

MODELE

MX-M160D
MX-M200D

SYSTEME MULTIFONCTIONS NUMERIQUE

MANUEL D'UTILISATION
(informations générales et relatives au copieur)

	Page
PARTIE 1: INFORMATIONS GENERALES	
• AVANT D'UTILISER LE PRODUIT	12
• RESOLUTION DES PROBLEMES ET MAINTENANCE	24
• APPAREILS PERIPHERIQUES ET FOURNITURES	40
PARTIE 2: FONCTIONNEMENT DU COPIEUR	
• FONCTIONS DE COPIE	45
• FONCTIONS DE COPIE UTILES	64
• ANNEXE	73
• GUIDE DES REGLAGES SYSTEME	75

Lisez attentivement ce manuel pour utiliser au mieux le produit.

Lisez les instructions d'installation et les avertissements avant d'installer ce produit.

Conservez tous les manuels à portée de main pour pouvoir vous y référer à tout moment, à savoir le "Manuel d'utilisation (informations générales et relatives du copieur)" et les manuels d'utilisation des équipements en option installés.

Les instructions s'appliquent également aux périphériques en option utilisés avec ces produits.

Dans certaines régions, les positions de l'interrupteur sont repérées par "I" et "⏻" sur le photocopieur au lieu de "ON" et "OFF".
Le symbole "⏻" indique que le photocopieur n'est pas complètement hors tension, mais en mode veille lorsque l'interrupteur se trouve dans cette position.
Si ces symboles figurent sur votre copieur, veuillez lire "I" pour "ON" et "⏻" pour "OFF".

Attention !

Pour mettre l'appareil complètement hors tension, débranchez la prise secteur.

Utilisez une prise de courant située à proximité de l'appareil et facilement accessible.

Cet équipement requiert l'utilisation de câbles d'interface blindés afin de respecter la conformité à la réglementation CEM.

CEM (la présente machine et les présents périphériques)

Attention :

Le présent appareil est un appareil de classe A. Dans un environnement privé, ce produit peut être à l'origine d'interférences radio. L'utilisateur devra dans ce cas prendre les mesures adéquates.

Garantie

Malgré le soin apporté à ce document pour le rendre aussi précis et utile que possible, SHARP Corporation ne garantit en aucun cas son contenu. Toutes les informations présentées ici sont sujettes à modification sans préavis. SHARP n'est pas responsable des pertes ou dommages, directs ou indirects, résultant de ou liés à l'utilisation du présent manuel d'utilisation.

© Copyright SHARP Corporation 2009. Tous droits réservés. La reproduction, l'adaptation ou la traduction sans autorisation écrite préalable sont interdites, sauf autorisation des lois de copyright.

Partie 1 : Informations générales

Marques commerciales

Les marques commerciales et marques déposées suivantes sont utilisées avec la machine, ses équipements périphériques et ses accessoires.

- Microsoft®, Windows®, Windows® 2000, Windows® XP, Windows Server® 2003, Windows Vista®, Windows Server® 2008 et Internet Explorer® sont des marques commerciales ou des marques déposées de Microsoft Corporation aux Etats-Unis et dans d'autres pays.
- PostScript est une marque déposée d'Adobe Systems Incorporated.
- Adobe et Flash sont des marques déposées ou des marques de commerce d'Adobe Systems Incorporated aux Etats-Unis et dans d'autres pays.
- Adobe, le logo Adobe, Acrobat, le logo Adobe PDF et Reader sont des marques déposées ou des marques commerciales d'Adobe Systems Incorporated aux Etats-Unis et dans les autres pays.
- Macintosh, Mac OS, AppleTalk, EtherTalk, LaserWriter et Safari sont des marques déposées ou des marques commerciales d'Apple Computer, Inc. aux Etats-Unis et dans d'autres pays.
- Netscape Navigator est une marque de Netscape Communications Corporation.
- Mozilla® et Firefox® sont des marques déposées ou des marques commerciales de Mozilla Foundation aux Etats-Unis et dans d'autres pays.
- PCL est une marque déposée de Hewlett-Packard Company.
- IBM, PC/AT et PowerPC sont des marques de International Business Machines Corporation.
- Sharpdesk est une marque déposée de Sharp Corporation.
- Sharp OSA est une marque de commerce de Sharp Corporation.
- RealVNC est une marque commerciale de RealVNC Limited.
- Les autres marques et droits d'auteurs sont la propriété de leur détenteur respectif.

Candid et Taffy sont des marques Monotype Imaging, Inc. déposées au Bureau des marques et brevets américain et pouvant être déposées dans certaines juridictions. CG Omega, CG Times, Garamond Antiqua, Garamond Halbfett, Garamond Kursiv, Garamond et Halbfett Kursiv sont des marques de Monotype Imaging, Inc. et peuvent être déposées dans certaines juridictions. Albertus, Arial, Coronet, Gill Sans, Joanna et Times New Roman sont des marques de Monotype Corporation déposées au Bureau des marques et brevets américain et peuvent être déposées dans certaines juridictions. Avant Garde, ITC Bookman, Lubalin Graph, Mona Lisa, Zapf Chancery et Zapf Dingbats sont des marques de International Typeface Corporation déposées au Bureau des marques et brevets américain et peuvent être déposées dans certaines juridictions. Clarendon, Eurostile, Helvetica, Optima, Palatino, Stempel Garamond, Times et Univers sont des marques de Heidelberger Druckmaschinen AG, pouvant être déposées dans certaines juridictions, sous licence exclusive de Linotype Library GmbH, filiale sous contrôle Heidelberger Druckmaschinen AG. Apple Chancery, Chicago, Geneva, Monaco et New York sont des marques de Apple Computer Inc. et peuvent être déposées dans certaines juridictions. HGGothicB, HGMinchoL, HGPGothicB et HGPMInchoL sont des marques de Ricoh Company, Ltd. et peuvent être déposées dans certaines juridictions. Wingdings est une marque déposée de Microsoft Corporation aux Etats-Unis et dans les autres pays. Marigold et Oxford sont des marques de Arthur Baker et peuvent être déposées dans certaines juridictions. Antique Olive est une marque de Marcel Olive et peut être déposée dans certaines juridictions. Hoefler Text est une marque de Johnathan Hoefler et peut être déposée dans certaines juridictions. ITC est une marque de International Typeface Corporation déposée au Bureau des marques et brevets américain et peut être déposée dans certaines juridictions. Agfa est une marque de Agfa-Gevaert Group et peut être déposée dans certaines juridictions. Intellifont, MicroType et UFST sont des marques de Monotype Imaging, Inc. déposées au Bureau des marques et brevets américain et peuvent être déposées dans certaines juridictions. Macintosh et TrueType sont des marques de Apple Computer Inc. déposées au Bureau des marques et brevets américain et dans les autres pays. PostScript est une marque de Adobe Systems Incorporated et peut être déposée dans certaines juridictions. HP, PCL, FontSmart et LaserJet sont des marques de Hewlett-Packard Company et peuvent être déposées dans certaines juridictions. Le processeur Type 1 présent dans le produit UFST de Monotype Imaging est sous licence de Electronics For Imaging, Inc. Toutes les autres marques sont la propriété de leurs détenteurs respectifs.

Remarques

- Un soin particulier a été apporté à la rédaction du présent manuel. Pour toute question ou commentaire concernant ce manuel, veuillez contacter le représentant de service agréé le plus proche de votre domicile.
- Ce produit a subi un contrôle qualité et des procédures d'inspection très stricts. Dans le cas improbable où un défaut ou un autre problème serait découvert, veuillez contacter votre revendeur ou le représentant de service agréé le plus proche.
- Sans préjudice des dispositions réglementaires en vigueur, SHARP décline toute responsabilité pour les dommages survenant lors de l'utilisation du produit ou de ses options, pour les pannes consécutives à une utilisation incorrecte du produit ou de ses options, ou pour tout autre incident ou dommage survenant au cours de l'utilisation du produit.

Les photos écran, messages et noms de touches présentés dans le manuel peuvent être différents de ceux que vous trouverez sur l'appareil existant en raison des améliorations et modifications qui lui ont été apportées.

La fonction fax n'est pas disponible dans certains pays et dans certaines régions.

CONFIGURATIONS DU PRODUIT

Cette série de produits se compose des modèles indiqués ci-dessous. La configuration du produit diffère selon le modèle.

Les descriptions et illustrations du présent manuel utilisent généralement le modèle MX-M200D (avec le RSPF en option installé).

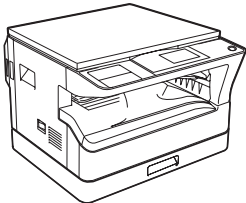
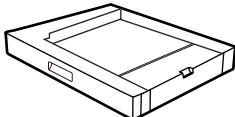
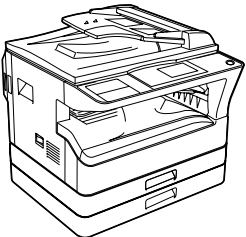
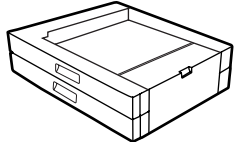
Modèle	Apparence	Vitesse de reproduction	Magasins papier	en option
MX-M160D		16 copies/min.	Un (250 x 1)	Magasin papier de 250 feuilles (AR-D34) 
MX-M200D	 Avec le RSPF installé	20 copies/min.	Deux (250 x 2)	Meuble 2 magasins papier de 250 feuilles (AR-D35) 

(Fin juillet 2009)



Certains modèles peuvent ne pas être commercialisés dans certains pays.

TABLE DES MATIERES

Partie 1 : Informations générales

CONFIGURATIONS DU PRODUIT	3
PRECAUTIONS	6
● PRECAUTIONS D'UTILISATION.....	6
● PRECAUTIONS RELATIVES AU LASER	7
INSTRUCTIONS D'INSTALLATION.....	8
● INFORMATIONS ENVIRONNEMENTALES.....	8
MANUELS FOURNIS AVEC LE PRODUIT.....	9
CARACTERISTIQUES PRINCIPALES	10

1

AVANT D'UTILISER LE PRODUIT

NOMS DES DIVERS ELEMENTS ET FONCTIONS	12
● PANNEAU DE COMMANDES.....	14
● FONCTIONNEMENT EN MODES COPIE, IMPRESSION, SCANNER ET FAX.....	16
MISE SOUS ET HORS TENSION.....	17
● MISE SOUS TENSION	17
● MISE HORS TENSION.....	17
CHARGEMENT DU PAPIER	18
● PAPIER.....	18
● CHARGEMENT DU PAPIER	19
● MODIFICATION DU REGLAGE DU FORMAT DE PAPIER D'UN MAGASIN.....	21
● DESACTIVATION (ACTIVATION) DE LA COMMUTATION AUTOMATIQUE DE MAGASIN	22
MODE UTIL. CONT.....	23
● NOMBRE DE COMPTES EN MODE UTILISATION CONTROLEE	23
● UTILISATION DU MODE UTILISATION CONTROLEE.....	23

2

RESOLUTION DES PROBLEMES ET MAINTENANCE

GUIDE DE DEPANNAGE	25
● PROBLEMES D'APPAREIL/DE COPIE.....	25
TEMOINS ET MESSAGES D'AFFICHAGE.....	28
EXTRACTION DES BOURRAGES PAPIER... ..	29
● EXTRACTION DE BOURRAGE D'ORIGINAL DANS LE SPF.....	29
● BOURRAGE DANS LE PLATEAU D'ALIMENTATION AUXILIAIRE.....	30
● BOURRAGE DANS L'APPAREIL	31
● BOURRAGE PAPIER DANS LE MAGASIN 1... ..	33
● BOURRAGE PAPIER DANS LE MAGASIN 2	34
REPLACEMENT DE LA CARTOUCHE DE TONER ..	35
VERIFICATION DU COMPTEUR	
TOTALISATEUR DE SORTIES.....	36
NETTOYAGE DE L'APPAREIL.....	37
● NETTOYAGE DE LA VITRE D'EXPOSITION ET DU COUVERCLE/SPF	37
● NETTOYAGE DU ROULEAU D'ALIMENTATION PAPIER DU PLATEAU D'ALIMENTATION AUXILIAIRE	37
● NETTOYAGE DU CHARGEUR DE TRANSFERT	38
REGLAGE DU CONTRASTE DE L'AFFICHAGE ..	39

3

APPAREILS PERIPHERIQUES ET FOURNITURES

MATERIEL EN OPTION	40
● CHARGEUR AUTOMATIQUE DE DOCUMENTS RECTO VERSO / CHARGEUR AUTOMATIQUE DE DOCUMENTS.....	41
● MAGASIN PAPIER DE 250 FEUILLES / MEUBLE 2 MAGASINS PAPIER DE 250 FEUILLES	41
STOCKAGE DES FOURNITURES.....	42
● STOCKAGE	42

Partie 2 : Fonctionnement du copieur**4 FONCTIONS DE COPIE**

COPIE NORMALE	45
● REALISATION D'UNE COPIE PLUS CLAIRE OU PLUS SOMBRE.....	48
● SELECTION DU MAGASIN.....	49
● CONFIGURATION DU NOMBRE DE COPIES.....	49
● SELECTION DU FORMAT D'ORIGINAL.....	50
● UTILISATION DU PLATEAU D'ALIMENTATION AUXILIAIRE POUR COPIER UN ORIGINAL AU FORMAT SPECIAL.....	51
REDUCTION OU AGRANDISSEMENT D'UNE COPIE	52
● SELECTION AUTOMATIQUE DU TAUX	52
● SELECTION MANUELLE DU TAUX (TAUX DE REPRODUCTION/ZOOM PREDEFINIS)	52
SELECTION SEPARÉE DES TAUX DE REPRODUCTION VERTICAL ET HORIZONTAL (Copie zoom XY)	54
COPIE RECTO VERSO	56
● COPIE RECTO VERSO.....	56
● COPIE RECTO VERSO D'ORIGINAUX SIMPLES	57
● COPIES RECTO VERSO D'ORIGINAUX RECTO VERSO (UNIQUEMENT SI LE RSPF EST UTILISE)	59
● COPIES RECTO D'ORIGINAUX RECTO VERSO (UNIQUEMENT SI LE RSPF EST UTILISE)	60
COPIES RECTO VERSO A L'AIDE DU PLATEAU D'ALIMENTATION AUXILIAIRE	61
COPIE SUR DEUX PAGES (Copie sur deux pages)	62
INTERROMPRE UN TRAVAIL DE COPIE (Interruption de copie)	63

5 FONCTIONS DE COPIE UTILES

ROTATION DE L'IMAGE DE 90 DEGRES (Rotation copie)	64
MODE TRI	64
COPIE D'ORIGINAUX MULTIPLES SUR UNE SEULE FEUILLE DE PAPIER (Copie 2 en 1 / 4 en 1)	66
CREATION DE MARGES LORS DE LA COPIE (Décalage de la marge)	68
EFFACEMENT DES OMBRES AUTOUR DES BORDS D'UNE COPIE (Copie avec effacement)	69
CARD SHOT	71

6 ANNEXE

SPECIFICATIONS	73
-----------------------------	-----------

7 GUIDE DES REGLAGES SYSTEME

FINALITE DES REGLAGES SYSTEME	75
● PROGRAMMES LIES A TOUTES LES FONCTIONS DE L'APPAREIL (FONCTIONS COPIE, FAX, IMPRIMANTE ET SCANNER RESEAU)	75
● PROGRAMMES DU MODE COPIE	75
● PROGRAMMATION D'UN MOT DE PASSE ADMINISTRATEUR.....	75
PROGRAMMATION D'UN MOT DE PASSE ADMINISTRATEUR	76
LISTE DES REGLAGES SYSTEME	77
UTILISATION DES REGLAGES SYSTEME ...	78
● CONTROLE COMPTE	79
● CONTROLE PERIPH	82
● REGL. DE FONCT.	83
● ECO. D'ENERGIE	85
● REGLAGES DE LA COPIE	86
INDEX	89
MOT DE PASSE ADMINISTRATEUR : REGLAGE USINE	93

PRECAUTIONS

Veillez respecter les précautions d'utilisation de l'appareil décrites ci-après.

PRECAUTIONS D'UTILISATION

▲ Avertissement :

- L'unité de fixation est chaude. Faites attention lorsque vous extrayez un bourrage papier.
- Ne regardez pas directement la source lumineuse. Vous risqueriez d'abîmer vos yeux.

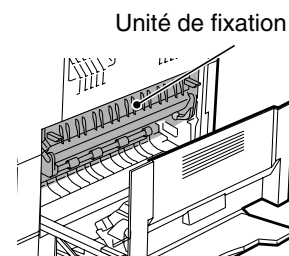

⚠ Attention :

- Ne mettez pas l'appareil sous tension immédiatement après l'avoir éteint. Attendez 10 à 15 secondes avant de le rallumer.
- Installez l'appareil sur une surface stable et horizontale.
- Lorsque l'appareil n'est pas utilisé pendant une longue période, par exemple pendant les vacances, placez l'interrupteur d'alimentation en position d'arrêt et débranchez le cordon d'alimentation de la prise de courant.
- Lors du transport de l'appareil, vérifiez que l'interrupteur d'alimentation est en position d'arrêt et que le cordon d'alimentation est débranché de la prise de courant.
- Ne recouvrez pas l'appareil d'une couverture, d'un linge ou d'une housse de plastique lorsqu'il est sous tension. Vous risqueriez d'empêcher l'évacuation de la chaleur et d'endommager l'appareil.
- N'effectuez aucune modification sur cet appareil. Cela risquerait d'entraîner une blessure ou un endommagement de l'appareil.
- Ne réalisez pas de copies de documents dont la reproduction est interdite par la loi. La reproduction des éléments suivants est normalement interdite par une loi nationale. La reproduction d'autres éléments peut être interdite par une loi locale.
 - Billets de banque • Timbres • Obligations • Actions
 - Traités bancaires • Chèques • Passeports • Permis de conduire
- Ne touchez pas le tambour photoconducteur. Si le tambour est endommagé, les impressions obtenues ne seront pas propres.
- Conservez les cartouches toner de réserve dans un endroit sec et frais, ne les retirez pas de leur emballage avant utilisation.
- Leur exposition au rayonnement direct du soleil ou à une chaleur excessive peut entraîner la formation de taches sur les copies.

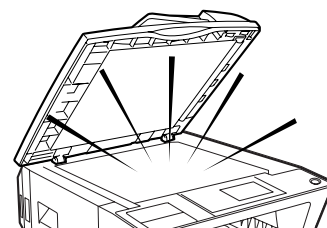

PRECAUTIONS RELATIVES AU LASER

Longueur d'onde	785 nm + 10 nm/- 15 nm
Impulsions	(8,141 μs ± 0,1 μs)/7 mm
Puissance de sortie	0,14 mW -0,22 mW

Attention

L'utilisation de commandes ou de réglages ou la mise en œuvre de procédures autres que ceux mentionnés dans ce manuel peut entraîner une exposition dangereuse aux rayonnements.

Cet équipement numérique est un APPAREIL LASER DE CLASSE 1 (IEC 60825-1 Edition 1.2-2001)

Pour l'Europe :

LUOKAN 1 LASERLAITE

KLASS 1 LASERAPPARAT

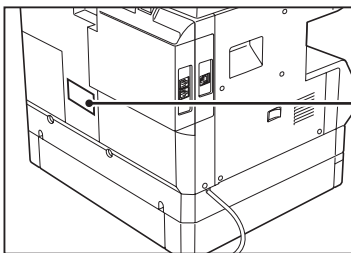

**CLASS 1
LASER PRODUCT
LASER KLASSE 1
LASER KLASY 1**

<p>CAUTION CLASS 3B INVISIBLE LASER RADIATION WHEN OPEN AND INTERLOCKS DEFEATED. AVOID EXPOSURE TO BEAM.</p> <p>VORSICHT UNSICHTBARE LASERSTRAHLUNG DER KLASSE 3B, WENN ABDECKUNG GEÖFFNET UND SICHERHEITSPERRRIEGELUNG ÜBERBRÜCKT. NICHT DEM STRAHL AUSSETZEN.</p> <p>ADVARSEL USYNLIG LASERSTRÅLING AF KLASSE 3B VED ÅBNING, NÅR SIKKERHEDSAFBRYDERE ER UDE AF FUNKTION. UNDGÅ UDSÆTTELSE FOR STRÅLING.</p> <p>ADVERSEL USYNLIG KLASSE 3B LASERSTRÅLING NÅR DEKSEL ÅPNES OG SIKKERHEDSLÅS BRYTES. UNNGÅ EKSPONERING FOR STRÅLEN.</p>	<p>WARNING OSYNLIG LASERSTRÅLNING KLASS 3B NÅR DENNA DEL ÄR ÖPPNAD OCH SPÄRRAR ÄR URKOPPLADE. UNDVIK EXPONERING FÖR STRÅLEN.</p> <p>VARO! AVATTAESSA JA SUOJALUKITUS OHITETTAESSA OLET ALTTIINA NÄKYMÄTÖNTÄ LUOKAN 3B LASERSÄTEILYLLE. ÄLÄ KATSO SÄTEESEEN.</p> <p>注意 盖板打开并且连锁装置处于无效状态时，请不要直视激光光束。</p> <p>警告 當打開並使連鎖裝置失效時，會產生等級3B不可見的雷射光照射，應避免暴露於雷射光中。</p>
--	--

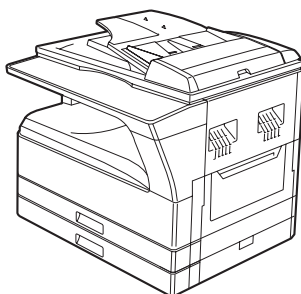

 <p>Laserstrahlung</p>	<p>CAUTION CLASS 3B INVISIBLE LASER RADIATION WHEN OPEN AND INTERLOCKS DEFEATED. AVOID EXPOSURE TO BEAM.</p> <p>VORSICHT UNSICHTBARE LASERSTRAHLUNG DER KLASSE 3B, WENN ABDECKUNG GEÖFFNET UND SICHERHEITSPERRRIEGELUNG ÜBERBRÜCKT. NICHT DEM STRAHL AUSSETZEN.</p> <p>ADVARSEL USYNLIG LASERSTRÅLING AF KLASSE 3B VED ÅBNING, NÅR SIKKERHEDSAFBRYDERE ER UDE AF FUNKTION. UNDGÅ UDSÆTTELSE FOR STRÅLING.</p> <p>ADVERSEL USYNLIG KLASSE 3B LASERSTRÅLING NÅR DEKSEL ÅPNES OG SIKKERHEDSLÅS BRYTES. UNNGÅ EKSPONERING FOR STRÅLEN.</p> <p>WARNING OSYNLIG LASERSTRÅLNING KLASS 3B NÅR DENNA DEL ÄR ÖPPNAD OCH SPÄRRAR ÄR URKOPPLADE. UNDVIK EXPONERING FÖR STRÅLEN.</p> <p>VARO! AVATTAESSA JA SUOJALUKITUS OHITETTAESSA OLET ALTTIINA NÄKYMÄTÖNTÄ LUOKAN 3B LASERSÄTEILYLLE. ÄLÄ KATSO SÄTEESEEN.</p> <p>注意 盖板打开并且连锁装置处于无效状态时，请不要直视激光光束。</p> <p>警告 當打開並使連鎖裝置失效時，會產生等級3B不可見的雷射光照射，應避免暴露於雷射光中。</p>
<p>注意 (サービスマン用)</p> <p>カバーを開けてインターロックを無効にした場合には、クラス 3Bレーザー放射の恐れがあります。レーザー光にさらされないようにしてください。</p> <p style="text-align: right;">>PET<</p>	

INSTRUCTIONS D'INSTALLATION

Une installation incorrecte risque d'endommager l'appareil. Prenez note des instructions qui suivent au cours de la première installation et à chaque déplacement de l'appareil.

1. L'appareil doit être installé près d'une prise de courant accessible afin de pouvoir le brancher facilement.
2. Veillez à brancher le cordon d'alimentation uniquement à une prise de courant conforme à la tension spécifiée et aux exigences en matière d'alimentation électrique. Vérifiez également que la prise est reliée à la terre.
 - Pour connaître les besoins en alimentation électrique, voir plaquette signalétique située à l'arrière de l'unité principale.



Branchez l'appareil sur une prise qui n'est pas utilisée pour d'autres appareils électriques. Si une lampe est branchée sur la même prise, la lumière risque de clignoter.

3. N'installez pas l'appareil dans des endroits :
 - humides ou très poussiéreux
 - exposés au rayonnement direct du soleil
 - peu aérés
 - soumis à de fortes variations de température ou d'humidité, par exemple à proximité d'un climatiseur ou d'un appareil de chauffage.
4. Prévoyez un espace suffisant autour de l'appareil afin de permettre un accès facile et une bonne ventilation.

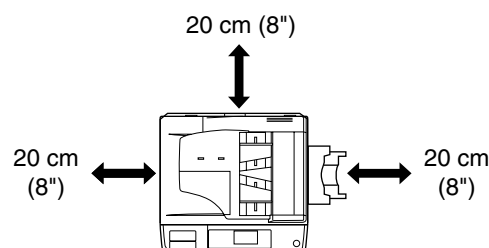

ATTENTION :

N'installez pas l'appareil dans un endroit dépourvu de ventilation.

Au cours de l'impression, il se produit un faible dégagement d'ozone à l'intérieur de l'appareil. Ces quantités d'ozone ne sont pas nocives. Cependant, une odeur désagréable peut se dégager lors des tirages longs ; c'est pourquoi il est recommandé d'installer l'appareil dans une pièce équipée d'un dispositif de ventilation ou de fenêtres permettant une bonne circulation de l'air. (L'odeur peut provoquer des maux de tête.)

Installez l'appareil de façon à ne pas exposer directement les individus à ses émanations. Si vous installez l'appareil à proximité d'une fenêtre, veillez à ne pas l'exposer au rayonnement direct du soleil.

INFORMATIONS ENVIRONNEMENTALES



Les produits labellisés ENERGY STAR® sont conçus pour protéger l'environnement par un rendement énergétique supérieur.

* Les produits ne portant pas ce logo peuvent ne pas être conformes aux normes du programme international Energy Star.

MANUELS FOURNIS AVEC LE PRODUIT

Plusieurs manuels concernant l'utilisation de l'appareil sont fournis. Lisez les manuels correspondant aux fonctions que vous souhaitez utiliser.

Manuel d'utilisation (informations générales et copieur) (le présent manuel) :

Dans la première partie du manuel, vous trouverez des informations générales sur l'appareil, concernant notamment les instructions de sécurité, les procédures de chargement du papier, d'extraction des bourrages papier et de maintenance.

Dans la seconde partie du manuel, vous trouverez des informations sur l'utilisation de la fonction copie de l'appareil. Le manuel inclut également des descriptions des réglages système pour la gestion de l'appareil et la fonction copie. Les descriptions des réglages système relatives aux fonctions fax, imprimante et scanner réseau sont fournies dans les manuels respectifs de ces fonctions.

Les réglages système sont utilisés par l'administrateur de l'appareil pour activer ou désactiver les fonctions afin de répondre aux besoins de votre lieu de travail.

Guide d'installation du logiciel

Ce manuel décrit l'installation et la configuration du pilote d'imprimante.

Manuel d'utilisation (pour télécopieur)*1 :

Ce manuel décrit l'utilisation de la fonction fax de l'appareil. L'utilisation de la fonction fax requiert l'installation du kit d'extension télécopieur (MX-NB10) en option.

Manuel d'utilisation (pour imprimante et scanner)*2 :

Ce manuel décrit l'utilisation de l'appareil en tant qu'imprimante et scanner lorsqu'il est connecté à un ordinateur.

Manuel d'utilisation (pour imprimante réseau)*2 :

Ce manuel décrit l'utilisation de l'appareil en tant qu'imprimante réseau.

L'utilisation de l'appareil en tant qu'imprimante réseau requiert l'installation du kit d'extension réseau (MX-NB10) en option.

Manuel d'utilisation (pour scanner réseau)*2 :

Ce manuel décrit l'utilisation de l'appareil en tant que scanner réseau lorsqu'il est connecté à un ordinateur.

L'utilisation de l'appareil en tant que scanner réseau requiert l'installation du kit d'extension réseau en option.

*1 Le "Manuel d'utilisation (pour télécopieur)" est fourni dans le kit d'extension télécopieur en option.

*2 Le "Manuel d'utilisation (pour imprimante et scanner)" se trouve sur le CD-ROM au format PDF fourni. Le "Manuel d'utilisation (pour imprimante réseau)" et le "Manuel d'utilisation (pour scanner réseau)" se trouvent au format PDF sur le CD-ROM fourni avec le kit d'extension réseau. (Ces manuels ne sont pas disponibles en version papier.)

Signification de "R" sur les indications de format des originaux ou du papier

Un "R" à la fin d'un nom de format d'original ou de format papier (A4R, B5R (8-1/2" x 11"R, 5-1/2" x 8-1/2"R), etc.) indique que l'original ou le papier est orienté à l'horizontale comme illustré ci-dessous.

Les formats (A3, B4 (11" x 17", 8-1/2" x 14")) qui peuvent être uniquement en orientation horizontale (Paysage), ne comportent pas de "R" dans leur indication de format.

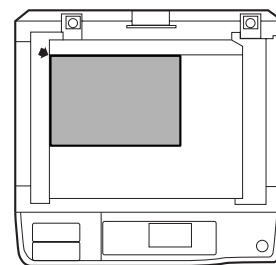

Orientation horizontale (paysage)

Conventions utilisées dans ce manuel



Avertissement

Informe l'utilisateur que le non-respect de l'avertissement peut entraîner des blessures.



Attention

Avertit l'utilisateur de l'endommagement éventuel de l'appareil ou de l'un de ses éléments si les précautions d'utilisation ne sont pas respectées.



Remarque

Les remarques fournissent des informations relatives à l'appareil en ce qui concerne les spécifications, les fonctions, les performances, le fonctionnement et autres, qui peuvent être utiles à l'utilisateur.

Dans le présent manuel, le chargeur de documents recto verso est désigné par l'abréviation "RSPF" et le chargeur de documents est désigné par l'abréviation "SPF". Sauf indication contraire, le RSPF et le SPF sont désignés tous les deux par l'abréviation "SPF".

CARACTERISTIQUES PRINCIPALES

Copie laser à grande vitesse

- Temps de la première copie*1 à 600 x 300 ppp*2 : 7,2 secondes seulement.
- La vitesse de copie est de 20 (MX-M200D) ou 16 (MX-M160D) copies à la minute. Ceci augmente considérablement la productivité du lieu de travail.

*1 Mesurée après le préchauffage de l'appareil à sa mise sous tension, copie à partir de la vitre d'exposition (A4 (8-1/2" x 11") sur du papier chargé dans le magasin papier 1). Le temps de la première copie peut varier en fonction des conditions d'exploitation de l'appareil et des conditions ambiantes telles que la température et la tension d'alimentation.

*2 "ppp" ("points par pouce") est l'unité utilisée pour mesurer la résolution. Celle-ci indique la quantité de détails pouvant être reproduits sur une image imprimée ou numérisée.

Photo numérique de haute qualité

- Une copie de haute qualité à 600 ppp est réalisée.
- En plus du réglage automatique de l'exposition, deux modes d'exposition peuvent être sélectionnés : "TEXTE" pour les originaux ne contenant que du texte et "PHOTO" pour les photographies. L'exposition peut être réglée sur cinq niveaux dans chaque mode.
- Le mode photo permet une copie nette des photos originales à demi-tons délicats telles que les photos monochromes et les photos en couleur.

Fonctions de copie avancées

- La fonction zoom peut être utilisée pour réduire ou agrandir les copies de 25 % à 400 % en incréments de 1 %.
- (Lorsque le SPF est utilisé, le taux de zoom est compris entre 50 % et 200 %).
- Un maximum de 999 copies peut être réalisé à partir d'un original numérisé une seule fois. (Ceci peut être remplacé par un maximum de 99 copies dans les réglages système.)
- Les réglages système permettent la sélection et la gestion des fonctions selon les besoins spécifiques. L'accès à l'appareil peut, par exemple, être commandé par l'activation du mode utilisation contrôlée.

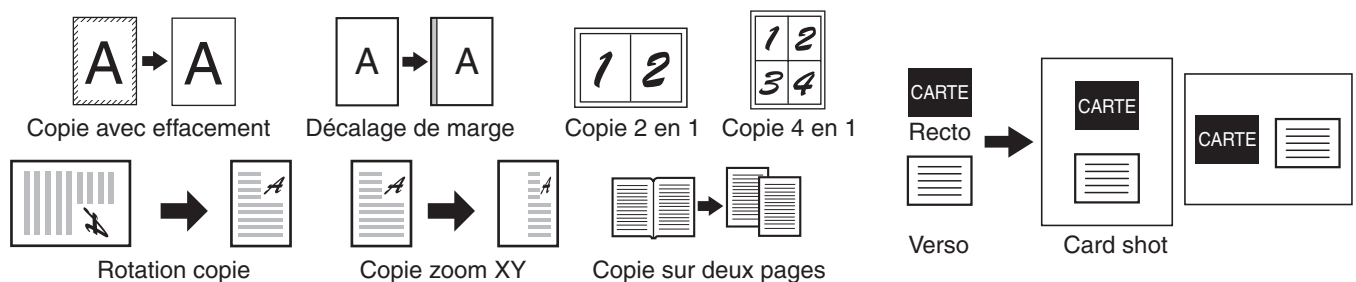

Fonction tri

Les copies de pages originales multiples peuvent être triées par jeux.

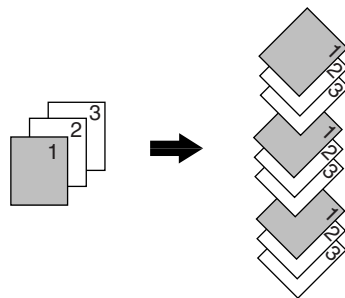

Fonction imprimante laser / scanner couleur

- L'appareil est équipé en standard d'une interface USB permettant de l'utiliser en tant qu'imprimante et scanner.
- Pour utiliser l'appareil en tant qu'imprimante ou scanner, le pilote d'imprimante ou le pilote de scanner doit d'abord être installé comme expliqué dans le "Guide d'installation du logiciel".

Fonction de fax (option)

L'installation du kit d'extension télécopieur en option permet l'utilisation de la fonction fax laser Super G3 sur du papier ordinaire.

Connexion au réseau (option)

Le kit d'extension réseau (MX-NB10) en option peut être installé pour permettre l'utilisation de l'appareil en tant qu'imprimante réseau et scanner réseau.

Environnement et convivialité

- Les modes veille et coupure automatique permettent de réduire la consommation lorsque l'appareil n'est pas utilisé.
- Une conception universelle a été mise en place dans le produit ; la hauteur du panneau de commandes et la forme des touches sont conçues pour être utilisables par un maximum de personnes.

1

AVANT D'UTILISER LE PRODUIT

Ce chapitre inclut les informations de base nécessaires à l'utilisation de l'appareil. Veuillez lire le présent chapitre avant d'utiliser l'appareil.

NOMS DES DIVERS ELEMENTS ET FONCTIONS

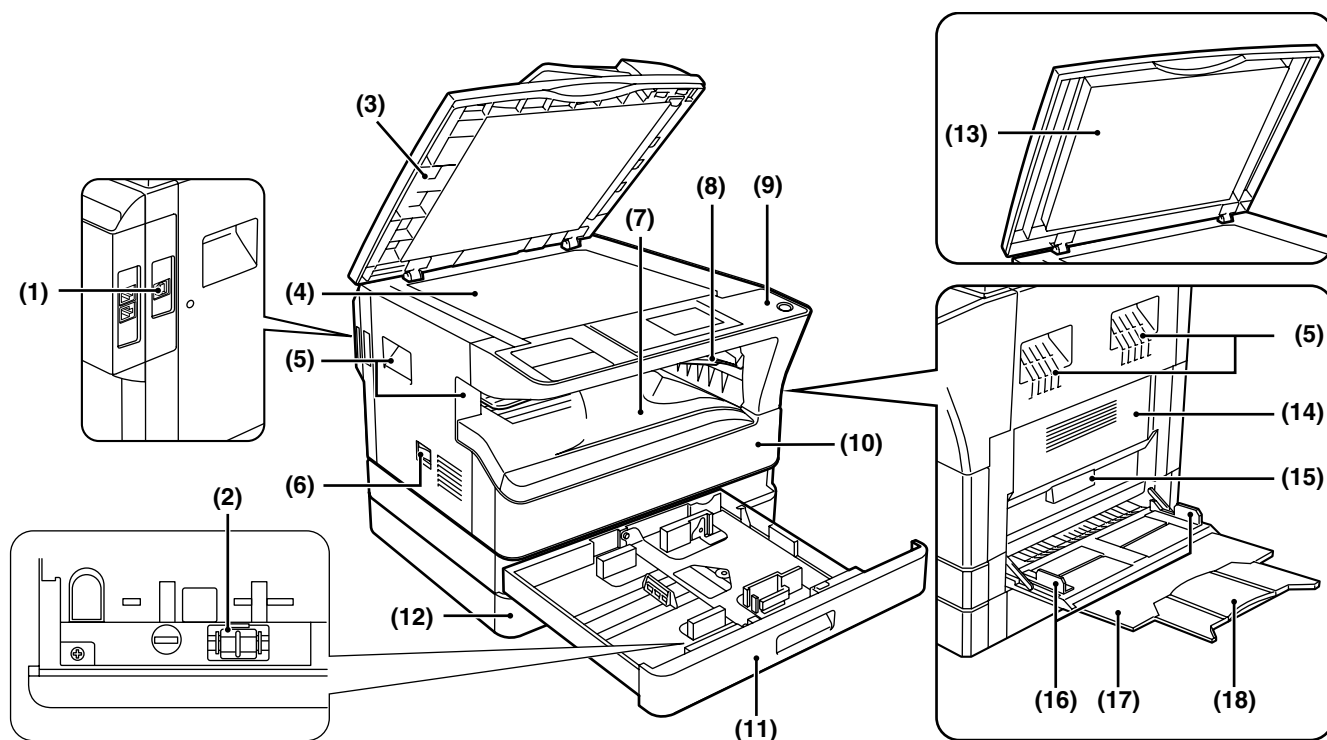

- (1) **Port USB 2.0**
Connectez votre ordinateur à ce port pour utiliser les fonctions imprimante et scanner.
- (2) **Pince de nettoyage du chargeur de transfert**
Utilisez ce dispositif pour nettoyer le chargeur de transfert.
- (3) **Dispositif de nettoyage de la vitre**
Utilisez-le pour nettoyer la vitre de numérisation d'un original.
- (4) **Vitre d'exposition**
Placez l'original à scanner face vers le bas. (Page 45).
- (5) **Poignées**
Utilisez-les pour déplacer l'appareil.
- (6) **Interrupteur d'alimentation**
Appuyez sur cette touche pour mettre l'appareil sous tension et hors tension.
- (7) **Plateau central**
Les copies et les impressions sont déposées sur ce plateau.
- (8) **Plateau supérieur (lorsque le plateau de séparation de travaux est installé)**
Les fax reçus (lorsque l'option fax est installée) et les travaux d'impression sont déposés sur ce plateau.

- (9) **Panneau de commandes**
Comporte des touches de fonctionnement et des voyants de signalisation.
- (10) **Capot avant**
Ouvrez ce capot pour extraire les bourrages papier ou remplacer la cartouche de toner.
- (11) **Magasin 1**
Le magasin 1 peut contenir jusqu'à 250 feuilles de papier (80 g/m² (20 lbs.)).
Pour connaître les restrictions applicables aux types et grammages de papier, reportez-vous à la section "PAPIER" (page 18).
- (12) **Magasin 2**
Le magasin 2 peut contenir jusqu'à 250 feuilles de papier (80 g/m² (20 lbs.)).
Pour connaître les restrictions applicables aux types et grammages de papier, reportez-vous à la section "PAPIER" (page 18).

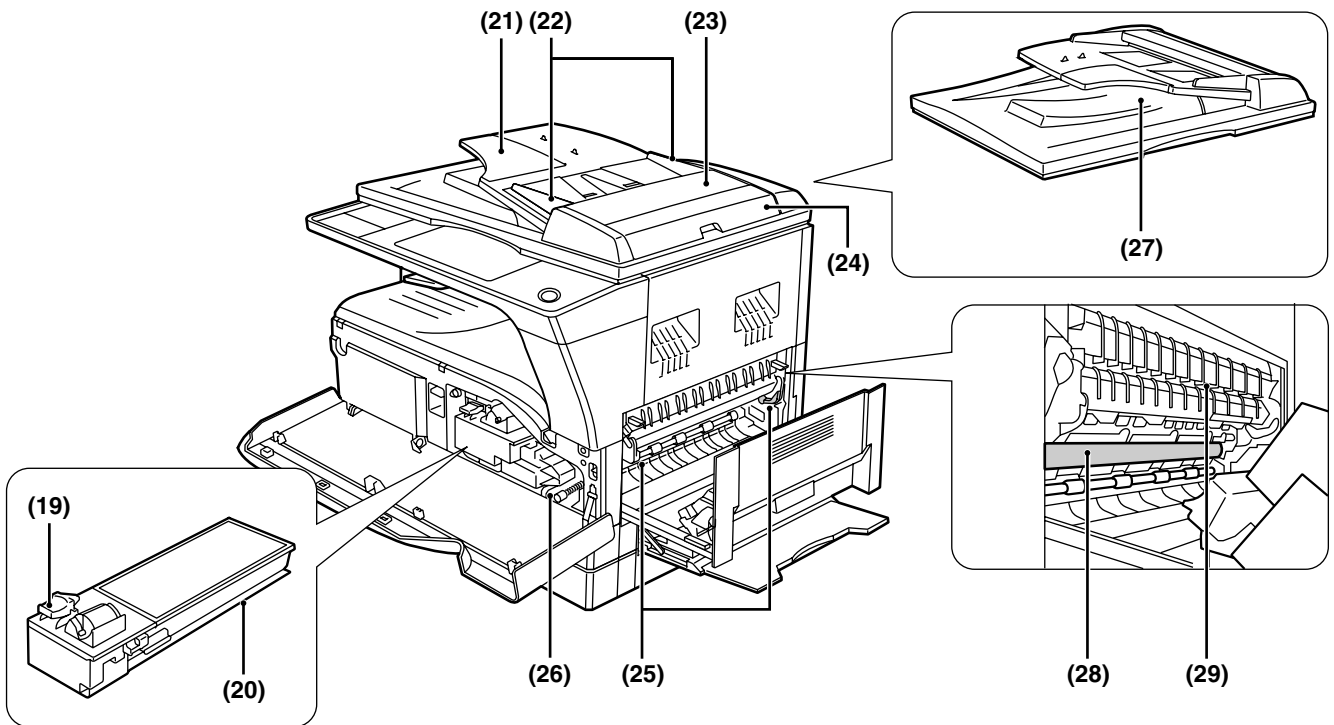

1

- (13) Couvercle (lorsqu'il est installé)**
Ouvrez-le pour faire une copie à partir de la vitre d'exposition.
- (14) Capot latéral**
Ouvrez pour retirer le papier bloqué.
- (15) Poignée du capot latéral**
Tirez sur cette poignée pour ouvrir le capot latéral.
- (16) Guides du plateau d'alimentation auxiliaire**
Régalez-les à la largeur du papier lorsque vous utilisez le plateau d'alimentation auxiliaire.
- (17) Plateau d'alimentation auxiliaire**
Les papiers spéciaux (papier épais ou transparents) peuvent être chargés sur le plateau d'alimentation auxiliaire.
- (18) Extension du plateau d'alimentation auxiliaire**
Tirez sur cette rallonge lorsque vous utilisez du papier grand format tel que les formats A3 et B4 (11" x 17" et 8-1/2" x 14").
- (19) Levier de libération de la cartouche de toner**
Pour remplacer la cartouche de toner, tirez-la tout en poussant sur ce levier.
- (20) Cartouche de toner**
Contient du toner.
- (21) Plateau du chargeur de documents (lorsque le SPF est installé)**
Placez l'original/les originaux à scanner face vers le haut. Un maximum de 40 feuilles peut y être déposé.
- (22) Guides de l'original (lorsque le SPF est installé)**
Régalez-les selon le format des originaux.
- (23) Capot du rouleau d'alimentation (lorsque le SPF est installé)**
Ouvrez-le pour retirer les originaux bloqués.

- (24) Capot latéral droit (lorsque le SPF est installé)**
Ouvrez-le pour retirer les originaux bloqués.
- (25) Leviers de libération de l'unité de fusion**
Pour retirer un papier bloqué dans l'unité de fixation, poussez ces leviers vers le bas et retirez le papier.

⚠ Avertissement L'unité de fixation est chaude. Ne la touchez pas lorsque vous extrayez du papier bloqué. Ceci risquerait d'entraîner une brûlure ou une blessure.

- (26) Molette de rotation des rouleaux**
Faites-le pivoter pour retirer le papier bloqué.
- (27) Zone de sortie (lorsque le SPF est installé)**
Les originaux sortent ici de l'appareil après la copie/numérisation lorsque le SPF est utilisé.
- (28) Tambour photoconducteur**
Les images se forment sur le tambour photoconducteur.

⚠ Attention Ne touchez pas le tambour photoconducteur (partie verte) lorsque vous retirez le papier bloqué. Vous risqueriez d'endommager le tambour, ce qui entraînerait la formation de tâches sur les copies.

- (29) Guide papier de l'unité de fusion**
Ouvrez pour retirer le papier bloqué.

✍ Remarque Le nom du modèle se trouve sur le capot avant de l'appareil.

PANNEAU DE COMMANDES

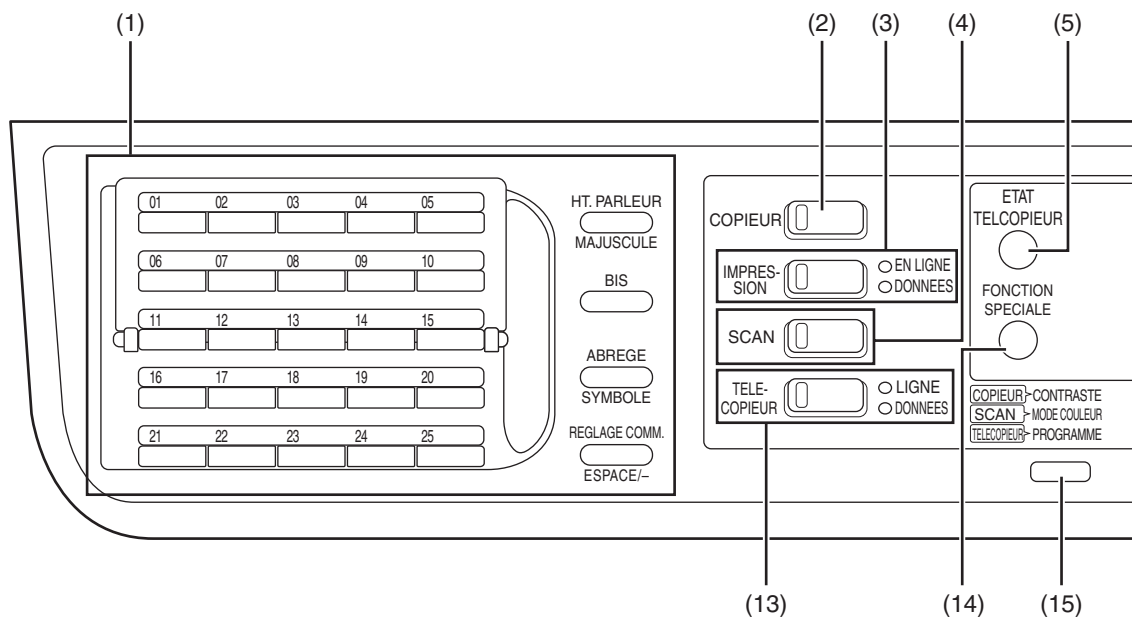

(1) Touches pour la fonction fax (lorsque l'option fax est installée)

Ces touches sont utilisées en mode fax. Pour obtenir davantage d'informations, consultez le "Manuel d'utilisation (pour télécopieur)" fourni avec le kit d'extension télécopieur en option.

(2) Touche / Témoin [COPIEUR]

Appuyez pour sélectionner le mode de copie. Si cette touche est activée lorsque le message "Prêt à copier." s'affiche ou en cours de préchauffage, le nombre total de feuilles utilisées (page 36) s'affiche lorsque la touche est activée.

(3) Touche / Témoin [IMPRESSION]

Appuyez pour sélectionner le mode impression.

• **Témoin EN LIGNE**

Lorsque ce témoin est allumé, cela signifie que des travaux d'impression peuvent être reçus.

• **Témoin DONNEES**

Ce témoin s'allume en continu lorsqu'un travail d'impression en mémoire n'a pas été imprimé et clignote au cours de l'impression.

(4) Touche / Témoin [SCAN]

Appuyez sur cette touche pour sélectionner le mode de numérisation. (Pour connecter un ordinateur au port USB sur l'appareil et utiliser la fonction scanner, consultez le "Manuel d'utilisation (pour imprimante et scanner)". Pour utiliser l'appareil comme un scanner réseau, consultez le "Manuel d'utilisation (pour scanner réseau)" fourni avec le kit d'extension réseau en option.)

(5) Touche [ETAT TELECOPIEUR] (lorsque l'option fax est installée)

Cette touche est utilisée en mode fax. Pour obtenir davantage d'informations, consultez le "Manuel d'utilisation (pour télécopieur)" fourni avec le kit d'extension télécopieur en option.

(6) Affichage

Affiche différents messages. Pour davantage d'informations, voir page 16.

(7) Touche [RETOUR]

Appuyez sur cette touche pour revenir à l'affichage de l'écran précédent.

(8) Affichage du nombre de copies

Le nombre sélectionné de copies s'affiche. Au cours de la copie, le nombre de copies restantes s'affiche.

(9) Touche [OK]

Appuyez sur cette touche pour entrer le réglage sélectionné.

(10) Touches numériques

Utilisez ces touches pour sélectionner le nombre de copies.

(11) Touche [C]

Appuyez sur cette touche pour effacer le nombre défini de copies ou arrêter une copie.

(12) Touche [PAUSE] (⊘) / Témoin PAUSE

Interrompt une copie pour permettre un travail d'interruption de copie. (Page 63).

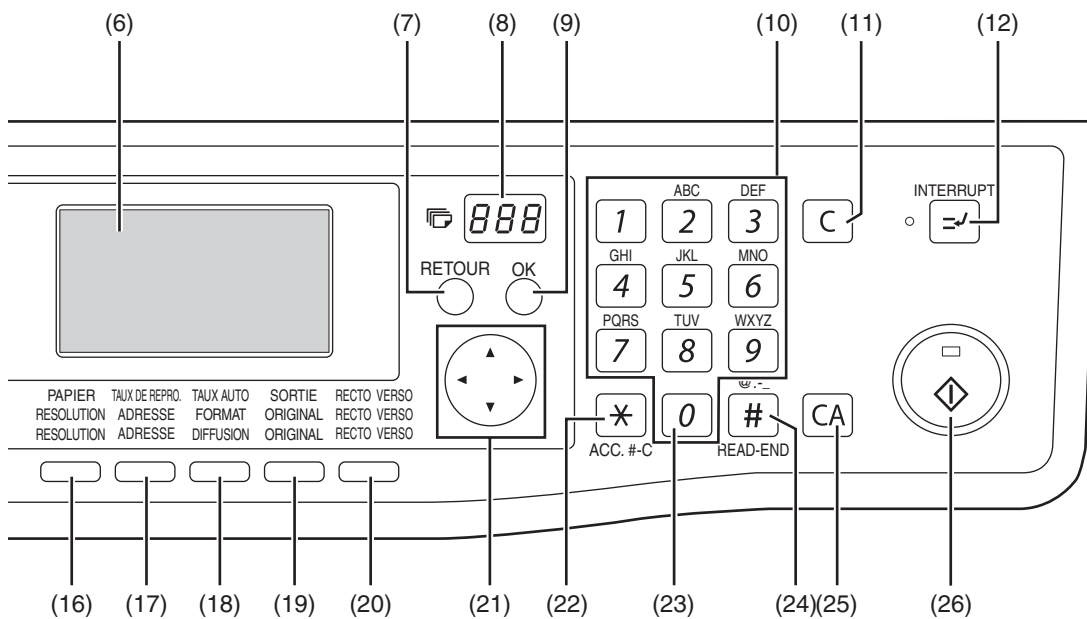

(13) Touche / Témoin [TELECOPIEUR] (lorsque l'option fax est installée)

Témoin LIGNE, témoin DONNEES

Cette touche est utilisée en mode fax. Pour obtenir davantage d'informations, consultez le "Manuel d'utilisation (pour télécopieur)" fourni avec le kit d'extension télécopieur en option.

(14) Touche [FONCTION SPECIALE]

Appuyez sur cette touche pour sélectionner des fonctions spéciales.

(15) Touche [CONTRASTE]

Utilisez cette touche pour sélectionner le mode d'exposition. "AUTO", "TEXTE", ou "PHOTO" peut être sélectionné. (Page 48).

(16) Touche [PAPIER]

Utilisez cette touche pour sélectionner manuellement un magasin papier. (Page 49).

(17) Touche [TAUX DE REPRO.]

Appuyez sur cette touche pour sélectionner un taux d'agrandissement ou de réduction. (Page 52).

(18) Touche [TAUX AUTO.]

Appuyez sur cette touche pour sélectionner automatiquement le taux de reproduction. (Page 52).

(19) Touche [SORTIE]

Utilisez cette touche pour sélectionner la fonction de tri. (Page 64).

(20) Touche [COPIE RECTO VERSO] (uniquement sur les modèles supportant l'impression recto verso)

Sélectionnez le mode copie recto verso. (Page 56).

(21) Touches de direction

Appuyez sur ces touches pour déplacer la surbrillance (qui indique qu'un élément est sélectionné) sur l'affichage.

(22) Touche [ACC.#-C] (*)

Appuyez sur cette touche après avoir utilisé un compte pour revenir à l'affichage de l'écran d'entrée du numéro de compte. (Page 23).

(23) Touche [0]

Appuyez sur cette touche au cours d'une copie continue pour afficher le nombre de copies effectuées.

(24) Touche [READ-END] (#)

Au cours de la copie en mode tri à partir de la vitre d'exposition, appuyez sur cette touche lorsque vous avez terminé la numérisation des pages d'originaux et êtes prêts à commencer la copie. (Page 64).

(25) Touche [CA]

Efface tous les paramètres sélectionnés et réinitialise les paramètres par défaut de l'appareil. (Page 18).

(26) Touche/ Témoin [DEPART] (⏏)

La copie est possible lorsque ce témoin est allumé. Appuyez sur la touche pour lancer la copie. Ce témoin clignote lorsque le mode de mise hors tension automatique est activé. Appuyez sur cette touche pour revenir au fonctionnement normal.

Affichage (écran principal)

Exemple : Mode copie

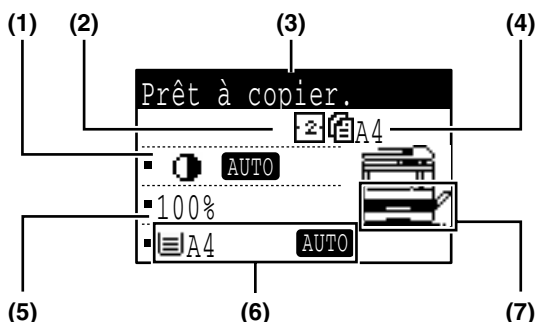

* L'écran illustré ici est celui du modèle MX-M200D (lorsque le RSPF en option est installé).

Icônes s'affichant dans l'affichage des icônes de fonctions spéciales

	Copie recto verso d'original simple		Copie avec effacement du centre
	Copie recto verso d'original simple		Effacement bord + centre
	Copie recto verso d'original simple		Copie 2 en 1
	Fonction tri		Copie 4 en 1
	Copie avec décalage de la marge		Copie sur deux pages
	Copie avec effacement des bords		Card shot

- (1) **Affichage de l'exposition**
Indique le mode d'exposition sélectionnée.
- (2) **Affichage des icônes de fonctions spéciales**
Les icônes des fonctions spéciales activées s'affichent.
- (3) **Écran de messages**
Les messages s'affichent en fonction de l'état et du fonctionnement de l'appareil.
- (4) **Affichage du format des originaux**
Le format de l'original placé et l'icône du mode de numérisation de l'original s'affichent.
 - : Numérisation recto dans le SPF.
 - : Numérisation sur la vitre d'exposition
 - : Numérisation recto verso dans le RSPF.
- (5) **Affichage du taux de reproduction**
Affiche le taux de réduction ou d'agrandissement.
- (6) **Affichage du format papier**
Affiche le format de papier sélectionné. Lorsque "AUTO" s'affiche, le format papier le plus approprié est automatiquement sélectionné.
- (7) **Affichage du magasin papier**
Le magasin papier sélectionné est mis en surbrillance.

FONCTIONNEMENT EN MODES COPIE, IMPRESSSION, SCANNER ET FAX

Certaines opérations dans les différents modes de l'appareil ne peuvent pas être effectuées simultanément.

Opération d'interruption		Sortie de copies	Impression	Numérisation	Télécopie Numérisation d'originaux	Impression de fax
Opération interrompue						
Copie	Sortie	Oui*1	Non	Non	Non	Non
Impression	Sortie	Oui*2		Non	Oui	Non
Numérisation	Numérisation d'un original	Non	Non		Non	Non
Télécopie	Numérisation d'un original	Non	Oui	Non		Oui
	Sortie	Oui*2	Non	Oui*2	Oui	

*1 Peut être utilisé après avoir appuyé sur la touche [PAUSE] (⊖).

*2 Le travail est interrompu une fois que la page en cours d'impression est sortie.

- Remarque**
- L'impression est impossible lorsque le capot avant ou latéral est ouvert pour l'entretien de l'appareil ou lorsqu'un bourrage papier se produit ou que l'appareil manque de papier ou de toner, ou lorsque la cartouche tambour atteint sa date de remplacement.
 - Si un bourrage d'original se produit dans le SPF, l'impression est impossible tant que l'original bloqué n'est pas retiré et que le SPF n'est pas restauré à un état utilisable.

MISE SOUS ET HORS TENSION

L'interrupteur d'alimentation est situé sur le côté gauche de l'appareil.

MISE SOUS TENSION

Tournez l'interrupteur général en position "ON".

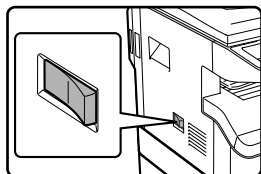

- Le préchauffage de l'appareil dure environ 45 secondes.
- Lorsque l'appareil est mis sous tension, le message "Contrôle système." s'affiche et le préchauffage commence.

Une fois que le préchauffage est terminé, le message devient "Prêt à copier." et le témoin DEPART s'allume pour indiquer que la copie est possible. Les réglages de copie peuvent être sélectionnés pendant le préchauffage.

- Si le mode utilisation contrôlée a été activé (page 79), le message "Entrez votre n° de compte." s'affiche après le préchauffage. Une fois qu'un numéro de compte valide a été entré, le message devient "Prêt à copier." et la copie est possible.

MISE HORS TENSION

Vérifiez que l'appareil n'est pas en cours d'utilisation et mettez l'interrupteur d'alimentation en position "OFF".

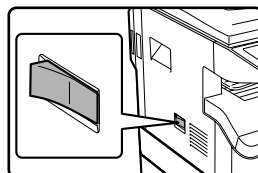

Si l'interrupteur général est éteint lorsque l'appareil est en cours d'utilisation, un bourrage papier risque de se produire et le travail en cours est annulé.

1



- Si l'option télécopieur est installée, assurez-vous que l'appareil reste sous tension. S'il est hors tension, les fax ne seront pas reçus.
- L'appareil est paramétré en usine pour revenir aux réglages par défaut une minute après le travail de copie (fonction de retour à l'état initial). Lorsque les réglages reviennent aux réglages par défaut, toutes les fonctions qui ont été sélectionnées sont annulées. La durée de retour à l'état initial peut être modifiée dans les réglages système. (Page 83).

Modes d'économie d'énergie

L'appareil dispose de deux modes d'économie d'énergie pour réduire la consommation électrique, en aidant à réduire la pollution de l'environnement et à préserver les ressources naturelles.

Mode d'économie d'énergie

Cette fonction permet de commuter automatiquement l'appareil dans un état de faible consommation d'énergie s'il n'a pas été utilisé à l'issue du laps de temps prédéfini (dans les réglages système) alors qu'il était sous tension. En mode de préchauffage, l'affichage disparaît. Le fonctionnement normal reprend automatiquement lorsqu'une touche du tableau de bord est activée, un original est placé ou un travail d'impression ou un fax est reçu.

Mode mise hors tension automatique

Cette fonction commute automatiquement l'appareil dans un état de plus faible consommation d'énergie qu'en mode d'économie d'énergie, s'il n'a pas été utilisé à l'issue du laps de temps prédéfini (dans les réglages systèmes) alors qu'il était sous tension. Au cours de la coupure automatique, seul le témoin DEPART clignote. Pour restaurer le fonctionnement normal de l'appareil, appuyez sur la touche [DEPART]. L'appareil revient également automatiquement au mode de fonctionnement normal lorsqu'un travail d'impression ou un fax est reçu ou qu'une numérisation est lancée depuis un ordinateur. Lorsque la coupure automatique est effective, une pression sur une touche autre que la touche [DEPART] n'a aucun effet.



L'activation du mode de préchauffage et le "Délai de coupure automatique" peuvent être modifiés dans les réglages système. (Page 85).

Réglages par défaut

L'appareil est paramétré en usine pour revenir aux réglages par défaut une minute après le travail de copie (fonction de retour à l'état initial) ou lorsque la touche [CA] est activée. Lorsque les réglages reviennent aux réglages par défaut, toutes les fonctions qui ont été sélectionnées sont annulées.

La durée de retour à l'état initial peut être modifiée dans les réglages système. (Page 83).

Dans l'état par défaut, l'affichage est celui illustré ci-dessous. L'état par défaut de l'affichage peut différer en fonction des réglages des réglages système.

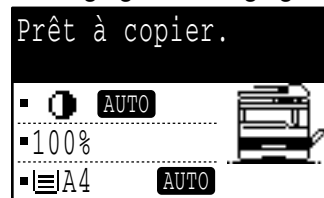

*L'écran correspond à celui du modèle MX-M200D.

CHARGEMENT DU PAPIER

Le message "MAGASIN<*>: Ajouter du papier." s'affiche lorsqu'il n'y a pas de papier dans le magasin papier sélectionné. (<*> est le numéro du magasin.) Chargez du papier dans le magasin papier indiqué.

PAPIER

Les caractéristiques des types et formats de papier pouvant être chargés dans les différents magasins sont présentées ci-dessous.

Type	Magasin n° ⁴	Type de papier	Format papier	Poids	Capacité
Magasin 1	1	Papier standard Papier recyclé	A5*1, B5, B5R, A4, A4R, B4, A3 (5-1/2" x 8-1/2"*1 (Facture), 8-1/2" x 11" (Letter), 8-1/2" x 11"R, 8-1/2" x 13" (Foolscap), 8-1/2" x 14" (Legal), 11" x 17" (Ledger))	56 g/m ² à 90 g/m ² *2 (15 lbs. à 24 lbs.)*2	250 feuilles (80 g/m ² (20 lbs.))*3 (Chargez le papier en dessous de la ligne du magasin)
Magasin 2	2				
Magasin papier de 250 feuilles	2 ou 3				
Meuble 2 magasins papier de 250 feuilles	2 ou 3 3 ou 4				
Plateau d'alimentation auxiliaire		Papier standard Papier recyclé	A6R à A3 (5-1/2" x 8-1/2" (Invoice) à 11" x 17" (Ledger))	56 g/m ² à 90 g/m ² (15 lbs. à 24 lbs.)	100 feuilles*3
		Transparent Etiquettes			Chargez ces papiers une feuille à la fois dans le plateau d'alimentation auxiliaire.
	Papier épais*5	A6R à A4 (5-1/2" x 8-1/2" (Invoice) à 8-1/2" x 11" (Letter))	129 g/m ² à 200 g/m ² (33 lbs. à 110 lbs.)*6	Chargez une feuille à la fois dans le plateau d'alimentation auxiliaire.	
			106 g/m ² à 128 g/m ² (28 lbs. à 33 lbs.)	Vous pouvez charger plusieurs feuilles sur le plateau d'alimentation auxiliaire.	
		A6R à A3 (5-1/2" x 8-1/2" (Invoice) à 11" x 17" (Ledger))	91 g/m ² à 105 g/m ² (24 lbs. à 28 lbs.)	Vous pouvez charger plusieurs feuilles sur le plateau d'alimentation auxiliaire.	
	Enveloppes	International DL (110 mm x 220 mm), International C5 (162 mm x 229 mm) Commercial 10 (4-1/8" x 9-1/2")		5 feuilles	

*1 Le format A5 (5-1/2" x 8-1/2") peut être utilisé dans le magasin 1 mais pas dans les autres magasins (y compris les magasins papier en option).

*2 En cas de copie ou d'impression en grande quantité sur du papier de 90 g/m² (24 lbs.), retirez les sorties du plateau de sortie du papier une fois que 100 pages ont été imprimées. Les sorties risquent de ne pas s'empiler correctement si plus de 100 pages s'accumulent.

*3 Le nombre de feuilles pouvant être défini varie selon le poids du papier. (Les nombres indiqués correspondent à du papier 80 g/m² (20 lbs.))

*4 Les magasins sont numérotés 1, 2, 3 et 4 en partant du magasin supérieur.

*5 Pour utiliser du papier épais, un réglage adapté doit être sélectionné (page 20).

*6 Index

Papiers pouvant être utilisés pour l'impression recto verso automatique

Le papier utilisé pour l'impression recto verso automatique doit satisfaire aux conditions suivantes :

Type de papier : Papier ordinaire (le papier spécial ne peut pas être utilisé.)

Format papier : Formats standard (A3, B4, A4, A4R, B5, B5R, A5, 11" x 17", 8-1/2" x 14", 8-1/2" x 13", 8-1/2" x 11", 8-1/2" x 11"R)

Grammage : 56 g/m² à 90 g/m² (15 à 24 lbs.)

Papier spécial

Respectez ces directives lorsque vous utilisez des papiers spéciaux.

- Utilisez le papier transparent et les étiquettes recommandés par SHARP. L'utilisation d'un papier différent de celui recommandé par SHARP risque d'entraîner des bourrages papier ou des taches sur les copies.
- De nombreux papiers spéciaux sont disponibles sur le marché ; certains d'entre eux ne peuvent pas être utilisés avec cet appareil. Avant d'utiliser du papier spécial, contactez votre représentant de service agréé.
- Avant d'utiliser un papier différent de celui recommandé par SHARP, effectuez un test de copie pour vérifier si ce papier convient.

CHARGEMENT DU PAPIER

Vérifiez que l'appareil n'est pas en cours de copie ou impression, puis respectez les étapes suivantes pour charger le papier.

1

Chargement du papier dans un magasin

1 Levez délicatement et tirez le magasin papier.

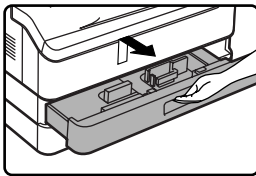

Si vous ajoutez des feuilles au même format papier, passez à l'étape 3. Si vous chargez un format papier différent, passez à l'étape suivante.

2 Réglez les plaques dans le magasin à la longueur et la largeur du papier.

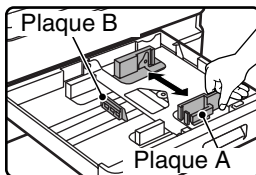

- La plaque A est un guide coulissant. Saisissez le bouton de verrouillage du guide et faites glisser le guide vers la ligne témoin du papier à charger.
- La plaque B est un guide qui s'insère. Retirez-le et insérez-le au niveau de la ligne témoin du papier à charger.

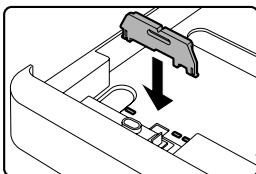

- Lorsque vous utilisez du papier au format 11" x 17", laissez la plaque B dans la fente à l'avant gauche du magasin papier.

3 Poussez la plaque de pression vers le bas.

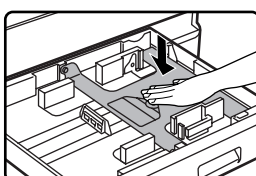

Poussez le centre de la plaque de pression vers le bas jusqu'à ce qu'elle se bloque.

4 Ventilez le papier.

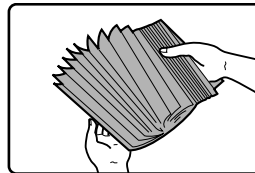

Aérez bien le papier avant de le charger. Si le papier n'est pas ventilé, il peut arriver que deux feuilles s'engagent à la fois ou qu'un bourrage papier se produise.

5 Placez le papier dans le magasin.

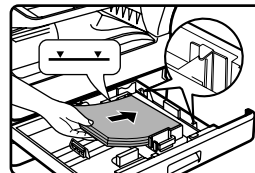

Remarque

- Ne chargez pas de papier au-dessus de la ligne du magasin (jusqu'à 250 feuilles).
- Vérifiez que le papier est bien sous l'onglet du côté droit du magasin.
- Vérifiez que la pile de papier est bien droite avant de la charger. Lorsque vous ajoutez du papier, retirez le papier restant et mettez-le avec le nouveau papier pour former une seule pile.

6 Remettez délicatement le magasin papier en place.

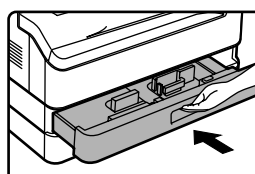

Poussez complètement le magasin papier supérieur.

Remarque

Si le format du papier chargé est différent du format affiché, veillez à suivre la procédure de la section "MODIFICATION DU REGLAGE DU FORMAT DE PAPIER D'UN MAGASIN" (page 21) pour modifier le réglage du format papier du magasin.

Chargement du papier dans le plateau d'alimentation auxiliaire

1 Ouvrez le plateau d'alimentation auxiliaire.

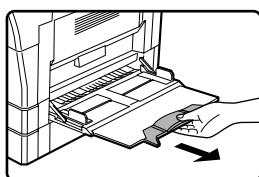
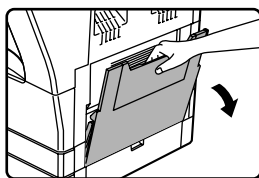

Tirez la rallonge du plateau d'alimentation auxiliaire pour charger du papier au format B4 et A3 (8-1/2" x 14" et 11" x 17").

2 Réglez les guides sur la largeur du papier.

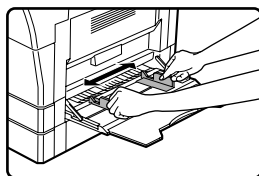

3 Insérez le papier (côté à imprimer vers le bas) à fond dans le plateau d'alimentation auxiliaire.

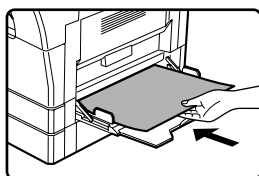

Vérifiez que le côté imprimé du papier est tourné vers le bas. Pour empêcher un bourrage papier, vérifiez une fois de plus que les guides du plateau d'alimentation auxiliaire sont

réglés sur la largeur du papier.



- Si vous avez chargé du papier dans le plateau d'alimentation auxiliaire, appuyez sur la touche [PAPIER] pour sélectionner le plateau d'alimentation auxiliaire.
- Si vous avez chargé du papier épais dans le plateau d'alimentation auxiliaire, appuyez sur la touche [PAPIER] jusqu'à ce que "EXTRA" soit mis en surbrillance. Le type de papier sélectionné est papier épais. Ce réglage est annulé lorsque la "réinitialisation automatique" est activé ou lorsque vous appuyez sur la touche [CA]. Pour connaître les restrictions applicables aux types et grammages de papier, reportez-vous à la section "PAPIER" (page 18).

Points à prendre en compte pour l'insertion de papier dans le plateau d'alimentation auxiliaire

- Le plateau d'alimentation auxiliaire peut accueillir jusqu'à 100 feuilles de papier copie standard.
- Veillez à placer du papier ou des enveloppes au format A6 et B6 (5-1/2" x 8-1/2") à l'horizontale comme illustré sur le schéma suivant.

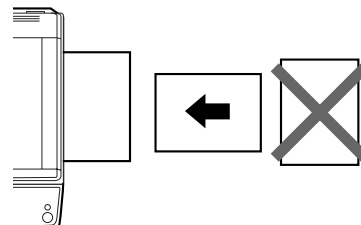

- Lorsque vous chargez des enveloppes, assurez-vous qu'elles sont droites et plates et ne présentent pas de rabats mal collés (pas le rabat de fermeture).
- Les papiers spéciaux autres que les transparents, étiquettes et enveloppes recommandés par SHARP doivent être chargés une feuille à la fois dans le plateau d'alimentation auxiliaire.
- Lorsque vous ajoutez du papier, retirez d'abord tout papier restant dans le plateau, mettez-le avec le papier à ajouter et rechargez les deux en une seule pile. Le papier à ajouter doit être du même format et du même type que celui se trouvant déjà dans le plateau.
- N'utilisez pas de papier d'un format plus petit que l'original. Vous risqueriez d'obtenir des copies tachées ou floues.
- N'utilisez pas de papier qui a déjà été imprimé sur une imprimante laser ou un télécopieur à papier ordinaire. Vous risqueriez d'obtenir des copies tachées ou floues.

Enveloppes

N'utilisez pas les enveloppes suivantes, ceci entraînerait des bourrages papier.

- Enveloppes avec onglets métalliques, agrafes, cordons, trous ou fenêtres.
- Enveloppes en fibres grossières, papier carbone ou avec des surfaces brillantes.
- Enveloppes avec deux ou plusieurs rabats.
- Enveloppes avec bande, pellicule ou papier fixé au rabat.
- Enveloppes comportant une pliure dans le rabat.
- Enveloppes avec rabat encollé à humidifier pour le fermer.
- Enveloppes avec étiquettes ou timbres.
- Enveloppes légèrement remplies d'air.
- Enveloppes avec de la colle dépassant de la zone de collage.
- Enveloppes avec une partie de la zone de collage détachée.

MODIFICATION DU REGLAGE DU FORMAT DE PAPIER D'UN MAGASIN

Si le format du papier chargé est différent du format affiché, veuillez à suivre la procédure ci-dessous pour modifier le réglage du format papier du magasin.

Le réglage du format papier ne peut pas être modifié en cours de copie, impression, impression de fax (lorsque l'option fax est installée) ou interruption de copie ou en cas de bourrage papier. Cependant, si l'appareil manque de papier ou de toner, le réglage du format papier peut être modifié en cours de copie, impression et impression de fax. Voir "PAPIER" (page 18) pour obtenir des informations sur les caractéristiques des types et formats papier acceptés par les magasins papier.

Le format papier ne peut pas être défini pour le plateau d'alimentation auxiliaire.

1 Appuyez sur la touche [FONCTION SPECIALE].

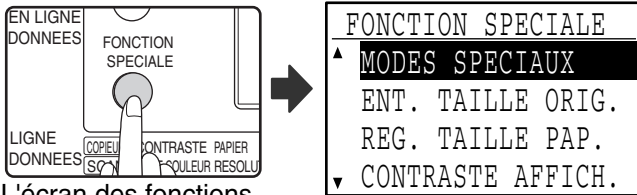

L'écran des fonctions spéciales apparaît.

L'écran illustré ci-dessus est celui du mode copie.

2 Appuyez sur la touche [▼] ou [▲] pour sélectionner "REG. TAILLE PAP.".

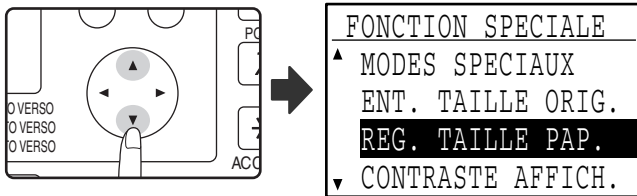

3 Appuyez sur la touche [OK].

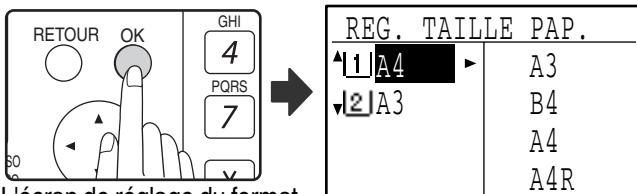

L'écran de réglage du format de papier apparaît.

Remarque [1] : Affiche le magasin "1".
[2] : Affiche le magasin "2".
Pour connaître les magasins papier et les numéros de magasins, voir "PAPIER" à la page 18.

4 Appuyez sur la touche [▼] ou [▲] pour sélectionner le magasin papier pour lequel le format papier est en cours de modification.

Exemple : Magasin 2

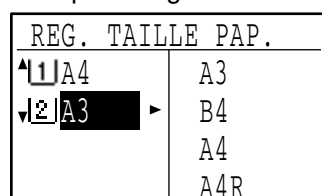
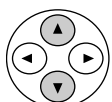

5 Appuyez sur la touche [▶].

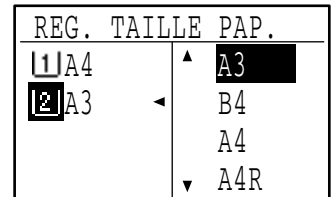
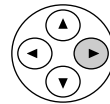

Le curseur se déplace vers la position de sélection du format papier sur la droite.

6 Appuyez sur la touche [▼] ou [▲] pour sélectionner le format papier.

Exemple : Sélection du format B4

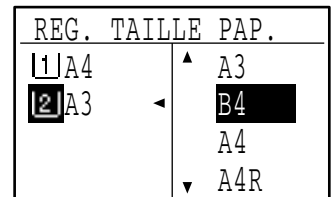
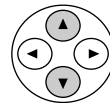

Pour modifier le format d'un autre magasin papier, appuyez sur la touche [◀], puis répétez les étapes 4 à 6.

7 Appuyez sur la touche [OK].



Un message vous demandant de confirmer le nouveau réglage de format papier s'affiche.

8 Appuyez sur la touche [OK].



Le format papier sélectionné est enregistré et l'affichage revient à l'écran principal.

Remarque Collez l'étiquette de format papier pour le format sélectionné à l'étape 6 à sa place à l'extrême droite du magasin.

DESACTIVATION (ACTIVATION) DE LA COMMUTATION AUTOMATIQUE DE MAGASIN

Lorsque la commutation automatique de magasin est activée et en cas de manque de papier en cours de copie ou d'impression, le travail se poursuit sur un papier provenant d'un autre magasin si le format papier de ce magasin est le même et a la même orientation. (Cette fonction ne peut être utilisée sur le plateau d'alimentation auxiliaire ou en cours d'impression d'un fax.) Cette fonction a été activée en usine. Si vous préférez désactiver la fonction, suivez la procédure ci-dessous.

1 Appuyez sur la touche [FONCTION SPECIALE].

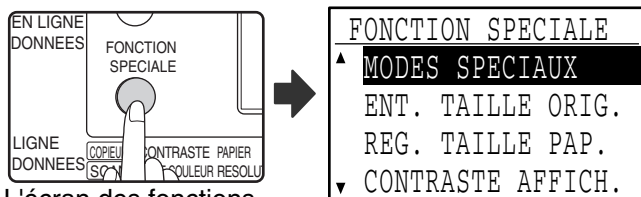

L'écran des fonctions spéciales apparaît.

L'écran ci-dessus s'affiche en mode copie.

2 Sélectionnez "REG. TAILLE PAP." à l'aide de la touche [▼] ou [▲].

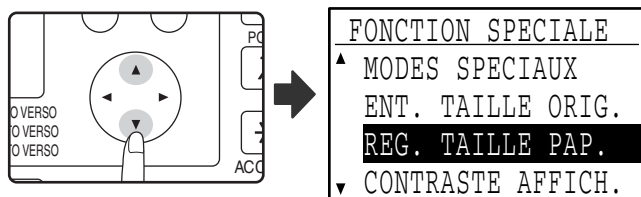

3 Appuyez sur la touche [OK].

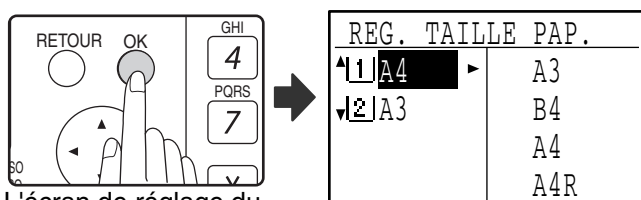

L'écran de réglage du format de papier apparaît.

4 Appuyez sur la touche [▼] jusqu'à l'affichage des "COMMUTATION AUTOMATIQUE DE MAGASIN".

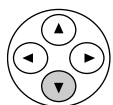

Déplacez le curseur jusqu'au magasin inférieur, puis appuyez de nouveau sur la touche [▼]. L'écran ci-dessus apparaît.

5 Appuyez sur la touche [OK].



Si la case n'est pas cochée, la fonction de commutation automatique de magasin ne peut pas être utilisée.

6 Appuyez sur la touche [▲].

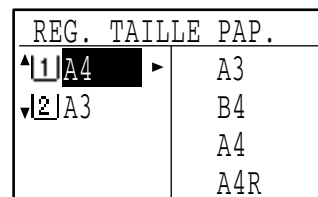
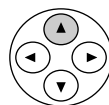

Vous revenez à l'écran des réglages du format papier.

Pour activer de nouveau la commutation automatique de magasin, appuyez sur la touche [OK] à l'écran de l'étape 5 pour cocher la case.

MODE UTIL. CONT.

Lorsque le mode utilisation contrôlée est activé, un décompte du nombre de pages imprimées par chaque compte est conservé. Les décomptes de pages peuvent être consultés à l'écran. Cette fonction est activée dans les réglages système. (Pour les décomptes en modes copie, impression et scanner, voir page 79. Pour les décomptes en mode fax, consultez le "Manuel d'utilisation (pour télécopieur)" fourni avec le kit d'extension télécopieur en option.)

NOMBRE DE COMPTES EN MODE UTILISATION CONTROLEE

	Mode	Nombre de comptes	Remarques
(1)	Identique pour les modes copie, impression et scanner	50 maximum	Les décomptes de copie, impression et numérisation sont gérés sous un numéro de compte.
(2)	Fax	50 maximum	Les décomptes de fax sont gérés sous un numéro de compte.

1

Remarque Le même numéro de compte peut être attribué à (1) et (2).

UTILISATION DU MODE UTILISATION CONTROLEE

Lorsque le mode utilisation contrôlée est activé, l'écran d'entrée de numéro de compte est affiché. Entrez votre numéro de compte (numéro d'identification à cinq chiffres) comme expliqué ci-dessous avant de réaliser une opération de copie, télécopie et numérisation.

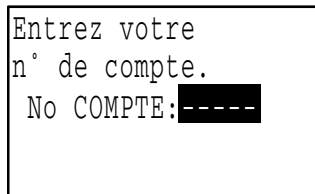

1 Entrez votre numéro de compte (5 chiffres) à l'aide des touches numérotées.

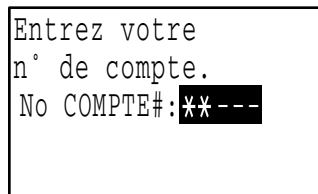
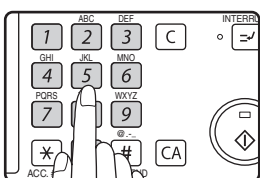

- Lorsque le numéro de compte est entré, les tirets (-) se transforment en astérisques (*). Si vous entrez un chiffre incorrect, appuyez sur la touche [C], puis entrez le bon chiffre.
- Lorsqu'un numéro de compte correct est entré, le décompte en cours du compte s'affiche sur l'écran principal. Après 6 secondes (réglage usine par défaut), l'écran principal apparaît. (Page 18).

* En mode copie et en mode impression, le nombre de feuilles restantes est également indiqué si "LIMITE COMPTE" (page 81) est activé dans les réglages système.

Exemple : Mode copie

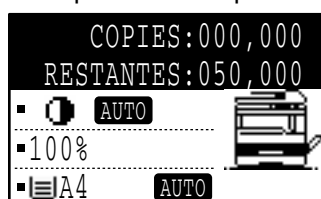

Remarque

- Si vous entrez pour le mode copie un numéro de compte qui a déjà été programmé pour le mode fax, vous pouvez passer en mode fax à la fin de l'opération de copie et poursuivre l'opération de télécopie sans entrer de nouveau le numéro de compte. Si vous entrez pour le mode copie un numéro de compte qui n'a pas été programmé pour le mode fax, entrez votre numéro de compte pour le mode fax après avoir activé la touche [TELECOPIEUR] pour passer en mode fax.
- Si un numéro de compte incorrect est entré lors de l'étape 1, l'écran de saisie du numéro de compte réapparaît.
- Lorsque "No COMPTE SECUR." (page 81) des réglages système est activé, un message s'affiche et l'opération est impossible pendant 1 minute si un numéro de compte incorrect est entré 3 fois de suite.

2 Une fois le travail de copie terminé, appuyez sur la touche [ACC.#-C] (*).

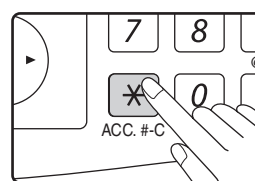

Si vous effectuez un travail d'interruption de copie (page 63) lorsque le mode utilisation contrôlée est activé, veuillez à appuyer sur la touche [PAUSE] (⊖), la touche [CA] ou la touche [ACC.#-C] (*) lorsque vous avez terminé pour quitter le mode pause.

2

RESOLUTION DES PROBLEMES ET MAINTENANCE

Ce chapitre décrit les procédures générales de résolution des problèmes et d'entretien telles que l'extraction des bourrages papier, le remplacement de la cartouche de toner et le nettoyage de l'appareil, ainsi que la résolution des problèmes pour la fonction copie. Pour la résolution des problèmes liés à la fonction fax, imprimante et scanner, consultez les manuels respectifs pour chaque fonction.

GUIDE DE DEPANNAGE

PROBLEMES D'APPAREIL/DE COPIE

L'appareil ne fonctionne pas.	25
L'appareil est sous tension, mais toute copie est impossible.....	25
Les copies sont trop claires ou trop sombres.	25
Le texte d'une copie n'est pas clair.	25
Copies vierges	25
Le format papier utilisé pour la copie est différent du format papier sélectionné (une partie de l'image est coupée ou une trop grande partie de la page reste blanche).	26
Des plis apparaissent sur le papier ou l'image disparaît par endroits.....	26
Bourrage papier.	26
Le format de l'original n'est pas automatiquement sélectionné ou la copie n'est pas réalisée sur le papier correspondant au format de l'original.....	27
Les copies sont tachées ou sales.	27
Des lignes blanches ou noires apparaissent sur les copies.	27
Le réglage du format papier d'un magasin ne peut être défini.....	27
Un travail de copie s'arrête avant la fin.	27
La numérisation de l'original s'arrête avant la fin.	27
Une lampe clignote dans la pièce.	27

TEMOINS ET MESSAGES D'AFFICHAGE28

EXTRACTION DES BOURRAGES PAPIER29

REPLACEMENT DE LA CARTOUCHE DE TONER35

VERIFICATION DU COMPTEUR TOTALISATEUR DE SORTIES ..36

NETTOYAGE DE L'APPAREIL37

REGLAGE DU CONTRASTE DE L'AFFICHAGE.....39

GUIDE DE DEPANNAGE

PROBLEMES D'APPAREIL/DE COPIE

Etant donné que de nombreux problèmes peuvent être résolus par l'utilisateur, consultez la liste suivante avant de faire appel à un technicien. Si vous ne parvenez pas à résoudre le problème en contrôlant les points figurant sur la liste, coupez l'interrupteur général et débranchez la prise.

Vous trouverez ci-après une description des problèmes liés à l'utilisation générale de l'appareil.

En cas de problème en mode imprimante et scanner, voir le "Manuel d'utilisation (pour imprimante et scanner)". En cas de problème en mode fax, consultez le "Manuel d'utilisation (pour télécopieur)" fourni avec le kit d'extension télécopieur en option.

Si le message "Appeler le Service Technique. *-*-*" s'affiche, mettez l'appareil hors tension, attendez environ 10 secondes, puis remettez l'appareil sous tension. Si le message s'affiche toujours après avoir mis l'appareil sous tension et hors tension plusieurs fois, un dysfonctionnement a dû se produire. Dans ce cas, débranchez rapidement le cordon d'alimentation et contactez votre représentant de service agréé.

Remarque : Les lettres et les chiffres s'affichent sous forme de *-*-*. Lorsque vous contacterez votre revendeur Sharp, indiquez-lui les chiffres affichés.

Les problèmes suivants sont liés au fonctionnement général de l'appareil et à la copie.









Problème	Problème Solution	Page
L'appareil ne fonctionne pas.	Le cordon d'alimentation n'est pas branché sur une prise de courant. → Branchez le cordon d'alimentation sur une prise mise à la terre.	–
	L'appareil est mis hors tension. → Remettez l'appareil sous tension.	17
	Le préchauffage de l'appareil est en cours. → Une fois l'appareil sous tension, son préchauffage dure environ 45 secondes. Pendant cette durée, il est possible de sélectionner les réglages de la copie, mais la copie en elle-même est impossible. Attendez que le message "Prêt à copier." s'affiche.	17
	Le capot avant ou latéral n'est pas complètement fermé. → Abaissez le capot avant ou le capot latéral.	–
	L'appareil est en mode de coupure automatique du courant. → Lorsque le mode de coupure automatique a été activé, seul le témoin DEPART clignote, tous les autres témoins et l'affichage sont éteints. L'appareil revient en fonctionnement normal lorsque la touche [DEPART] est activée, un travail d'impression ou un fax est reçu ou qu'une numérisation est lancée depuis un ordinateur. * Sauf lorsque le maintien d'impression pour la fonction fax est activé.	17
L'appareil est sous tension, mais toute copie est impossible.	Le témoin COPIEUR est éteint. → Appuyez sur la touche [COPIEUR] pour régler l'appareil en mode copie.	14
Les copies sont trop claires ou trop sombres.	Aucune exposition appropriée n'a été sélectionnée pour l'original. → Sélectionnez un mode d'exposition approprié à l'aide de la touche [CONTRASTE]. Si "TEXTE" ou "PHOTO" est sélectionné, définissez un niveau d'exposition approprié à l'aide de la touche [◀] ou [▶]. → Si la copie est trop claire ou trop foncée bien que "AUTO" ait été sélectionné à l'aide de la touche [CONTRASTE], réglez le niveau d'exposition automatique. Le niveau d'exposition automatique est réglé dans "REGL. CONTRASTE" (page 86) des réglages système.	48
Le texte d'une copie n'est pas clair.	Le type d'original approprié n'a pas été sélectionné dans l'écran de réglage de l'exposition de la copie. → Remplacez le réglage de l'exposition par "TEXTE" à l'aide de la touche [CONTRASTE].	48
Copies vierges	L'original n'est pas placé face à copier vers le haut dans le SPF ou face à copier vers le bas sur la vitre d'exposition. → Placez l'original face imprimée vers le haut dans le SPF ou face imprimée vers le bas sur la vitre d'exposition.	45

Problème	Problème Solution	Page
Le format papier utilisé pour la copie est différent du format papier sélectionné (une partie de l'image est coupée ou une trop grande partie de la page reste blanche).	L'original n'a pas été placé dans la bonne position. → Placez correctement l'original.	45
	Vous n'avez pas sélectionné un taux approprié pour le format de l'original et le format du papier. → Appuyez sur la touche [TAUX AUTO.] pour sélectionner le taux de reproduction approprié en fonction des formats des originaux et des copies.	52
	Le format papier chargé dans le magasin a été modifié sans avoir modifié le paramètre de format papier du magasin. → Le format du papier chargé dans le magasin est différent du réglage du format papier du magasin. Réglez le format papier du magasin sur la même orientation/le même format que celui du papier chargé dans le magasin.	21
Des plis apparaissent sur le papier ou l'image disparaît par endroits.	Le format ou le grammage du papier utilisé n'est pas dans la plage spécifiée. → Utilisez du papier pour copies de la gamme spécifiée.	18
	Le papier est gondolé ou humide. → Remplacez-le papier par du papier copie sec. Si vous n'utilisez pas l'appareil pendant une longue période, retirez toutes feuilles présentes dans le magasin et conservez-les dans un endroit sombre et dans un emballage pour empêcher l'absorption de l'humidité.	–
Bourrage papier.	Un bourrage papier s'est produit. → Voir "EXTRACTION DES BOURRAGES PAPIER" pour extraire le papier bloqué.	29
	Le format ou le grammage du papier utilisé n'est pas dans la plage spécifiée. → Utilisez du papier pour copies de la gamme spécifiée.	18
	Le papier est gondolé ou humide. → Remplacez-le papier par du papier copie sec. Si vous n'utilisez pas l'appareil pendant une longue période, retirez toutes feuilles présentes dans le magasin et conservez-les dans un endroit sombre et dans un emballage pour empêcher l'absorption de l'humidité.	–
	Le papier est mal chargé. → Vérifiez que le papier est bien chargé.	18
	Une partie du papier reste dans l'appareil (après extraction d'un bourrage papier) → Retirez tous les morceaux provenant du papier mal alimenté.	29
	Il y a trop de papier dans le magasin. → Si la pile de papier dépasse la ligne témoin du magasin, retirez quelques feuilles et rechargez de sorte que la pile ne dépasse pas la ligne.	19
	Plusieurs feuilles de papier sont collées entre elles. → Aérez bien le papier avant de le charger.	19
	Les guides du plateau d'alimentation auxiliaire ne sont pas réglés sur la largeur du papier. → Réglez les guides du plateau d'alimentation auxiliaire au format du papier chargé.	20
	L'extension du plateau d'alimentation auxiliaire n'est pas déployée. → Lorsque vous chargez un papier grand format, déployez la rallonge du plateau d'alimentation auxiliaire.	20
	Le rouleau d'alimentation papier du plateau d'alimentation auxiliaire est sale. → Nettoyez le rouleau.	37
	Du papier au format A5 (5-1/2" x 8-1/2") est chargé dans le magasin 2 ou dans le magasin papier de 250 feuilles ou le meuble 2 magasins papier de 250 feuilles. → Du papier au format A5 (5-1/2" x 8-1/2") doit être chargé dans le magasin 1 ou le plateau d'alimentation auxiliaire.	18

Problème	Problème Solution	Page
Le format de l'original n'est pas automatiquement sélectionné ou la copie n'est pas réalisée sur le papier correspondant au format de l'original.	Le SPF (ou couvercle) a-t-il été ouvert complètement lorsque l'original a été placé sur la vitre d'exposition ? → Ouvrez complètement le SPF et placez l'original sur la vitre. Fermez le SPF (ou abaissez le couvercle).	45
	L'original est roulé ou plié. → Le format d'original ne peut être correctement détecté si l'original est roulé ou plié. Lissez l'original.	–
	L'original comporte de nombreuses parties entièrement noires. → Si l'original comporte des parties entièrement noires, le format d'original risque de ne pas être détecté automatiquement. Appuyez sur la touche [FONCTION SPECIALE] et sélectionnez "ENT. TAILLE ORIG." pour spécifier le format de l'original.	–
	L'appareil est directement exposé aux rayons du soleil. → Installez-le dans un endroit non exposé aux rayons du soleil.	–
	Le format de l'original est inférieur à du A5 (5-1/2" x 8-1/2"). → Lorsque le format de l'original est inférieur au format A5 (5-1/2" x 8-1/2"), le format ne peut pas être détecté. Respectez les étapes de la section "UTILISATION DU PLATEAU D'ALIMENTATION AUXILIAIRE POUR COPIER UN ORIGINAL AU FORMAT SPECIAL" pour effectuer la copie.	51
	Le format de l'original n'est pas standard. → Si le format de l'original est un petit format non standard, il ne peut pas être détecté. Sélectionnez manuellement un format proche de celui de l'original ou suivez la procédure de la section "UTILISATION DU PLATEAU D'ALIMENTATION AUXILIAIRE POUR COPIER UN ORIGINAL AU FORMAT SPECIAL" pour effectuer la copie.	51
Les copies sont tachées ou sales.	La vitre d'exposition ou le dessous du couvercle/SPF est sale. → Effectuez un nettoyage régulier.	37
	L'original est taché ou sale. → Utilisez un original propre.	–
Des lignes blanches ou noires apparaissent sur les copies.	La vitre du scanner du SPF est sale. → Nettoyez la vitre de numérisation longue et étroite.	37
	Le chargeur de transfert est sale. → Nettoyez le chargeur de transfert.	38
Le réglage du format papier d'un magasin ne peut être défini.	Le témoin COPIEUR est éteint. → Appuyez sur la touche [COPIE] pour sélectionner le mode copie.	14
	Une copie, un travail d'impression ou un fax reçu est en cours d'impression. → Définissez le format papier une fois que la copie ou l'impression est terminée.	16
	L'appareil s'est interrompu momentanément en raison d'un bourrage papier. → Retirez le papier bloqué et réglez le format papier.	29
	Une interruption de travail de copie est en cours. → Définissez le format papier une fois que l'interruption du travail de copie est terminée.	63
Un travail de copie s'arrête avant la fin.	Le plateau de sortie du papier est plein. → La copie s'arrête momentanément en cours d'exécution toutes les 250 feuilles (150 feuilles lorsqu'un plateau de séparation travaux est installé). Retirez les copies du magasin et appuyez sur la touche [OK] pour reprendre la copie.	–
	Le magasin ne contient plus de papier. → Chargez du papier.	18
La numérisation de l'original s'arrête avant la fin.	L'affichage indique "Mémoire pleine." → Voir "TÉMOINS ET MESSAGES D'AFFICHAGE".	28
Une lampe clignote dans la pièce.	La lampe et l'appareil utilisent la même prise de courant. → Branchez l'appareil sur une prise qui n'est pas utilisée pour d'autres appareils électriques.	–

TEMOINS ET MESSAGES D'AFFICHAGE

Si l'un des messages suivants apparaît à l'écran, effectuez rapidement l'action qui y est demandée.

Message	Action
 (Icône d'entretien)	Un entretien normal est nécessaire. Contactez votre représentant de service agréé.
 (Icône de remplacement du développeur requis)	Un nouveau développeur est requis. Contactez votre représentant de service agréé dès que possible.
 Maintenance requise. Appeler le Service Technique.	Une maintenance va être requise prochainement. Contactez votre représentant de service agréé.
 Appeler le Service Technique. * * - * *	Mettez l'appareil hors tension, puis remettez-le sous tension. Si le message ne disparaît pas, notez le code principal à 2 chiffres ainsi que le sous-code à 2 chiffres ("* *-* *"), mettez l'appareil hors tension et contactez rapidement votre représentant de service agréé.
 (Icône de remplacement de la cartouche de toner)	Vous allez bientôt devoir remplacer la cartouche de toner.
 Contrôler la cartouche de toner.	Vérifiez si la cartouche de toner a été correctement installée.
Enlever le papier du plat. de sortie et app. sur [OK].	Le plateau de sortie (plateau central ou plateau supérieur) a atteint son nombre de feuilles maximal. Retirez-les.
 Charger papier <* *> dans mag.* <* *>.	Le format papier spécifié pour le magasin est différent du format réel. (Page 21).
Mémoire pleine.	La mémoire se remplit entièrement pendant la numérisation d'originaux. Appuyez sur la touche [DEPART] () afin de ne copier que les originaux ayant été numérisés ou sur la touche [CA] pour annuler le travail. Une carte mémoire (AR-SM5) en option peut être installée pour augmenter la capacité de numérisation d'originaux. La mémoire peut être étendue jusqu'à 272 Mo maximum (256 Mo d'extension mémoire).

<* *>: Numéro de magasin

<* *->: Format du papier qui doit être chargé

EXTRACTION DES BOURRAGES PAPIER

En cas de bourrage papier en cours de copie, le message " ⚠ Bourrage papier" et l'emplacement du bourrage papier s'affiche.

Vérifiez l'emplacement et retirez le papier bloqué.



Le papier risque de se déchirer lorsque vous retirez du papier bloqué. Dans ce cas, veillez à retirer toutes les feuilles déchirées de l'appareil, en prenant soin de ne pas toucher le tambour photoconducteur (la pièce verte). Toute rayure ou endommagement de la surface du tambour entraîne la réalisation de copies sales.

Vérifiez d'abord l'emplacement du bourrage papier.

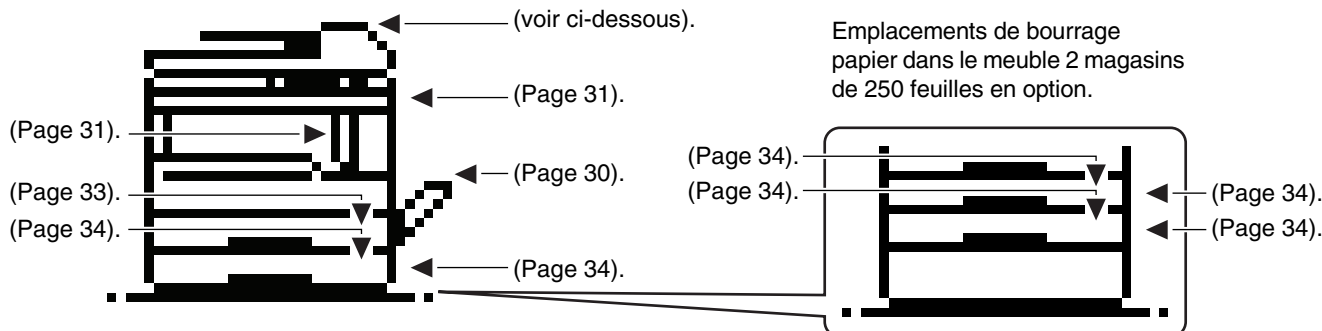

* L'illustration montre les emplacements de bourrage sur le modèle MX-M200D.

EXTRACTION DE BOURRAGE D'ORIGINAL DANS LE SPF

1 Retirez l'original bloqué.

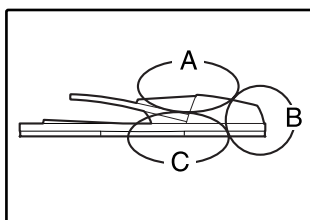

Vérifiez les sections A, B et C indiquées sur l'illustration ci-contre (voir page suivante) et retirez l'original bloqué.

Section A

Ouvrez le capot du rouleau d'alimentation et retirez l'original bloqué du plateau du chargeur de documents. Abaissez le capot du rouleau d'alimentation.



Section B

Ouvrez le SPF et faites pivoter les deux rouleaux de déverrouillage dans le sens de la flèche pour éjecter l'original. Refermez le SPF et retirez l'original.

Si l'original est bloqué au niveau du rouleau de droite, ouvrez le chargeur automatique de documents et pivotez le rouleau de déverrouillage de droite dans le sens de la flèche pour éjecter l'original.

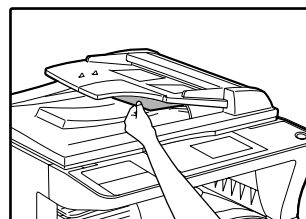
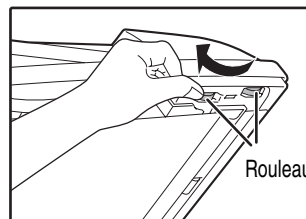

En cas de blocage d'un original de petit format (A5 (5-1/2" x 8-1/2"), etc.), ouvrez le capot latéral droit et retirez l'original. Abaissez le capot latéral droit.

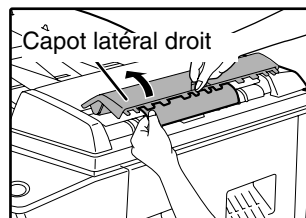

Section C

Retirez l'original mal engagé de la zone de sortie.

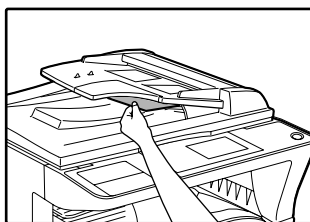

Si l'original bloqué ne peut pas être aisément retiré de la zone de sortie, ouvrez la partie amovible du plateau du chargeur de documents et retirez l'original.

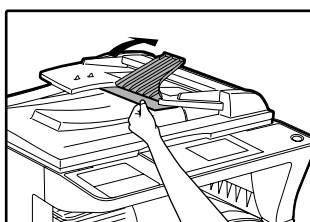

2 Ouvrez et fermez le SPF afin d'arrêter le clignotement du témoin d'emplacement de bourrage.

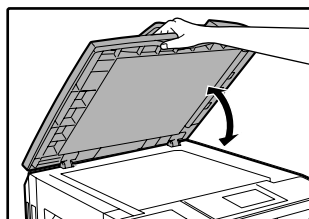

Vous pouvez également éteindre ce témoin en ouvrant et en refermant le capot du rouleau d'alimentation ou le capot latéral droit.

3 Remplacez les originaux signalés par le nombre négatif dans le plateau du chargeur de documents et appuyez sur la touche [DEPART] (⏏).

La copie reprend à partir des originaux restants lorsque le bourrage s'est produit.



Remarque Selon l'emplacement du bourrage, le nombre d'originaux signalés comme devant être remplacés dans le plateau du chargeur de documents peut être incorrect.

BOURRAGE DANS LE PLATEAU D'ALIMENTATION AUXILIAIRE

1 Retirez délicatement le papier bloqué dans le plateau d'alimentation auxiliaire.

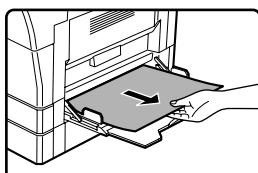

2 Saisissez la poignée du capot latéral et ouvrez et fermez délicatement ce dernier.

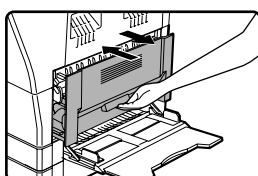

Le message " ⚠ Bourrage papier." disparaît et la copie peut être effectuée.



Remarque Si le message ne s'efface pas, vérifiez de nouveau qu'aucun morceau de papier n'est resté bloqué.

BOURRAGE DANS L'APPAREIL

Pour extraire un papier bloqué dans l'appareil, le plateau d'alimentation auxiliaire, puis le capot latéral doivent être ouverts. Vérifiez si le papier est bloqué à l'emplacement A, B ou C de l'illustration ci-dessous, puis suivez la procédure d'extraction de bouchage papier à cet emplacement.

1 Ouvrez le plateau d'alimentation auxiliaire, puis le capot latéral.

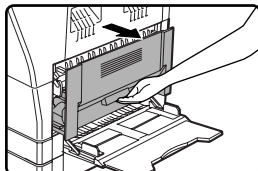

2 Déterminez si du papier s'est bloqué.

Emplacement C
Si du papier s'est bloqué ici, consultez la section "Bourrage papier à l'emplacement C" (page 33).

Emplacement A
Si du papier s'est bloqué ici, consultez la section "Bourrage papier à l'emplacement A" (ci-dessous).

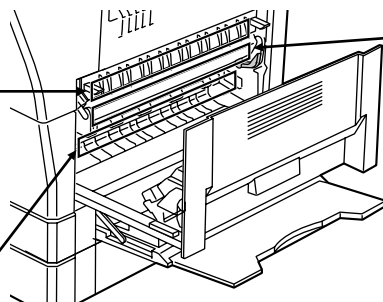

Emplacement B
Si du papier s'est bloqué ici, consultez la section "Bourrage papier à l'emplacement B" (page 32).

2

Bourrage papier à l'emplacement A

1 Ouvrez le capot avant.

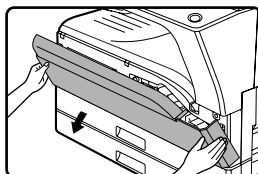

Poussez délicatement sur les deux extrémités du capot avant pour le relever.

3 Refermez le capot avant et le capot latéral.

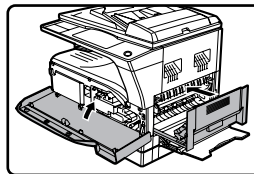

Le message " ⚠ Bourrage papier." disparaît et la copie peut être effectuée.

2 Tournez la molette dans le sens de la flèche pour retirer le papier bloqué.



Veillez à ne pas déchirer le papier bloqué au cours du retrait.

Remarque

- Lorsque vous abaissez le capot avant, faites-le délicatement des deux mains.
- En refermant le capot latéral, tenez la poignée.
- Si le message ne s'efface pas, vérifiez de nouveau qu'aucun morceau de papier n'est resté bloqué.



L'unité de fixation est chaude. Ne la touchez pas lorsque vous extrayez du papier bloqué. Ceci risquerait d'entraîner une brûlure ou une blessure.



Ne touchez pas le tambour photoconducteur (partie verte) lorsque vous retirez le papier bloqué. Vous risqueriez d'endommager le tambour, ce qui entraînerait la formation de tâches sur les copies.

Bourrage papier à l'emplacement B

1 Ouvrez le capot avant.

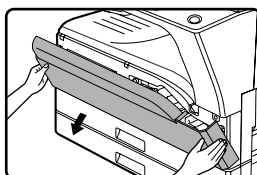

Poussez délicatement sur les deux extrémités du capot avant.

2 Tournez la molette dans le sens de la flèche.

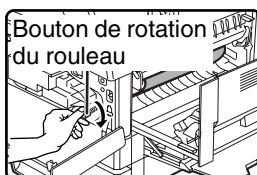

Bouton de rotation du rouleau

3 Abaissez les leviers droit et gauche de déverrouillage de l'unité de fixation et retirez le papier bloqué.



Leviers de déverrouillage de l'unité de fixation

Veillez à ne pas déchirer le papier bloqué au cours du retrait.

4 Relevez les leviers de déverrouillage de l'unité de fixation.

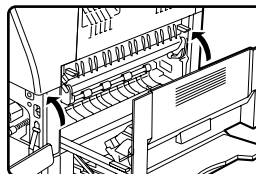

5 Refermez le capot avant et le capot latéral.

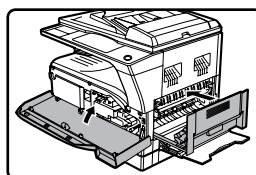

Le message " ⚠ Bourrage papier." disparaît et la copie peut être effectuée.

Remarque

- Lorsque vous abaissez le capot avant, faites-le délicatement des deux mains.
- En refermant le capot latéral, tenez la poignée.
- Si le message ne s'efface pas, vérifiez de nouveau qu'aucun morceau de papier n'est resté bloqué.



Avertissement

L'unité de fixation est chaude. Ne la touchez pas lorsque vous extrayez du papier bloqué. Ceci risquerait d'entraîner une brûlure ou une blessure.



Attention

- Ne touchez pas le tambour photoconducteur (partie verte) lorsque vous retirez le papier bloqué. Vous risqueriez d'endommager le tambour, ce qui entraînerait la formation de tâches sur les copies.
- Prendre soin de ne pas laisser de toner non fixé sur le papier bloqué maculer vos mains ou vos vêtements.

Bourrage papier à l'emplacement C

- 1** Abaissez la partie (1) illustrée ci-dessous, ouvrez le guide papier de l'unité de fixation et retirez le papier bloqué.

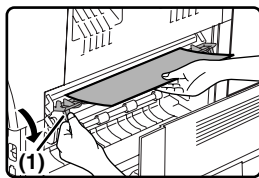

Veillez à ne pas déchirer le papier pendant que vous le retirez.



Avertissement L'unité de fixation est chaude. Ne la touchez pas lorsque vous extrayez du papier bloqué. Ceci risquerait d'entraîner une brûlure ou une blessure.

- 2** Si le papier bloqué ne peut pas être retiré à l'étape précédente, retirez-le de la zone de sortie du papier.

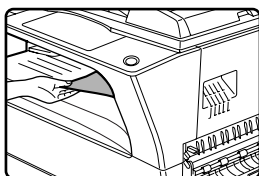

Veillez à ne pas déchirer le papier pendant que vous le retirez.

- 3** Refermez le capot latéral.

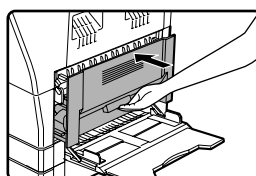

Le message " ⚠ Bourrage papier." disparaît et la copie peut être effectuée.



- En refermant le capot latéral, tenez la poignée.
- Si le papier était déchiré, vérifiez qu'aucune partie déchirée n'est restée dans l'appareil.
- Si le message ne s'efface pas, vérifiez de nouveau qu'aucun morceau de papier n'est resté bloqué.

2

BOURRAGE PAPIER DANS LE MAGASIN 1



Vérifiez qu'aucun papier n'est bloqué dans le magasin avant de retirer ce dernier. (Page 31).

- 1** Sortez le magasin 1 de son logement et retirez le papier bloqué.

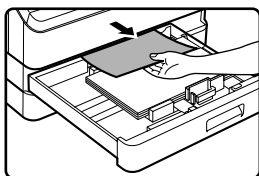

Veillez à ne pas déchirer le papier pendant que vous le retirez.

- 2** Ouvrez et fermez le capot latéral.

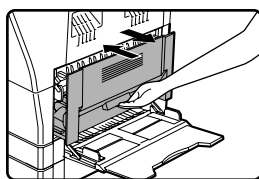

Le message " ⚠ Bourrage papier." disparaît et la copie peut être effectuée.

- 3** Replacez délicatement le magasin 1 dans l'appareil.

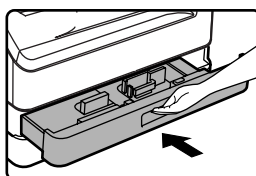

Poussez le magasin jusqu'au fond de son logement.



- En refermant le capot latéral, tenez la poignée.
- Si le message ne s'efface pas, vérifiez de nouveau qu'aucun morceau de papier n'est resté bloqué.

BOURRAGE PAPIER DANS LE MAGASIN 2



- Vérifiez qu'aucun papier n'est bloqué dans le magasin avant de retirer ce dernier. (Page 31).
- Utilisez la procédure suivante pour retirer du papier bloqué dans le magasin papier de 250 feuilles et le meuble 2 magasins de 250 feuilles.

1 Ouvrez le capot latéral.

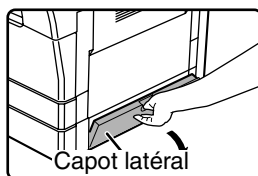

Saisissez la poignée pour relever le capot latéral.

2 Retirez le papier bloqué.

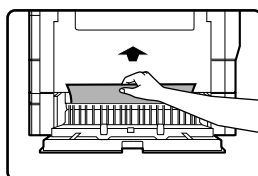

Veillez à ne pas déchirer le papier pendant que vous le retirez.

3 S'il n'y avait pas de papier bloqué à l'étape 2, sortez le magasin 2 de son logement et retirez le papier bloqué.

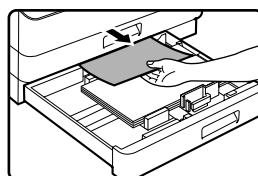

Veillez à ne pas déchirer le papier pendant que vous le retirez.

4 Fermez délicatement le capot latéral.

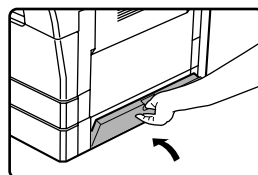

Le message " ⚠ Bourrage papier." disparaît et la copie peut être effectuée.



Si le message ne s'efface pas, vérifiez de nouveau qu'aucun morceau de papier n'est resté bloqué.

5 Replacez délicatement le magasin 2 dans l'appareil.

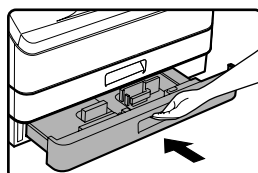

Poussez le magasin jusqu'au fond de son logement.

Meuble 2 magasins papier de 250 feuilles (AR-D35)

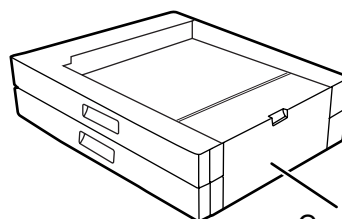

Capot latéral

REPLACEMENT DE LA CARTOUCHE DE TONER

Lorsque l'icône de remplacement du toner (⚡) s'affiche, ceci signifie qu'il reste peu de toner. Procurez-vous une nouvelle cartouche dès que possible.

Lorsque le message " ⚠ Ajouter toner." s'affiche, la cartouche de toner doit être remplacée pour pouvoir reprendre la copie. Suivez les étapes ci-dessous pour remplacer la cartouche de toner.

Remarque

- Au cours d'un long travail de copie ou d'une copie d'originaux comportant un grand nombre de zones noires, le message "Réappro. toner en cours." peut s'afficher et la copie s'arrêtera même s'il reste du toner. L'alimentation de l'appareil en toner recommence en 2 minutes environ. Lorsque le témoin DEPART s'allume, appuyez sur la touche [DEPART] (⏪) pour reprendre la copie.
- Lorsque l'icône de remplacement de la cartouche de toner requis (⚡) s'affiche, il reste peu de toner et les copies risquent d'être pâles.

1 Ouvrez le capot avant.

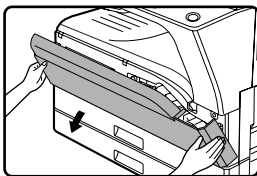

Poussez délicatement sur les deux extrémités du capot avant pour le relever.

2 Retirez la cartouche de toner tout en appuyant sur le levier de déverrouillage de cette dernière.

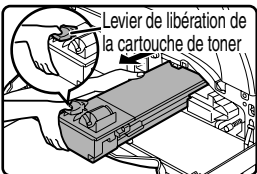

Lorsque vous retirez la cartouche, placez une main sur l'échancrure de la cartouche.

! Attention

- Après avoir enlevé la cartouche de toner, ne la remuez pas et ne tapez pas dessus. Ceci risquerait d'entraîner une fuite de toner de la cartouche.
- Mettez immédiatement l'ancienne cartouche dans le sachet fourni dans la boîte de la nouvelle cartouche.

! Avertissement

- **Ne jetez pas la cartouche de toner au feu. Le toner risque de s'échapper et de provoquer des brûlures.**
- **Stockez les cartouches de toner hors de la portée des enfants.**

3 Retirez la nouvelle cartouche de toner du sachet. Saisissez la cartouche des deux côtés et secouez-la à l'horizontale quatre ou cinq fois.

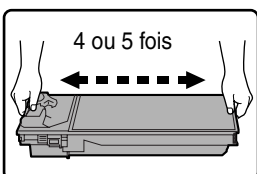

! Attention

- Ne tenez pas la cartouche par l'obturateur. Elle risque de tomber. Saisissez la poignée lorsque vous tenez la cartouche.
- Veillez à secouer la cartouche uniquement avant le retrait de la bande.

4 Tout en appuyant sur le levier de déverrouillage de la cartouche de toner, insérez complètement la cartouche de toner le long des guides.

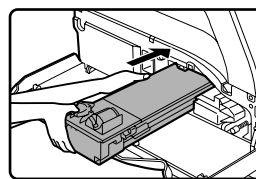

Si la cartouche de toner présente de la saleté ou de la poussière, retirez-la avant d'installer la cartouche.

5 Refermez le capot avant.

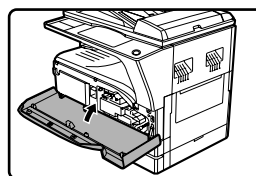

L'icône de remplacement de la cartouche de toner requis (⚡) ne s'affiche plus et la copie est impossible.

Remarque

- Même après l'installation d'une nouvelle cartouche, le témoin de remplacement de cartouche de toner requis (⚡) peut encore s'allumer, ce qui indique que la copie ne peut pas reprendre (alimentation en toner insuffisante). Dans ce cas, relevez et abaissez le capot avant. L'appareil est de nouveau alimenté en toner pendant deux minutes environ et la copie peut reprendre.
- Avant d'abaisser le capot avant, vérifiez que la cartouche de toner est correctement installée.
- Lorsque vous abaissez le capot avant, faites-le délicatement des deux mains.

2

VERIFICATION DU COMPTEUR TOTALISATEUR DE SORTIES

Pour vérifier le nombre total de pages sorties en modes copie, impression et fax, ainsi que le compteur total de numérisations en mode scanner, maintenez activée la touche [COPIEUR] lorsque l'appareil est en veille. Les compteurs apparaissent lorsque la touche est maintenue activée. Le compteur total de sorties et le compteur total de numérisations peut être utilisé comme directive pour le nettoyage. Lorsque le compteur total de sorties et le compteur total de numérisations dépasse "999,999", les compteurs reviennent à "0".

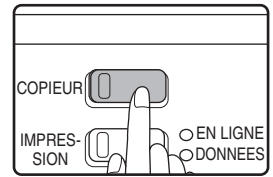

- Une page au format A3 ou 11" x 17" compte pour deux pages.
- Chaque feuille recto verso qui sort compte pour deux pages. (Une feuille au format A3 ou 11" x 17" compte pour quatre pages.)
- Les copies vierges et les impressions vierges sont incluses dans le compteur.
- Si la dernière page d'un travail d'impression recto verso est vierge, elle n'est pas incluse dans le compteur.

NETTOYAGE DE L'APPAREIL

NETTOYAGE DE LA VITRE D'EXPOSITION ET DU COUVERCLE/SPF

Si la vitre d'exposition, le SPF, le dessous du couvercle ou le scanner d'originaux provenant du SPF (A) (la longue et étroite vitre du côté droit de la vitre d'exposition) devient sale, la saleté peut apparaître sur les copies. Veillez à maintenir ces pièces toujours propres.

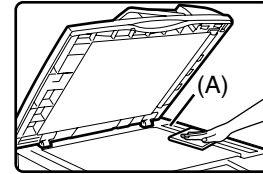
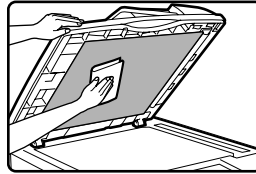
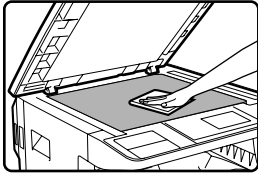

Essuyez-les à l'aide d'un chiffon propre et doux. Si nécessaire, humidifiez le chiffon avec de l'eau ou une faible quantité de détergent neutre. Lorsque vous avez terminé, essuyez à l'aide d'un chiffon propre. N'utilisez pas de diluant, de benzène ou d'agents de nettoyage volatiles similaires.



Ne vaporisez pas de gaz de nettoyage inflammable. Le gaz du vaporisateur pourrait entrer en contact avec les composants électriques internes ou avec les pièces chaudes de l'unité de fixation et provoquer un risque d'incendie ou de décharge électrique.

2

Nettoyage de la vitre de numérisation de l'original (uniquement lorsqu'un SPF est installé)

Si des lignes blanches ou noires apparaissent sur les copies réalisées à l'aide du SPF, utilisez le dispositif de nettoyage de la vitre fourni pour nettoyer la vitre de numérisation de l'original. (Si des lignes blanches ou noires apparaissent sur les copies, les impressions ou les fax lorsque le SPF n'est pas utilisé, consultez la section "NETTOYAGE DU CHARGEUR DE TRANSFERT" à la page 38.

Exemple de mauvaise qualité d'impression

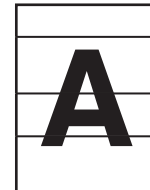

Lignes noires



Lignes blanches

1 Ouvrez le SPF et saisissez le dispositif de nettoyage de la vitre.

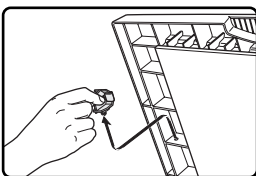

2 Nettoyez la vitre de numérisation de l'original à l'aide du dispositif de nettoyage de la vitre.

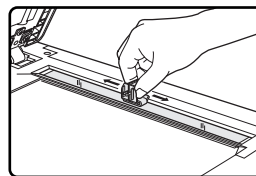

3 Remplacez le dispositif de nettoyage de la vitre dans sa position d'origine.

NETTOYAGE DU ROULEAU D'ALIMENTATION PAPIER DU PLATEAU D'ALIMENTATION AUXILIAIRE

En cas de bouchages papier fréquents lors du chargement de cartes postales, d'enveloppes ou de papier épais dans le plateau d'alimentation auxiliaire, essuyez la surface du rouleau d'alimentation papier à l'aide d'un chiffon propre et doux humidifié avec de l'alcool ou de l'eau.

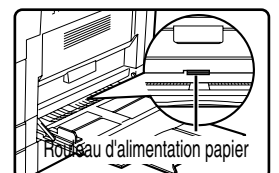

NETTOYAGE DU CHARGEUR DE TRANSFERT

Si des lignes blanches ou noires apparaissent sur les copies ou si l'image est tachée, le chargeur de transfert risque d'être sale. Suivez la procédure ci-dessous pour nettoyer le chargeur.

1 Mettez l'appareil hors tension.

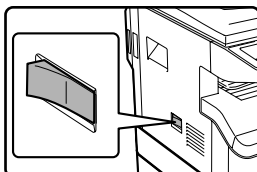

2 Ouvrez le plateau d'alimentation auxiliaire et le capot latéral.

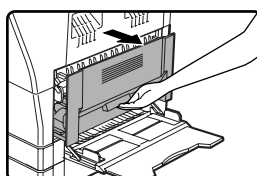

3 Tout en relevant la poignée, sortez délicatement le magasin 1 de son logement.

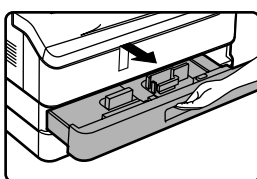

4 Saisissez le dispositif de nettoyage de la vitre.

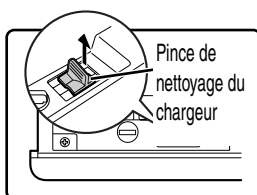

5 Placez le dispositif de nettoyage de chargeur sur le chargeur de transfert et faites glisser doucement deux ou trois fois le dispositif de nettoyage dans le sens indiqué par la flèche.

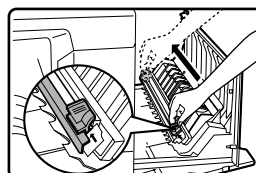

Si la tôle du chargeur de transfert est tachée de toner, essuyez-la à l'aide d'un chiffon propre et doux.

Remarque

Faites glisser le dispositif de nettoyage de chargeur d'une extrémité à l'autre le long de la rainure du chargeur de transfert. Si le dispositif de nettoyage est arrêté lorsqu'il atteint l'autre extrémité ou si le sens du déplacement est inversé, des taches apparaissent sur les copies.

6 Remplacez le dispositif de nettoyage du chargeur dans sa position d'origine.

7 Fermez le magasin et refermez le capot latéral.

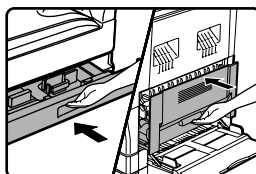

8 Placez l'interrupteur en position "ON".

REGLAGE DU CONTRASTE DE L'AFFICHAGE

Le contraste de l'affichage peut être réglé comme expliqué ci-dessous.

1 Appuyez sur la touche [FONCTION SPECIALE].

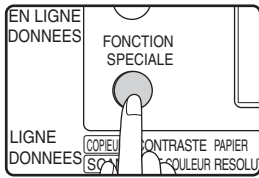

L'écran des fonctions spéciales apparaît.

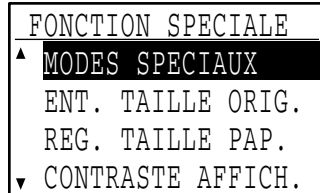

2 Sélectionnez "CONTRASTE AFFICH." à l'aide de la touche [▼] ou [▲].

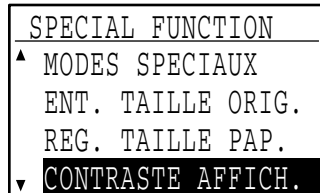
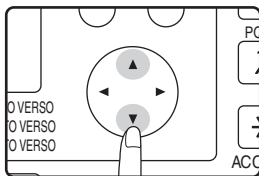

3 Appuyez sur la touche [OK].

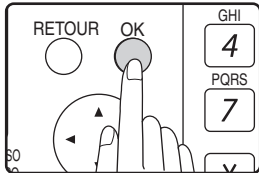

L'écran de réglage du contraste de l'affichage apparaît.



4 Sélectionnez le contraste à l'aide de la touche [◀] ou [▶].

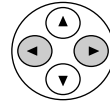

Pour restaurer le contraste par défaut, appuyez sur la touche [C].

5 Appuyez sur la touche [FONCTION SPECIALE].

FONCTION SPECIALE



Vous revenez à l'écran initial.

2

3

APPAREILS PERIPHERIQUES ET FOURNITURES

Le matériel et les fournitures en option sont présentés dans ce chapitre. Veuillez contacter votre représentant de service agréé pour acheter un équipement ou des fournitures en option.

MATERIEL EN OPTION

Un équipement pratique en option peut être installé sur l'appareil si nécessaire.



- Dans le droit fil de notre philosophie d'amélioration permanente, SHARP se réserve le droit de modifier sans préavis la conception et les caractéristiques pour amélioration.
- Les appareils périphériques sont en principe installés en option, mais sont intégrés comme équipement standard sur certains modèles.

	MX-M160D	MX-M200D
Chargeur automatique de documents recto verso (AR-RP10)	Oui	Oui
Chargeur automatique de documents (AR-SP10)	Oui	Oui
Couvercle (AR-VR7)	Oui	Oui
Magasin papier de 250 feuilles (AR-D34)	Oui	Oui
Meuble 2 magasins papier de 250 feuilles (AR-D35)	Oui	Oui
Plateau de séparation de travaux (MX-TR10)	Oui	Oui
Mémoire de 256 Mo en option (AR-SM5)	Oui	Oui
Kit d'extension télécopieur (MX-FX10)	Oui	Oui
Mémoire télécopieur supplémentaire 8Mo (AR-MM9)	Oui	Oui*2
Kit d'extension réseau (MX-NB10)	Oui	Oui
Kit d'extension PS3 (MX-PK10)	Oui	Oui*1
Kit polices code barre (AR-PF1)	Oui	Oui*1
Kit mémoire flash (AR-PF2)	Oui	Oui*1

Oui : Peut être installé. Non : Ne peut pas être installé.

*1 Le kit d'extension réseau (MX-NB10) doit être installé.

*2 Le kit d'extension télécopieur (MX-FX10) doit être installé.

CHARGEUR AUTOMATIQUE DE DOCUMENTS RECTO VERSO / CHARGEUR AUTOMATIQUE DE DOCUMENTS

Pour connaître les noms des divers éléments du RSPF / SPF, reportez-vous à la section "NOMS DES DIVERS ELEMENTS ET FONCTIONS" (page 12).

Caractéristiques techniques

Modèle		AR-SP10	AR-RP10
Originaux admissibles	Poids	56 g/m ² à 90 g/m ² (15 à 24 lbs.)	
	Formats d'originaux	A5 à A3 (5-1/2" x 8-1/2" to 11" x 17")	
	Capacité	Un maximum de 40 feuilles (épaisseur de 4 mm (11/64") ou moins) (pour des originaux au format B4 (8-1/2" x 14"), un maximum de 30 feuilles)	
Formats d'original détectables		A5, A4, A4R, B4, A3 (5-1/2" x 8-1/2"*1, 8-1/2" x 11", 8-1/2" x 11"R, 8-1/2" x 14", 11" x 17")	
Vitesse de défilement des originaux*2		Lorsqu'il est installé sur le modèle MX-M160D : 16 pages/min. Lorsqu'il est installé sur le modèle MX-M200D : 20 pages/min.	
Poids		5,3 kg (11,7 lbs.)	5,4 kg (12,0 lbs.)
Dimensions		586 mm (L) x 440 mm (P) x 132 mm (H) (23-5/64" (L) x 17-21/64" (P) x 5-13/64" (H))	

*1 Il est impossible d'effectuer des numérisations recto verso.

*2 En cours de copie recto

MAGASIN PAPIER DE 250 FEUILLES / MEUBLE 2 MAGASINS PAPIER DE 250 FEUILLES

- Le magasin papier de 250 feuilles comporte un magasin qui peut contenir 250 feuilles (80 g/m² (20 lbs.)) de papier ordinaire.
- Le meuble 2 magasins papier de 250 feuilles comporte deux magasins qui peuvent contenir chacun 250 feuilles (80 g/m² (20 lbs.)) de papier ordinaire.

Chargement du papier dans le magasin papier de 250 feuilles / meuble 2 magasins papier de 250 feuilles

La procédure de chargement du papier est la même que pour les magasins papier de l'appareil (voir page 18).



Si vous modifiez le format du papier chargé dans un magasin, vous devez modifier le réglage du format papier du magasin. Modifiez le réglage comme expliqué dans "MODIFICATION DU REGLAGE DU FORMAT DE PAPIER D'UN MAGASIN" à la page 21.

Spécifications

Modèle	AR-D34	AR-D35
Format papier	B5, B5R, A4, A4R, B4, A3, 8-1/2" x 11"R, 8-1/2" x 11, 8-1/2" x 13", 8-1/2" x 14", 11" x 17"	
Capacité papier	Environ 250 feuilles (80 g/m ² (20 lbs.)) x 1 magasin	Environ 250 feuilles (80 g/m ² (20 lbs.)) x 2 magasins
Grammage	56 g/m ² à 90 g/m ² (15 à 24 lbs.)	
Alimentation	Fourni par l'appareil	
Dimensions	590 mm (L) x 478 mm (P) x 96 mm (H) (23-15/64" (L) x 18-53/64" (P) x 3-25/32" (H))	590 mm (L) x 478 mm (P) x 182 mm (H) (23-15/64" (L) x 18-53/64" (P) x 7-11/64" (H))
Poids	4,9 kg (10,8 lbs.)	9,7 kg (21,4 lbs.)

STOCKAGE DES FOURNITURES

Les fournitures standard pour ce produit à remplacer par l'utilisateur sont le papier et la cartouche de toner.

SHARP

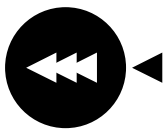

GENUINE SUPPLIES

Pour des résultats de copie optimaux, veillez à n'utiliser que des fournitures Sharp d'origine. Celles-ci sont conçues, développées et testées pour maximiser la durée de vie et la performance des copieurs Sharp. Vérifiez si l'étiquette "Genuine Supplies" figure sur l'emballage du toner.

STOCKAGE

● Stockez les fournitures dans un endroit :

propre et sec,
à température stable,
non exposé au rayonnement direct du soleil.

● Stockez le papier à plat dans son emballage.

Si vous ne conservez pas le papier dans son emballage ou si vous le placez à la verticale, il pourrait se courber ou devenir humide, ce qui provoquerait des problèmes d'alimentation.

Approvisionnement et consommables

La fourniture de pièces détachées pour la réparation de l'appareil est garantie pendant au moins 7 ans après la fin de la fabrication. Les pièces détachées sont les pièces de l'appareil qui risquent de casser au cours de l'utilisation normale du produit, tandis que les pièces qui dépassent normalement la durée de vie du produit ne doivent pas être considérées comme des pièces détachées. Les consommables sont également commercialisés pendant les 7 années qui suivent l'arrêt de leur fabrication.

Partie 2 : Fonctionnement du copieur

4

FONCTIONS DE COPIE

Ce chapitre explique la procédure de base pour réaliser des copies, y compris la sélection du taux de reproduction ainsi que d'autres réglages.

COPIE NORMALE

Cette section explique comment effectuer une copie classique.

Si le "Mode utilisation contrôlée" a été activé (page 23), entrez votre numéro de compte à 5 chiffres.

Copie à partir de la vitre d'exposition

1 Ouvrez le SPF et placez l'original face à copier vers le bas sur la vitre d'exposition.

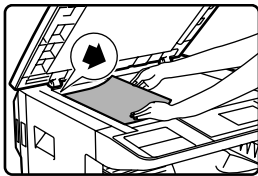

Alignez le coin supérieur gauche de l'original avec la pointe du repère ▲. Le format de l'original est automatiquement détecté.



Un original pouvant mesurer jusqu'au format A3 (11" x 17") peut être placé sur la vitre d'exposition.

2 Fermez le SPF.

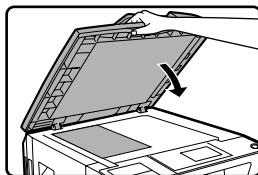

Après avoir placé l'original, n'oubliez pas de refermer le SPF. Dans le cas contraire, les zones extérieures à l'original seront copiées en noir, ce qui entraîne une surconsommation

de toner.



Si le format de l'original n'est pas standard ou si le format n'a pas été correctement détecté, reportez-vous à la section "SELECTION DU FORMAT D'ORIGINAL" (page 50).

3 Assurez-vous que le magasin papier correct a été sélectionné.

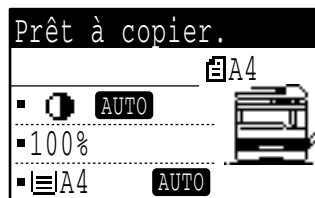

Pour charger du papier, reportez-vous à la section "CHARGEMENT DU PAPIER" (page 18).



- Si la fonction de sélection automatique du papier a été désactivée dans les réglages système (page 88), utilisez la touche [PAPIER] pour sélectionner le format papier souhaité.
- Si vous souhaitez utiliser un format papier différent du format automatiquement sélectionné par l'appareil, utilisez la touche [PAPIER] pour sélectionner le format papier souhaité.
- Il est possible de sélectionner un papier dont l'orientation est différente de l'original si la fonction de sélection automatique du papier ou de taux automatique a été sélectionnée. Dans ce cas, l'image de l'original pivote.
- Pour effectuer une copie d'un petit original tel qu'une carte, suivez la procédure de la section "UTILISATION DU PLATEAU D'ALIMENTATION AUXILIAIRE POUR COPIER UN ORIGINAL AU FORMAT SPECIAL" (page 51).
- Pour utiliser le plateau d'alimentation auxiliaire, sélectionnez-le manuellement.

4 Définissez le nombre de copies.



Si vous effectuez au moins deux copies de chaque page d'un ensemble d'originaux, vous pouvez sélectionner la fonction tri pour assembler les copies en jeux. (Page 64).

5 Appuyez sur la touche [DEPART] (Ⓢ) pour commencer la copie.

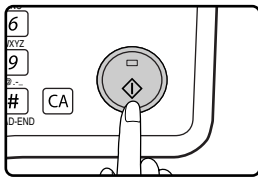

La copie sort sur le plateau central.

Remarque

- Le plateau central peut contenir jusqu'à 250 feuilles (150 feuilles lorsque le plateau de séparation de travaux est installé).
- Une minute environ après la fin de la copie, la "réinitialisation automatique" (page 18) s'active et restaure les paramètres par défaut de copie. Le réglage de la "réinitialisation automatique" peut être modifié dans les réglages système. (Page 83).
- Pour annuler un travail de copie en cours, appuyez sur la touche [C].
- Des différences dans les conditions de copie peuvent entraîner une différence de position de l'image de copie imprimée même si les copies sont effectuées à partir du même original sur le même papier. Pour davantage d'informations, reportez-vous à la section "Points concernant la position de l'image de copie imprimée" à la page 47.

Copie à partir du SPF

1 Ouvrez le SPF et vérifiez qu'un original n'a pas été oublié sur la vitre d'exposition. Refermez délicatement le SPF.

2 Ajustez les guides de l'original au format de ce(s) dernier(s).

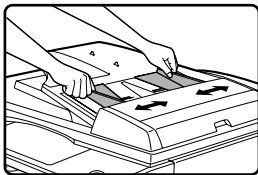

3 Placez l'original/les originaux face à copier vers le haut dans le plateau du chargeur des documents.

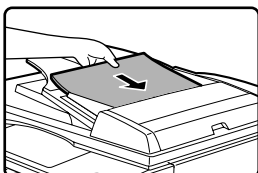

Le format d'original s'affiche et le format papier le plus approprié est automatiquement sélectionné.
Insérez la pile dans le plateau du chargeur de documents jusqu'à ce qu'il s'arrête.

Remarque

- Si le format de l'original n'est pas standard ou si le format n'a pas été correctement détecté, reportez-vous à la section "SELECTION DU FORMAT D'ORIGINAL" (page 50).
- Si la fonction de sélection automatique du papier a été désactivée dans les réglages système (page 88), utilisez la touche [PAPIER] pour sélectionner le format papier souhaité.
- Pour copier sur du papier au format différent, appuyez sur la touche [PAPIER] et sélectionnez le format papier souhaité.
- Il est possible de sélectionner un papier dont l'orientation est différente de l'original si la fonction de sélection automatique du papier ou de taux automatique a été sélectionnée. Dans ce cas, l'image de l'original pivote.
- Pour utiliser le plateau d'alimentation auxiliaire, sélectionnez-le manuellement.
- Ne placez pas d'originaux de formats différents ensemble dans le plateau du chargeur de documents. Ceci entraînerait des bourrages papier.

4 Définissez le nombre de copies.

5 Appuyez sur la touche [DEPART] (Ⓢ) pour commencer la copie.

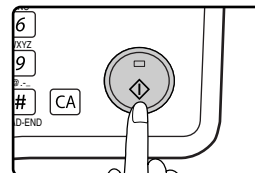

Les copies sont déposées dans le plateau central.
Le mode de sortie par défaut pour la copie à partir du SPF est le mode tri. (Page 64).

Le mode de sortie peut être modifié à l'aide du réglage de sélection par tri automatique des réglages système. (Page 87).

Remarque

- Le plateau central peut contenir jusqu'à 250 feuilles (150 feuilles lorsque le plateau de séparation de travaux est installé).
- Une minute environ après la fin de la copie, la "réinitialisation automatique" (page 18) s'active et restaure les paramètres initiaux de copie. Le laps de temps après lequel la "réinitialisation automatique" efface les réglages de copie peut être modifié dans les réglages système. (Page 83).
- Pour arrêter la copie au milieu d'un travail, appuyez sur la touche [C]. S'il est difficile de retirer l'original du plateau du chargeur de documents, ouvrez le capot du rouleau d'alimentation avant de retirer l'original. Si vous retirez l'original sans ouvrir le capot du rouleau d'alimentation gauche, l'original risque d'être sali.

Mode d'alimentation enchaînée

Si le mode d'alimentation enchaînée a été activé dans les réglages système (page 87), le message "Rég. originaux pour alim. enchaînée." s'affiche 5 secondes après le chargement de tous les originaux dans le SPF. Tout nouvel original placé dans le SPF alors que ce message est affiché sera automatiquement alimenté et copié.

Mode de sélection automatique du papier

Lorsque le mode de sélection automatique du papier est activé ; "AUTO" s'affiche sur l'affichage du format papier. Cette fonction sélectionne automatiquement le papier au même format que celui de l'original (papier A5, B5, B5R, A4, A4R, B4, A3, 5-1/2" x 8-1/2", 8-1/2" x 11", 8-1/2" x 11"R, 8-1/2" x 13", 8-1/2" x 14", 11" x 17").

- Si un réglage de zoom est sélectionné après avoir placé l'original, le format papier correspondant au réglage de zoom est automatiquement sélectionné.
- Le mode de sélection automatique du papier est annulé si la fonction de sélection de zoom automatique (page 52) est activée ou si un magasin est sélectionné à l'aide de la touche [PAPIER]. La sélection automatique du papier reprend lorsque la touche [CA] est activée ou lorsque la "réinitialisation automatique" s'active. Le mode de sélection automatique du papier peut être désactivé dans les réglages système. (Page 88).

Retrait du couvercle

Pour copier de grands originaux tels que les journaux, retirez le couvercle. Pour retirer le couvercle, soulevez-le à la verticale comme illustré. Pour remettre le couvercle en place, exécutez l'opération inverse.

Le SPF ne peut pas être retiré.

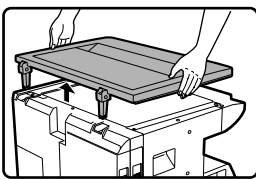

Copie de livres ou d'originaux présentant des plis ou des faux-plis

Appuyez sur le SPF (ou le couvercle) tout en copiant comme illustré. Si le SPF (ou le couvercle) n'est pas totalement fermé, des ombres risquent d'apparaître sur la copie ou celle-ci risque d'être floue. Ventilez les originaux présentant des plis ou des faux-plis avant de les mettre en place.

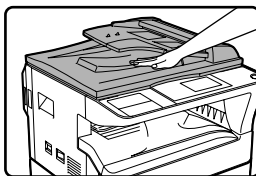

Originaux pouvant être utilisés dans le SPF

Des originaux aux formats A5 à A3 (5-1/2" x 8-1/2" to 11" x 17") et pesant entre 56 g/m² et 90 g/m² (15 lbs. et 24 lbs.) peuvent être utilisés. Un maximum de 40 pages peut être mis en place à la fois. Pour les originaux au format B4 ou supérieur (8-1/2" x 14" ou supérieur), un maximum de 30 pages peut être placé en une fois.

Remarque

- Vérifiez que l'original ne comporte pas de trombones ou d'agrafes.
- Lissez les originaux roulés avant de les placer dans le plateau du chargeur de documents. Dans le cas contraire, il pourrait se produire un bourrage.
- Si la fonction de décalage de la marge est utilisée, il est possible que les réglages de décalage de la marge nécessitent une modification. (Page 68).

Originaux ne pouvant pas être utilisés dans le SPF

Les originaux suivants ne peuvent pas être utilisés : Leur utilisation risquerait d'entraîner des bourrages papier ou des photos tachées ou floues.

- Transparents, papier calque ou autres papiers transparents ou translucides et photographies.
- Papier carbone, papier thermique.
- Originaux pliés, plissés ou tordus.
- Originaux collés, originaux découpés.
- Originaux avec trous de reliure.
- Originaux imprimés à l'aide d'un ruban encreur (impression par transfert thermique), originaux sur papier de transfert thermique.

Points concernant la position de l'image de copie imprimée

Même si le même original est copié sur le même type de papier, des différences relatives au format d'original, à l'emplacement de numérisation (vitre ou plateau du chargeur de documents), au magasin papier sélectionné, au taux d'agrandissement/de réduction et à d'autres conditions peuvent entraîner une différence de position d'image de copie imprimée sur le papier.

Comme illustré dans l'exemple suivant, lorsqu'un original au format inférieur au format papier (par exemple, un original A5 et du papier A3) est copié à partir de la vitre d'exposition, la position de l'image de copie imprimée sur le papier est différente si le papier du magasin 1 (1) ou le papier du plateau d'alimentation auxiliaire (2) est utilisé.

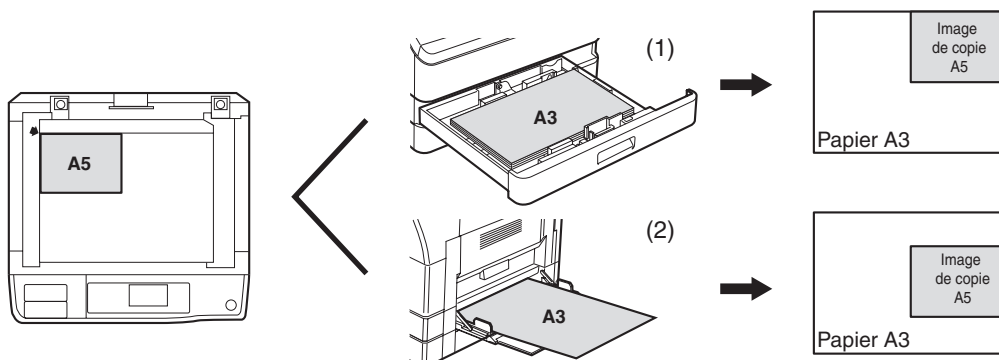

REALISATION D'UNE COPIE PLUS CLAIRE OU PLUS SOMBRE

L'exposition de la copie peut être réglée si nécessaire en fonction de l'original. Trois modes d'exposition sont disponibles : "AUTO", "TEXTE" et "PHOTO". Lorsque "TEXTE" ou "PHOTO" est sélectionné, l'exposition peut être manuellement réglée sur 5 niveaux.

Auto

Ce mode est le mode d'exposition par défaut. Dans ce mode, les caractéristiques de l'original devant être copié sont "lues" par le système d'exposition et les réglages d'exposition sont effectués automatiquement. Le niveau d'exposition est plus faible pour les zones de couleur ou les ombres en arrière-plan.

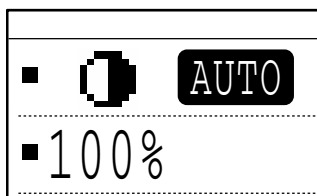

Texte/Photo

TEXTE : Ce mode accentue les zones très claires d'un original et supprime les zones excessivement foncées pour rendre le texte plus lisible.

PHOTO : Ce mode permet une copie plus claire des demi-tons sur les photos.

1 Appuyez sur la touche [CONTRASTE].

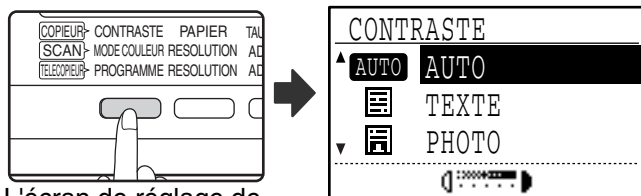

L'écran de réglage de l'exposition de copie apparaît.

2 Sélectionnez le mode d'exposition le plus adapté à l'original à l'aide de la touche [▼] ou [▲].

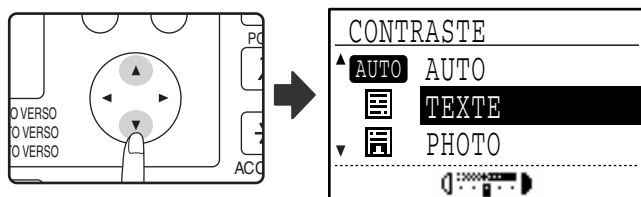

Vous pouvez également appuyer sur la touche [CONTRASTE] pour sélectionner le mode d'exposition.

Remarque Lorsque "PHOTO" est sélectionné, "MODE PHOTO / DEFAULT" des réglages système peut être utilisé pour sélectionner la méthode d'expression des demi-tons. (Page 88).

3 Sélectionnez le niveau d'exposition à l'aide de la touche [◀] ou [▶].

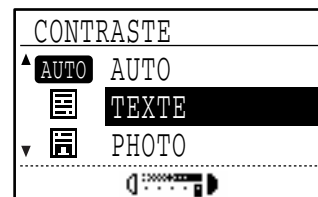
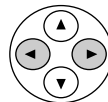

- Le niveau d'exposition ne peut pas être ajusté lorsque "AUTO" est sélectionné.
- Pour obtenir une image plus sombre, appuyez sur la touche [▶]. Pour obtenir une image plus claire, appuyez sur la touche [◀].
- Les niveaux d'exposition par défaut pour "TEXTE" et "PHOTO" peuvent être définis dans les réglages système.

Remarque **Directives relatives au niveau d'exposition**
 1 à 2 : Originaux foncés, comme les journaux
 3: Originaux de densité normale
 4 à 5 : Texte écrit au crayon ou en couleur pâle

4 Appuyez sur la touche [OK].

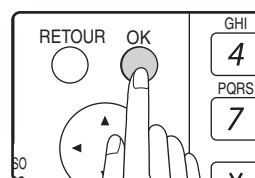

Pour revenir au mode AUTO, appuyez sur la touche [CONTRASTE], sélectionnez "AUTO" à l'aide de la touche [▲] et appuyez sur la touche [OK].

SELECTION DU MAGASIN

La fonction de sélection automatique du papier (page 47) est activée par défaut, par conséquent, le magasin approprié est automatiquement sélectionné lorsque l'original est placé sur la vitre d'exposition ou sur le plateau du chargeur de documents ou lorsque le format d'original est spécifié. Si vous souhaitez utiliser un magasin différent du magasin automatiquement sélectionné (par exemple, vous souhaitez agrandir ou réduire la copie ou utiliser le plateau d'alimentation auxiliaire), appuyez sur la touche [PAPIER] pour sélectionner le magasin souhaité.

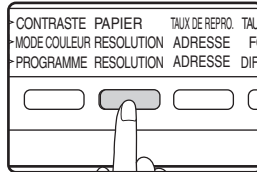

- Si le format papier souhaité ne s'affiche pas, remplacez le papier d'un magasin par un papier au format souhaité. (Page 21).
- La sélection automatique du taux (page 47) est impossible si le plateau d'alimentation auxiliaire est sélectionné.

Commutation automatique de magasins

Si le magasin manque de papier en cours de copie et qu'un autre magasin présente le même format papier et la même orientation de chargement (horizontale ou verticale), l'autre magasin est automatiquement sélectionné et la copie se poursuit. La commutation automatique de magasin peut être désactivée si nécessaire. (Page 22).

4

CONFIGURATION DU NOMBRE DE COPIES

Utilisez les touches numériques pour configurer le nombre de copies souhaité.

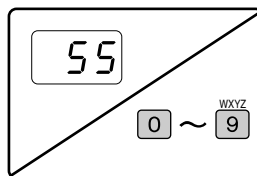

- Le nombre de copies défini s'affiche. Un maximum de 999 copies (paramétrage usine par défaut) peut être défini.
- Une copie simple peut être effectuée lorsque "0" est affiché.



- Si vous entrez un nombre erroné, appuyez sur la touche [C] et entrez le bon numéro.
- Le nombre maximal de copies peut être modifié dans les réglages système. (Page 88).

A noter lorsque vous effectuez un grand nombre de copies

Si le nombre de feuilles déposées sur le plateau central dépasse sa capacité maximale (250 feuilles si un plateau de séparation de travaux n'est pas installé, 150 feuilles lorsqu'un plateau de séparation de travaux est installé) au cours d'un travail de copie, le travail de copie est momentanément interrompu. Dans ce cas, retirez rapidement les copies et appuyez sur la touche [OK] pour reprendre la copie. Le travail de copie est interrompu à chaque fois que le plateau central atteint sa capacité maximale de feuilles.

Retirez toutes les feuilles restantes sur le plateau central avant de lancer un long travail de copie. Au cours de la sortie du travail de copie, soyez attentifs car le travail peut s'interrompre souvent si le plateau central est rempli.

SELECTION DU FORMAT D'ORIGINAL

Si vous avez chargé un original au format non standard* ou si le format d'original n'a pas été correctement détecté, réglez manuellement le format d'original.

Suivez la procédure ci-dessous après avoir placé le document dans le chargeur automatique de documents ou sur la vitre.

*** Formats standard :**
 Les formats suivants peuvent être correctement détectés : A3, B4, A4, A4R, A5 (11" x 17", 8-1/2" x 14", 8-1/2" x 13", 8-1/2" x 11", 8-1/2" x 11"R, 5-1/2" x 8-1/2"). Si un original au format non standard est placé (y compris les formats spéciaux), le format standard le plus proche peut s'afficher ou le format de l'original risque de ne pas apparaître.

1 Appuyez sur la touche [FONCTION SPECIALE].

L'écran des fonctions spéciales apparaît.

2 Sélectionnez "ENT. TAILLE ORIG." dans le menu à l'aide de la touche [▼] ou [▲].

3 Appuyez sur la touche [OK].

L'écran de sélection du format de l'original apparaît.

4 Sélectionnez le format de l'original à l'aide de la touche [▼] ou [▲].

Le format de l'original sélectionné est mis en surbrillance.

- Pour sélectionner un format d'original en pouces, appuyez sur la touche [▶] et passez à l'étape 6.
- Si vous avez sélectionné "ENTREE TAILLE", réalisez les étapes 4 à 6 de la procédure de la section "UTILISATION DU PLATEAU D'ALIMENTATION AUXILIAIRE POUR COPIER UN ORIGINAL AU FORMAT SPECIAL" (page 51) pour définir les dimensions horizontales et verticales de l'original.

5 Appuyez sur la touche [OK].

Vous revenez à l'écran principal et le format de l'original sélectionné s'affiche dans l'affichage du format de l'original.

Sélection d'un format d'original en pouces

6 Sélectionnez le format de l'original à l'aide de la touche [▼] ou [▲].

Pour revenir à la sélection des formats d'originaux AB, appuyez sur la touche [◀] pour revenir à l'étape 4.

7 Appuyez sur la touche [OK].

Vous revenez à l'écran principal et le format de l'original sélectionné s'affiche dans l'affichage du format de l'original.

Remarque Pour annuler une sélection de format d'original, appuyez sur la touche [CA].

UTILISATION DU PLATEAU D'ALIMENTATION AUXILIAIRE POUR COPIER UN ORIGINAL AU FORMAT SPECIAL

Lorsque le plateau d'alimentation auxiliaire est utilisé pour la copie et lorsque le format d'un original placé sur la vitre est détecté comme étant spécial, l'affichage invite l'utilisateur à définir le format d'original. Pour réaliser une copie dans ce type de situation, suivez la procédure ci-dessous.

1 Chargez le papier dans le plateau d'alimentation auxiliaire et placez l'original sur la vitre.

2 Appuyez sur la touche [CHOIX PAPIER] et sélectionnez le plateau d'alimentation auxiliaire.

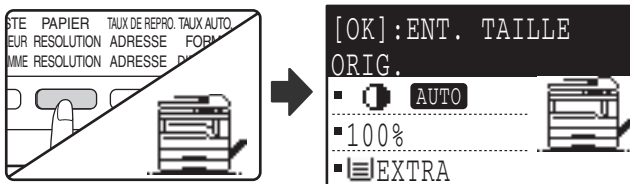

Un message vous demandant si vous souhaitez définir le format d'original ou faire la copie sans le définir s'affiche. Pour réaliser une copie sans définir le format d'original, appuyez sur la touche [DEPART] (Ⓢ). Pour régler le format d'original, passez à l'étape 3.



Si vous avez chargé du papier épais dans le plateau d'alimentation auxiliaire, appuyez sur la touche [PAPIER] jusqu'à ce que "EXTRA" soit mis en surbrillance. Le type de papier sélectionné est papier épais. Ce réglage est annulé lorsque la "réinitialisation automatique" est activé ou lorsque vous appuyez sur la touche [CA]. Pour connaître les restrictions applicables aux types et grammages de papier, reportez-vous à la section "PAPIER" (page 18).

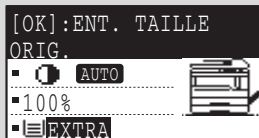

3 Appuyez sur la touche [OK].

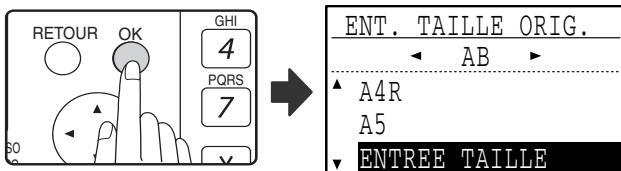

L'écran de sélection du format d'original apparaît avec "ENTREE TAILLE" sélectionné.

4 Sélectionnez AB ou pouces à l'aide de la touche [◀] ou [▶], puis sélectionnez le format d'original à l'aide de la touche [▼] ou [▲].

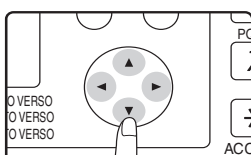

6 Appuyez sur la touche [OK].

Si "ENTREE TAILLE" a été sélectionné à l'étape 4 :

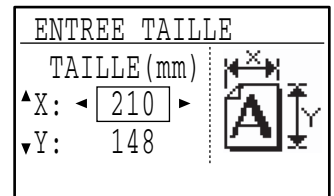

L'écran d'entrée de format apparaît et vous pouvez y entrer la largeur de l'original.



Si vous avez sélectionné des pouces à l'étape 4, vous pouvez entrer la largeur en pouces.

Si un autre choix que "ENTREE TAILLE" a été sélectionné à l'étape 4 :

Vous revenez à l'écran initial. Passez à l'étape 8.

7 Sélectionnez "X" (largeur) à l'aide de la touche [▼] ou [▲] et entrez la largeur à l'aide de la touche [◀] ou [▶], puis entrez la longueur (Y) de la même manière.

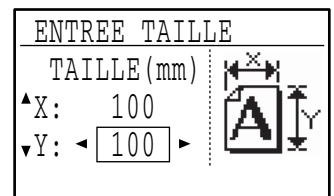
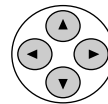

- Tout nombre entre 64 mm et 432 mm (2-1/2" et 17") peut être entré pour la largeur et tout nombre entre 64 mm et 297 mm (2-1/2" et 11-5/8") peut être entré pour la longueur.
- Le format entré est conservé en mémoire jusqu'à la mise hors tension de l'appareil, même si "ENTREE TAILLE" est sélectionné de nouveau et si l'écran d'entrée de l'étape 5 apparaît.

8 Appuyez sur la touche [OK].



Vous revenez à l'écran initial.

9 Appuyez sur la touche [DEPART] (Ⓢ).

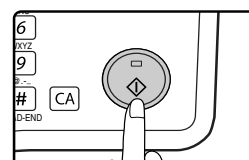

La copie commence.

REDUCTION OU AGRANDISSEMENT D'UNE COPIE

Il existe trois moyens d'agrandir et de réduire des copies :

- Sélection automatique d'un taux en fonction du format papier : Sélection automatique du taux
- Sélection d'un taux entre 25 % et 400 % : Taux /zoom prédéfini(s)
- Sélection séparée des taux verticaux et horizontaux : Zoom XY



Lorsque le SPF est utilisé, le taux de zoom est compris entre 50 % et 200 %.

SELECTION AUTOMATIQUE DU TAUX

1 Placez l'original dans le plateau du chargeur de documents ou sur la vitre d'exposition.

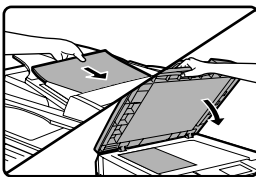

Le format d'original s'affiche. Si le format d'original affiché est incorrect, reportez-vous à la section "SELECTION DU FORMAT D'ORIGINAL" (page 50).



La sélection automatique du taux peut être utilisée lorsque le format d'original est A3, B4, A4, A4R, A5, 11" x 17", 8-1/2" x 14", 8-1/2" x 13", 8-1/2" x 11", 8-1/2" x 11"R et 5-1/2" x 8-1/2". Il ne peut pas être utilisé pour d'autres formats.

2 Appuyez sur la touche [PAPIER] pour sélectionner le magasin souhaité.

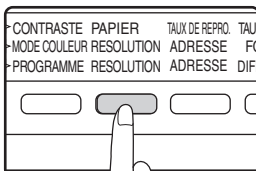

Si le plateau d'alimentation auxiliaire est sélectionné, la sélection automatique du taux ne peut pas être utilisée.

3 Appuyez sur la touche [TAUX AUTO].

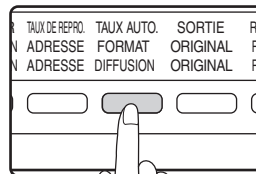

- Le taux de reproduction est automatiquement défini.
- Si l'original et le papier ont des orientations différentes, l'image est automatiquement pivotée pour s'adapter à l'orientation du papier (rotation copie). Cependant, si l'agrandissement est sélectionné pour la copie sur un format papier supérieur au format A4 (8-1/2" x 11"), l'image n'est pas pivotée.
- La rotation de l'image peut être désactivée dans les réglages système lors de la réduction ou de l'agrandissement d'un original. (Page 87).
- Si le message "Perte d'image." s'affiche, une partie de l'image risque d'être coupée.

4 Paramétrez le nombre de copies et appuyez sur la touche [DEPART] (⏏).

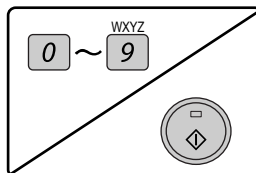

- Pour annuler la sélection automatique du taux, appuyez de nouveau sur la touche [TAUX AUTO].
- En cas de copie à partir du SPF, le mode de sélection automatique du taux se désactive automatiquement après une pression sur la touche [DEPART] et après la numérisation de l'original.

SELECTION MANUELLE DU TAUX (TAUX DE REPRODUCTION/ZOOM PREDEFINIS)

1 Placez l'original dans le plateau du chargeur de documents ou sur la vitre d'exposition.

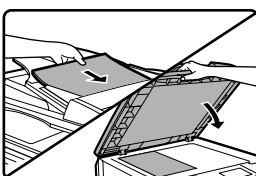

2 Appuyez sur la touche [TAUX DE REPRO.].

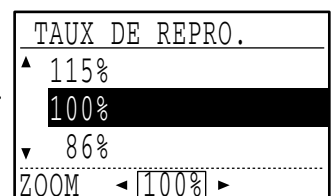
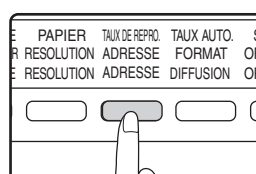

Les taux de reproduction qui peuvent être sélectionnés s'affichent.

3 Sélectionnez un taux prédéfini à l'aide de la touche [▼] ou [▲], ou définissez le taux (zoom) à l'aide de la touche [◀] ou [▶].

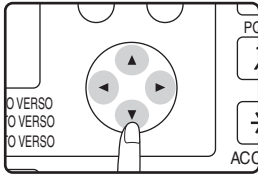

[[Touche [▲] : permet de sélectionner un taux prédéfini supérieur

[[Touche [▼] : permet de sélectionner un taux prédéfini inférieur

[[Touche [◀] : permet de diminuer le taux en incréments de 1 %

[[Touche [▶] : permet d'augmenter le taux en incréments de 1 %

- Les taux de réduction prédéfinis sont : 86%, 81%, 70%, 50% et 25% (95%, 77%, 64%, 50% et 25%). 25% ne peut pas être sélectionné lorsque l'original est placé sur la vitre.
- Les taux d'agrandissement prédéfinis sont : 115%, 122%, 141%, 200% et 400% (121%, 129%, 141%, 200% et 400%). 400% ne peut pas être sélectionné lorsque l'original est placé sur la vitre.
- Taux de reproduction : Tout taux compris entre 25 % et 400 % (50 % et 200 % lorsque l'original est placé dans le plateau du chargeur de documents) peut être défini en incréments de 1%. Vous pouvez utiliser la touche [▼] ou [▲] pour définir le taux approximatif, puis appuyez sur la touche [◀] pour diminuer le taux ou sur la touche [▶] pour augmenter le taux.
- Pour augmenter ou diminuer rapidement le taux de zoom, maintenez activée la touche [◀] ou [▶]. Le réglage s'arrête au niveau des taux de réduction et d'agrandissement pré-réglés. Pour poursuivre votre sélection, relâchez la touche et maintenez-la de nouveau activée. (Notez que si la fonction de répétition automatique de touche a été désactivée dans les réglages système, le taux n'est pas modifié lorsque la touche est maintenue activée. (Voir "DESAC. REPET.TOUCHE AUTO." à la page 84.)
- Pour annuler un réglage de taux, redéfinissez de nouveau le taux sur 100 % à l'aide de la touche [▼] ou [▲].
- La touche [TAUX DE REPRO.] peut être activée pour redéfinir le taux sur 100 %.

4 Appuyez sur la touche [OK].

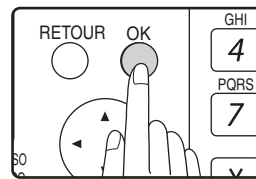

Vous revenez à l'écran initial.

5 Assurez-vous que le magasin papier correct a été sélectionné.

Si la fonction de sélection automatique du papier a été activée, le format papier approprié est sélectionné automatiquement en fonction du format d'original et du taux de reproduction sélectionné. Si la fonction de sélection automatique du papier a été annulée ou si vous effectuez une copie sur un format papier différent, utilisez la touche [PAPIER] pour sélectionner le magasin papier chargé en papier au format souhaité.

6 Paramétrez le nombre de copies et appuyez sur la touche [DEPART] (Ⓢ).

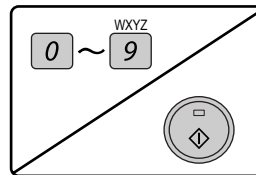

4

SELECTION SEPARÉE DES TAUX DE REPRODUCTION VERTICAL ET HORIZONTAL

(Copie zoom XY)

Il est possible de sélectionner des taux différents pour la longueur et la largeur d'une copie.

Exemple : Réduction uniquement à l'horizontale

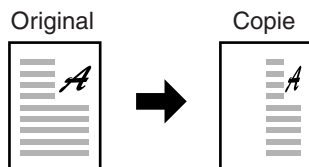

- Cette fonction ne peut pas être utilisée avec la fonction 2 en 1 / 4 en 1 ou la fonction card shot.
- Pour utiliser simultanément la fonction zoom XY et la fonction de copie sur deux pages, définissez d'abord la fonction de copie sur deux pages puis la fonction de zoom XY. (L'agrandissement ne peut pas être activé.)
- Si la sélection automatique du taux a été sélectionnée, la fonction de zoom XY ne peut pas être sélectionnée. Si la fonction de zoom XY est sélectionnée, la sélection automatique du taux ne peut pas être sélectionnée.
- Les taux qui peuvent être sélectionnés sont compris entre 25 % et 400 % (50 % et 200 % lorsque le SPF est utilisé).

1 Placez l'original dans le plateau du chargeur de documents ou sur la vitre d'exposition.

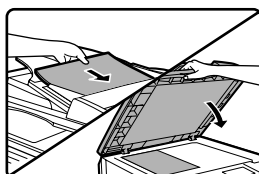

4 Sélectionnez "ZOOM XY" à l'aide de la touche [▼] ou [▲].

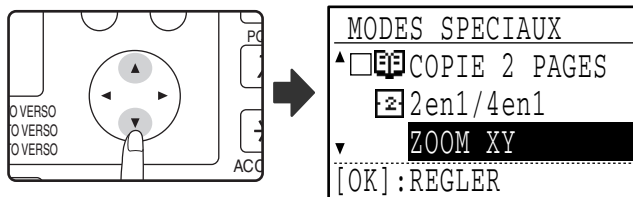

2 Appuyez sur la touche [FONCTION SPECIALE].

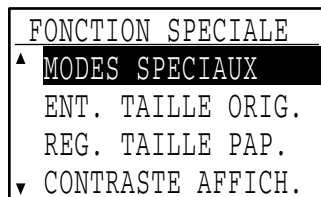
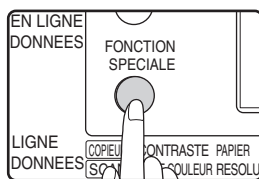

L'écran des fonctions spéciales apparaît.

5 Appuyez sur la touche [OK].

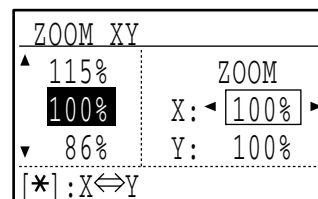

L'écran du zoom XY apparaît pour vous permettre de sélectionner le taux X (horizontal).

3 Appuyez sur la touche [OK].

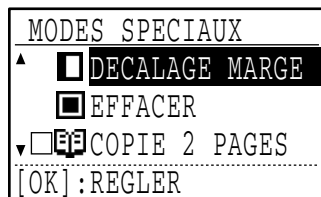
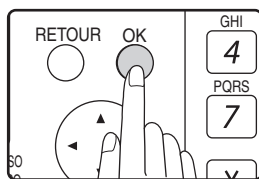

L'écran des modes spéciaux apparaît.

6 Sélectionnez le taux horizontal à l'aide de la touche [▼],[▲], [◀] ou [▶].

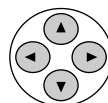

Un taux prédéfini peut être sélectionné à l'aide de la touche [▼] ou [▲]. Le taux peut être ajusté par incréments de 1 % à l'aide de la touche [◀] ou [▶].

7 Appuyez sur la touche [*].

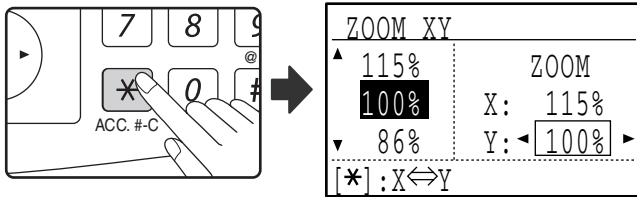

Le taux vertical peut être sélectionné ici.

8 Sélectionnez le taux vertical à l'aide de la touche [▼],[▲], [◀] ou [▶].

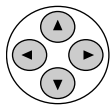

Un taux prédéfini peut être sélectionné à l'aide de la touche [▼] ou [▲]. Le taux peut être ajusté par incréments de 1 % à l'aide de la touche [◀] ou [▶]. Pour modifier de nouveau le taux de reproduction à l'horizontale, appuyez sur la

touche [*].

9 Appuyez sur la touche [OK].

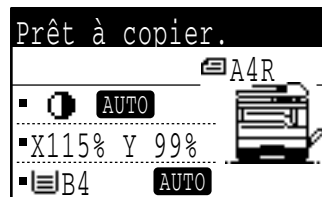

Vous revenez à l'écran initial.

10 Assurez-vous que le magasin papier correct a été sélectionné.

Si la fonction de sélection automatique du papier a été activée, le format papier approprié est sélectionné automatiquement en fonction du format d'original et des taux de reproduction sélectionnés. La rotation de l'image est réalisée si nécessaire.

11 Sélectionnez tous les réglages de copie nécessaires et appuyez sur la touche [DEPART] (⏏).

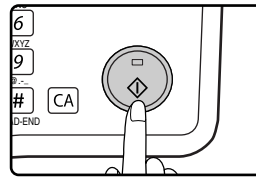

Remarque

Si la touche [TAUX DE REPRO.] est activée lorsque les taux de zoom XY sont définis, l'écran suivant apparaît.

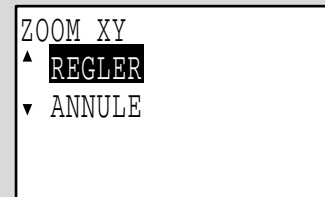

Pour annuler les réglages des taux de zoom XY, sélectionnez "ANNULER" et appuyez sur la touche [OK].

Pour ajuster les taux de reproduction de zoom XY, sélectionnez "REGLER" et appuyez sur la touche [OK].

COPIE RECTO VERSO

COPIE RECTO VERSO

Les types suivants de copie recto verso automatique peuvent être activés sur l'appareil. Le papier est retourné automatiquement, ce qui permet une copie recto verso facile.

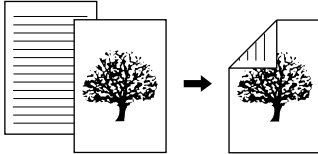
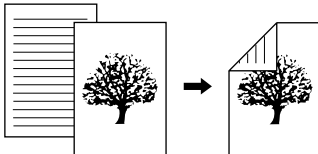
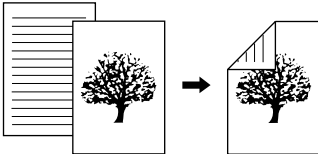
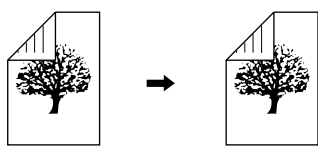
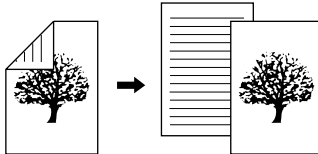
	Original → Copie		
Vitre d'exposition	Original recto → Recto verso 		
SPF	Original recto → Recto verso 		
RSPF	Original recto → Recto verso 	Original recto verso → Recto verso 	Original recto verso → Recto 



- Il existe des limites concernant le papier qui peut être utilisé pour la copie recto verso automatique. Voir "Papiers pouvant être utilisés pour l'impression recto verso automatique" à la page 18.
- La copie recto verso automatique est impossible lorsque le plateau d'alimentation est utilisé.

COPIE RECTO VERSO D'ORIGINAUX SIMPLES

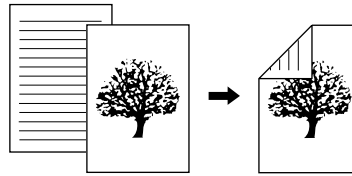

- Les formats papier qui peuvent être utilisés sont les formats A3, B4, A4, A4R, B5, B5R, A5, 11" x 17", 8-1/2" x 14", 8-1/2" x 13", 8-1/2" x 11" et 8-1/2" x 11"R.
- La copie recto verso automatique est impossible lorsque le plateau d'alimentation est utilisé.

Copie à partir du SPF

- 1 Vérifiez qu'un original n'a pas été oublié sur la vitre d'exposition, puis ajustez les guides d'originaux à la largeur de vos originaux et placez les originaux face imprimée vers le haut dans le plateau du chargeur de documents.**

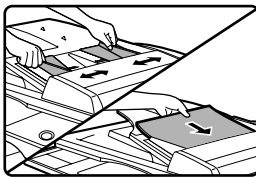

Si vous avez placé un nombre impair d'originaux, la dernière copie sera recto.

- 2 Appuyez sur la touche [COPIE RECTO VERSO].**



L'écran de sélection du mode recto verso apparaît.

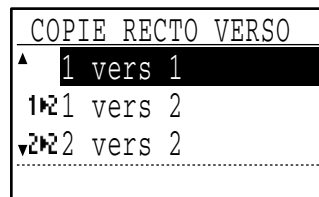

- 3 Sélectionnez "1 vers 2" à l'aide de la touche [▼] ou [▲] ou de la touche [COPIE RECTO VERSO].**

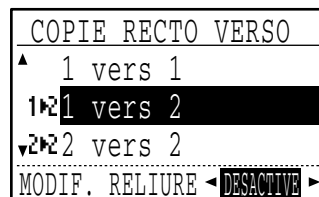
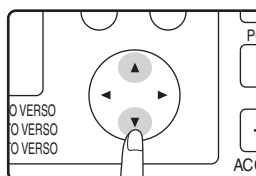

- 4 Si vous souhaitez que l'orientation de l'image sur le verso soit le contraire de celle du recto, réglez "MODIF. RELIURE" sur "ACTIVE" à l'aide de la touche [◀] ou [▶].**

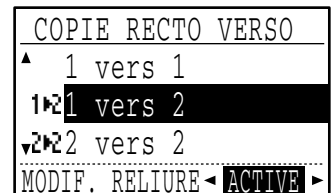
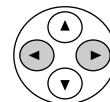

Si les copies doivent être reliées en haut, l'inversion de l'orientation des images sur le recto et le verso de chaque copie permet d'obtenir une orientation uniforme lorsque les copies reliées sont consultées (notez que ceci peut dépendre de l'orientation des originaux).

- 5 Appuyez sur la touche [OK].**

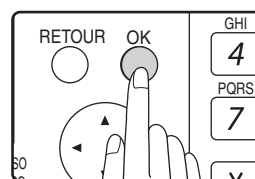

Vous revenez à l'écran initial.

- 6 Paramétrez le nombre de copies et appuyez sur la touche [DEPART] (Ⓢ).**

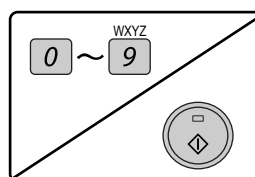

Pour arrêter la copie au milieu d'un travail, appuyez sur la touche [C].

Copie à partir de la vitre d'exposition

1 Placez l'original destiné au côté recto de la copie sur la vitre d'exposition et fermez le SPF.

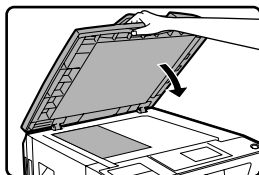

2 Appuyez sur la touche [COPIE RECTO VERSO].

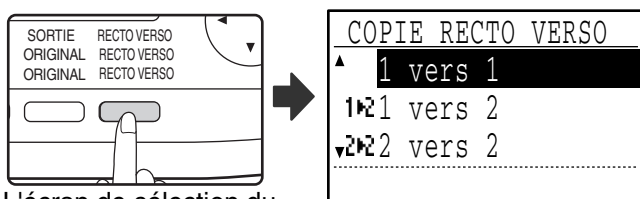

L'écran de sélection du mode recto verso apparaît.

3 Sélectionnez "1 vers 2" à l'aide de la touche [▼] ou [▲] ou de la touche [COPIE RECTO VERSO].

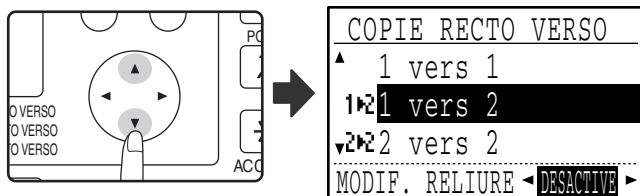

4 Si vous souhaitez que l'orientation de l'image sur le verso soit le contraire de celle du recto, réglez "MODIF. RELIURE" sur "ACTIVE" à l'aide de la touche [◀] ou [▶].

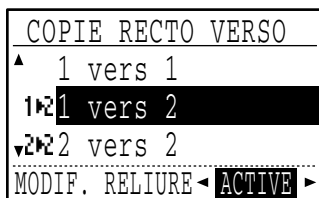
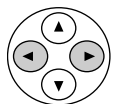

5 Appuyez sur la touche [OK].

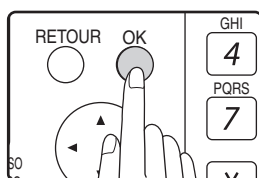

Vous revenez à l'écran initial.

6 Assurez-vous que le magasin papier correct a été sélectionné.

7 Paramétrez le nombre de copies et appuyez sur la touche [DEPART] (Ⓢ).

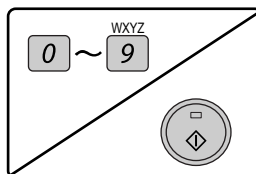

8 Enlevez le premier original, puis positionnez l'original destiné au côté verso sur la vitre d'exposition. Fermez le SPF et appuyez sur la touche [DEPART] (Ⓢ).

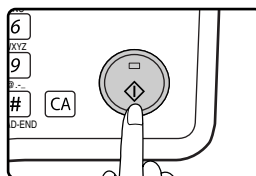

- La copie sort sur le plateau central.
- Pour annuler la copie recto verso, appuyez sur la touche [C].
- Pour annuler le mode copie recto verso, appuyez sur la touche [COPIE RECTO VERSO] pour sélectionner "1 vers 1", puis appuyez sur la touche [OK].
- Lorsque vous faites des copies recto verso d'un nombre d'originaux impair, appuyez sur la touche [READ-END] (Ⓢ) après avoir numérisé le dernier original.

COPIES RECTO VERSO D'ORIGINAUX RECTO VERSO (UNIQUEMENT SI LE RSPF EST UTILISÉ)

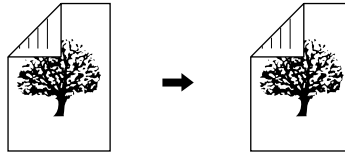

- Les formats papier qui peuvent être utilisés sont les formats A3, B4, A4, A4R, B5, B5R, A5, 11" x 17", 8-1/2" x 14", 8-1/2" x 13", 8-1/2" x 11" et 8-1/2" x 11"R.
- La copie recto verso automatique est impossible lorsque le plateau d'alimentation est utilisé.
- Cette fonction de copie ne peut pas être utilisée en combinaison avec la copie sur deux pages.

1 Vérifiez qu'un original n'a pas été oublié sur la vitre d'exposition, puis ajustez les guides d'originaux à la largeur de vos originaux et placez les originaux face imprimée vers le haut dans le plateau du chargeur de documents.

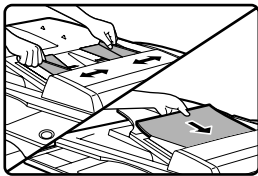

2 Appuyez sur la touche [COPIE RECTO VERSO].

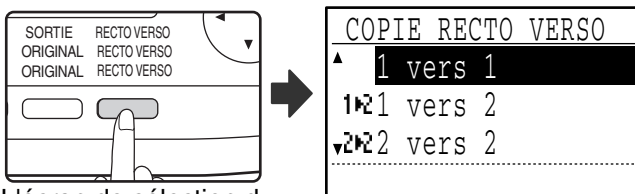

L'écran de sélection du mode recto verso apparaît.

3 Sélectionnez "2 vers 2" à l'aide de la touche [▼] ou [▲] ou de la touche [COPIE RECTO VERSO].

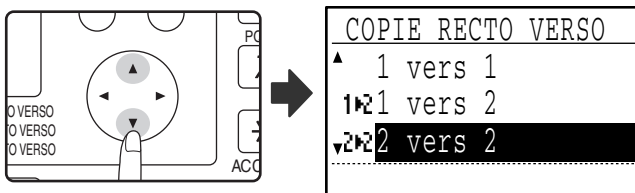

4 Appuyez sur la touche [OK].

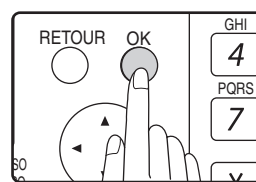

Vous revenez à l'écran initial.

5 Paramétrez le nombre de copies et appuyez sur la touche [DEPART] (⏏).

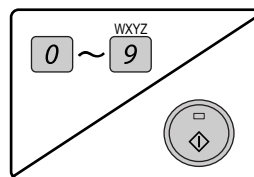

Pour arrêter la copie au milieu d'un travail, appuyez sur la touche [C].

4

COPIES RECTO D'ORIGINAUX RECTO VERSO (UNIQUEMENT SI LE RSPF EST UTILISÉ)

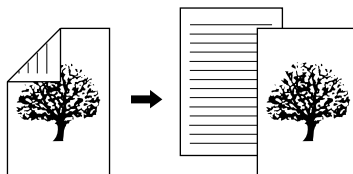

- Les formats papier qui peuvent être utilisés sont les formats A3, B4, A4, A4R, B5, B5R, A5, 11" x 17", 8-1/2" x 14", 8-1/2" x 13", 8-1/2" x 11" et 8-1/2" x 11"R.
- La copie recto verso automatique est impossible lorsque le plateau d'alimentation est utilisé.
- Cette fonction de copie ne peut pas être utilisée en combinaison avec la copie sur deux pages.

1 Vérifiez qu'un original n'a pas été oublié sur la vitre d'exposition, puis ajustez les guides d'originaux à la largeur de vos originaux et placez les originaux face imprimée vers le haut dans le plateau du chargeur de documents.

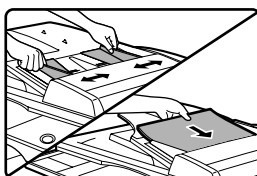

2 Appuyez sur la touche [COPIE RECTO VERSO].

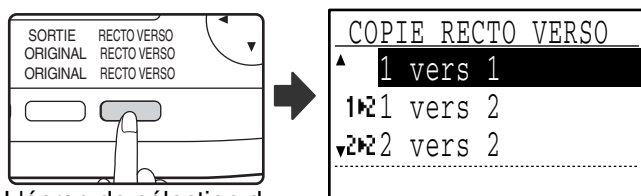

L'écran de sélection du mode recto verso apparaît.

3 Sélectionnez "2 vers 1" à l'aide de la touche [▼] ou [▲] ou de la touche [COPIE RECTO VERSO].

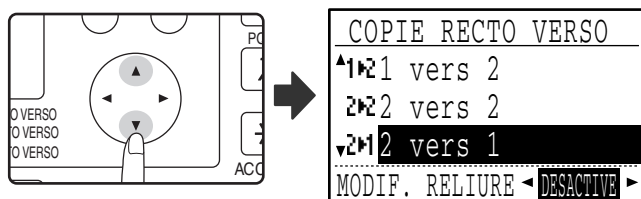

4 Si vous souhaitez que l'orientation de l'image sur le verso soit le contraire de celle du recto, réglez "MODIF. RELIURE" sur "ON" à l'aide de la touche [◀] ou [▶].

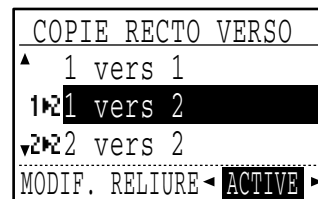
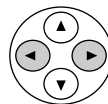

Si les copies doivent être reliées en haut, l'inversion de l'orientation des images sur le recto et le verso de chaque copie permet d'obtenir une orientation uniforme lorsque les copies reliées sont consultées (notez que ceci peut dépendre de l'orientation des originaux).

5 Appuyez sur la touche [OK].

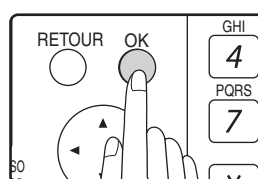

Vous revenez à l'écran initial.

6 Paramétrez le nombre de copies et appuyez sur la touche [DEPART] (Ⓢ).

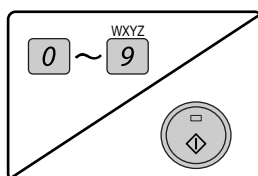

Pour arrêter la copie au milieu d'un travail, appuyez sur la touche [C].

COPIES RECTO VERSO A L'AIDE DU PLATEAU D'ALIMENTATION AUXILIAIRE

Suivez la procédure ci-dessous pour réaliser une copie recto verso manuelle.

Exemple : Copie d'un original A et d'un original B sur les deux côtés du papier

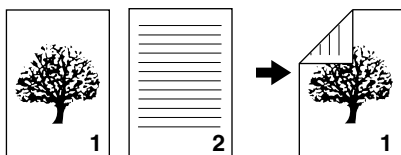

Cet appareil est équipé en standard de la fonction de copie recto verso automatique qui retourne automatiquement le papier. Si le papier indiqué à la section "Papiers pouvant être utilisés pour l'impression recto verso automatique" à la page 18 est utilisé, ceci facilite davantage la copie recto verso que l'utilisation du plateau d'alimentation auxiliaire. Voir "COPIE RECTO VERSO" à la page 56.

1 Copiez l'original A.

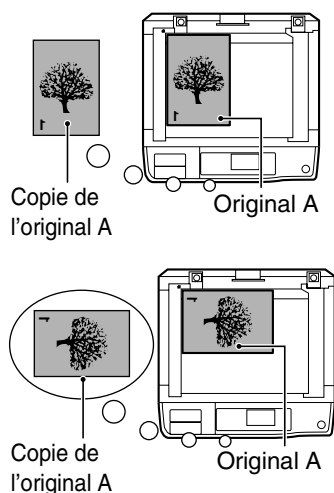

3 Retournez la copie de l'original A et sans modifier la position du bord le plus proche de vous, insérez-la dans le plateau d'alimentation auxiliaire.

Insérez complètement le papier.

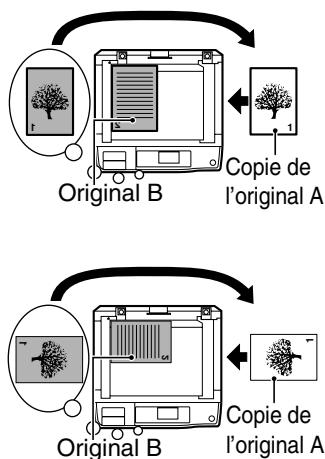

2 Placez l'original B comme illustré ci-dessous.

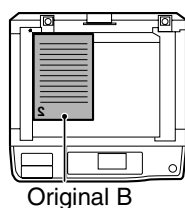

Original B

Original en orientation verticale :

Si l'original est orienté à la verticale, placez-le selon la même orientation que l'original A.

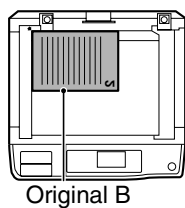

Original B

Original en orientation horizontale :

Placez-le dans le sens contraire (pivoté de 180 degrés) à l'orientation de l'original A.

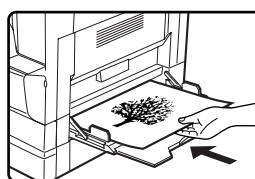

Remarque

- Les copies réalisées sur le verso du papier devraient toujours être réalisées une feuille à la fois à l'aide du plateau d'alimentation auxiliaire.
- Lissez le papier roulé ou gondolé avant de l'utiliser. Le papier roulé peut entraîner des bourrages papier ou une photo de mauvaise qualité.

4 Sélectionnez le plateau d'alimentation auxiliaire à l'aide de la touche [PAPIER], puis appuyez sur la touche [DEPART] (⏏).

Les copies sont déposées dans le plateau central.

COPIE SUR DEUX PAGES (Copie sur deux pages)

La fonction de copie sur deux pages crée des copies séparées de pages d'originaux reliés ouverts. Cette fonction est pratique si vous souhaitez réaliser une copie séparée de chaque page d'un livre ou d'un autre document relié.

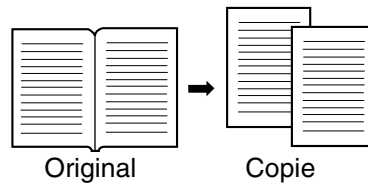

Remarque

- Du papier au format A4 (8-1/2" x 11") peut être utilisé pour la copie sur deux pages.
- Lorsque la rotation copie est activée, du papier au format A4R (8-1/2" x 11"R) peut également être utilisé.
- Lorsque la copie sur deux pages est utilisée en combinaison avec la copie zoom XY, l'agrandissement est impossible.
- La copie sur deux pages ne peut être utilisée en combinaison avec les fonctions suivantes :
 - Copie 2 en 1 / 4 en 1
 - Effacement du centre / Effacement bord + centre
 - Agrandissement
 - Sélection automatique du taux
 - Card shot
 - Copie recto verso de recto verso, copie recto de recto verso
- La copie sur deux pages ne peut pas être sélectionnée lorsqu'un original est placé dans le SPF.

1 Placez l'original sur la vitre d'exposition, en alignant la séparation entre les pages avec l'indicateur de format (voir ci-dessous). Fermez le SPF.

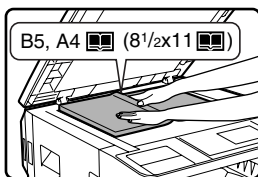

La copie commence à partir de la page se trouvant à droite de l'indicateur de format.

Remarque

Pour conserver les copies dans le bon ordre des pages lors d'une copie sur deux pages de plusieurs pages, vérifiez que l'original est toujours placé sur la vitre d'exposition avec le plus petit numéro de page sur la droite.

2 Appuyez sur la touche [FONCTION SPECIALE].

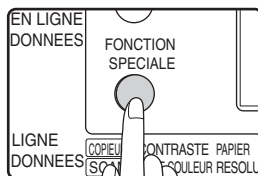

L'écran des fonctions spéciales apparaît.

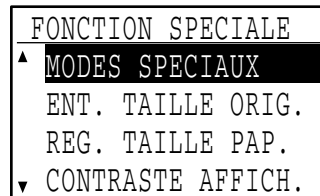

3 Appuyez sur la touche [OK].

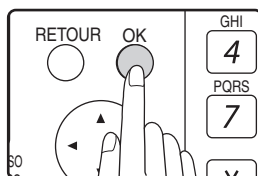

L'écran des modes spéciaux apparaît.

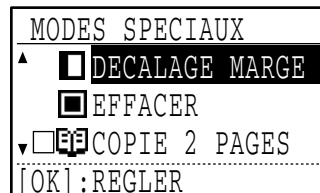

4 Sélectionnez "COPIE 2 PAGES" à l'aide de la touche [▼] ou [▲].

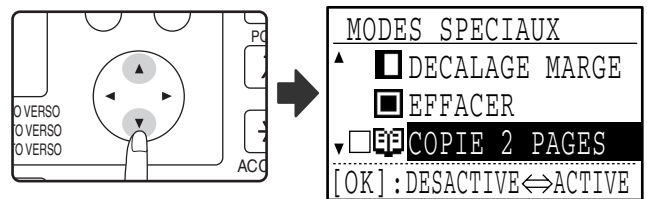

5 Appuyez sur la touche [OK].



La case de "COPIE 2 PAGES" est cochée dans l'écran des modes spéciaux et vous revenez à l'écran principal.

6 Vérifiez qu'un magasin papier contenant du papier au format A4 (8-1/2" x 11") est sélectionné.

Le papier au format A4R (8-1/2" x 11"R) peut également être utilisé si la rotation copie est possible en mode de sélection automatique du papier.

7 Sélectionnez tous les réglages de copie nécessaires et appuyez sur la touche [DEPART] (⏏).

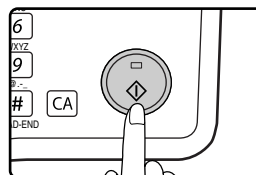

Pour annuler la copie sur deux pages, sélectionnez de nouveau "COPIE 2 PAGES" (qui est cochée) dans l'écran des modes spéciaux et appuyez sur la touche [OK].

INTERROMPRE UN TRAVAIL DE COPIE

(Interruption de copie)

Une copie peut être temporairement interrompue pour permettre la réalisation d'une autre copie. (Interruption de copie)

Lorsque l'autre travail est fini, la copie reprend à l'aide des paramètres initiaux de copie.

- L'interruption de copie est impossible si la vitre est utilisée pour un travail de copie et si "SANS TRI" est sélectionné.
- Lorsque 2 en 1 ou 4 en 1 est sélectionné, l'interruption de copie est impossible.
- La copie en tri série, 2 en 1 et 4 en 1 et la copie recto verso automatique ne peuvent pas être utilisées pour un travail d'interruption de copie.

La configuration des réglages dans les réglages système, l'utilisation en tant que scanner et la transmission de fax sont également impossibles.

1 Appuyez sur la touche [PAUSE] (⏸).

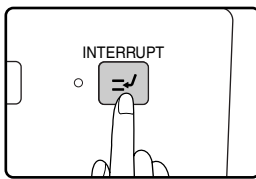

Si la touche [PAUSE] (⏸) est activée, la copie est interrompue et les réglages sont momentanément réinitialisés aux réglages par défaut à la fin de la copie en cours.

Le témoin de PAUSE clignote jusqu'à l'arrêt de la copie en cours.



Si vous appuyez sur la touche [PAUSE] (⏸) lorsque le mode utilisation contrôlée est activé, "Entrez votre n° de compte" s'affiche. Entrez votre numéro de compte à l'aide des touches numériques. Les pages copiées en cours d'interruption de copie s'ajouteront au compte correspondant au numéro que vous avez entré. (Page 79).

2 Lorsque la copie est interrompue, retirez l'original/les originaux précédent(s) et placez l'original/les originaux de la copie interrompue.

3 Sélectionnez les réglages de copie si nécessaire.

4 Paramétrez le nombre de copies et appuyez sur la touche [DEPART] (⏻).

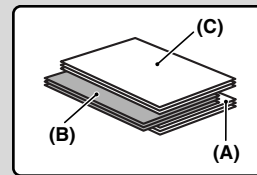
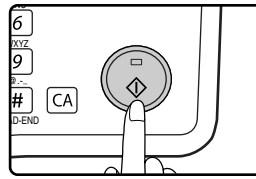

Les copies intercalées sont décalées par rapport aux copies précédentes. (Fonction décalage)

La fonction décalage peut être désactivée dans les réglages système. (Page 82).

(A) : Copies réalisées avant le travail de copie interrompu

(B) : Copies interrompues

(C) : Copies réalisées après le travail de copie interrompu

* Cette fonction n'est pas disponible dans certains pays et dans certaines régions.

5 Une fois le travail de copie terminé, appuyez sur la touche [PAUSE] (⏸) pour désactiver le mode d'interruption, puis retirez l'original/les originaux.

Le témoin PAUSE s'éteint, ce qui indique que la fonction d'interruption n'est plus activée. Les paramètres de copie reviennent automatiquement aux paramètres sélectionnés pour la copie avant son interruption.

6 Remplacez l'original/les originaux précédent(s) et appuyez sur la touche [DEPART] (⏻).

La copie interrompue reprend.

5

FONCTIONS DE COPIE UTILES

Sélectionnez les fonctions de copie utiles après avoir appuyé sur la touche [COPIEUR] pour sélectionner le mode copie.

ROTATION DE L'IMAGE DE 90 DEGRES (Rotation copie)

Lorsque le "mode de sélection automatique du papier" ou la "sélection automatique du taux" sont utilisés et lorsque l'original est placé selon une orientation différente (verticale ou horizontale) de celle du papier, la photo de l'original est automatiquement pivotée de 90 degrés pour permettre une copie correcte sur le papier.

Cette fonction convient à la copie d'originaux au format B4 ou A3 (8-1/2" x 14" ou 11" x 17") qui ne peuvent être placés qu'à l'horizontale, sur le papier placé à la verticale.

La fonction de rotation de copie est initialement activée. Elle peut être désactivée dans les réglages système. (Page 87).



- La fonction de rotation de copie ne peut pas être utilisée en combinaison avec la fonction de décalage de la marge.
- La rotation de copie est impossible lorsqu'une copie est agrandie à un format papier supérieur au format A4 (8-1/2" x 11"). Dans ce cas, placez l'original selon la même orientation que le papier.
- Même si la rotation de copie est désactivée dans les réglages système, la rotation de copie est active si la fonction 2 en 1 ou 4 en 1 est sélectionnée (page 66).

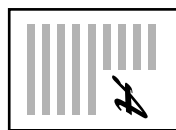

Orientation de l'original

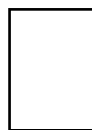

Orientation de l'original



Copie

MODE TRI

Les copies de plusieurs pages d'originaux peuvent être assemblées en jeux.



La carte double fonction peut numériser environ 100 originaux standard (A4 (8-1/2" x 11")), cependant, ce nombre est différent pour les photos et les autres types d'originaux.

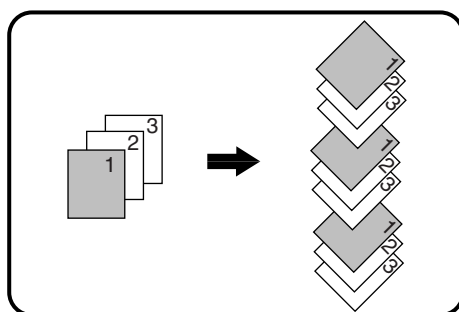

Tri

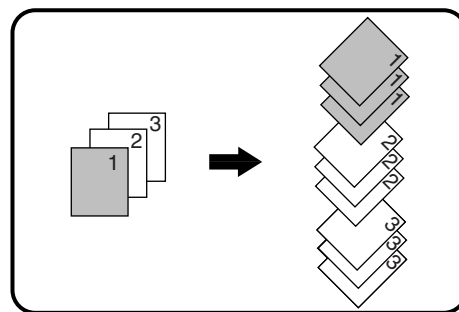

Sans tri

1 Placez les originaux dans le plateau du chargeur de documents ou le premier original sur la vitre d'exposition.

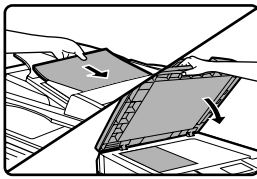

Si vous avez placé les originaux sur le plateau du chargeur de documents, le mode "Tri" est automatiquement sélectionné. Il peut-être remplacé par le mode "Sans tri" dans les réglages système. (Page 87).

Si vous avez placé le premier original sur la vitre d'exposition, le mode "Sans tri" est automatiquement sélectionné.

2 Appuyez sur la touche [SORTIE].

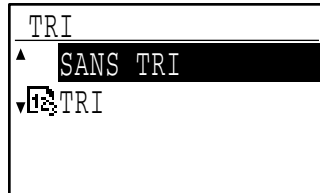
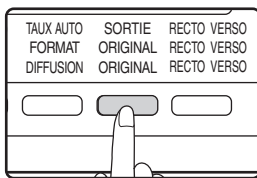

L'écran de sélection du mode de sortie s'affiche.

3 Sélectionnez "SANS TRI" ou "TRI" à l'aide de la touche [▼] ou [▲], ou à l'aide de la touche [SORTIE].

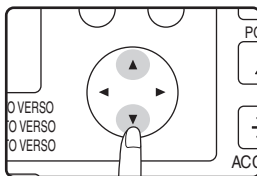

4 Appuyez sur la touche [OK].

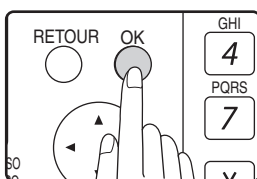

Vous revenez à l'écran initial.

5 Sélectionnez d'autres réglages de copie si nécessaire et appuyez sur la touche [DEPART] (Ⓢ).

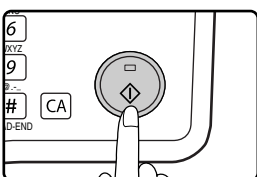

Si vous avez placé les originaux dans le plateau du chargeur de documents à l'étape 1, la copie commence. Si vous avez sélectionné "TRI" à l'étape 3 et placé le premier original sur la vitre, suivez les étapes 6 et 7. Notez que si vous avez sélectionné "SANS TRI" à l'étape 3, la copie commence.

6 Lorsque le témoin DEPART s'allume, remplacez l'original par l'original suivant, puis appuyez sur la touche [DEPART] (Ⓢ).



Répétez l'opération 6 jusqu'à la numérisation de tous les originaux.

7 Une fois que tous les originaux ont été numérisés, appuyez sur la touche [READ-END] (Ⓢ).

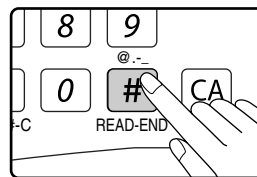

- La copie commence.
- Si la mémoire sature lors de la numérisation des originaux, le message "Mémoire pleine." s'affiche. Pour lancer la copie des originaux qui ont été numérisés jusque là, appuyez sur la touche [DEPART] (Ⓢ). Pour annuler le travail de copie, appuyez sur la touche [CA].
- La carte mémoire (AR-SM5) en option peut être installée pour augmenter le nombre d'originaux qui peuvent être numérisés. La mémoire peut être augmentée jusqu'à un maximum de 272 Mo (la quantité augmentée est de 256 Mo).

5

Fonction Décalage

Cette fonction décale chaque jeu de copies du précédent sur le plateau central pour un retrait plus facile. La fonction décalage peut être désactivée dans les réglages système. (Page 82).

Fonction décalage activée

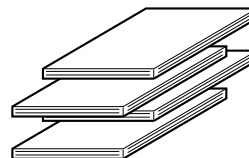

Fonction décalage désactivée

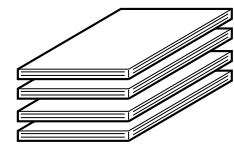

* Cette fonction n'est pas disponible dans certains pays et dans certaines régions.

COPIE D'ORIGINAUX MULTIPLES SUR UNE SEULE FEUILLE DE PAPIER (Copie 2 en 1 / 4 en 1)

Vous pouvez copier des originaux multiples sur une seule feuille de papier selon une disposition sélectionnée. Cette fonction est utile lorsque vous souhaitez présenter un grand nombre de pages en un format compact, ou fournir un aperçu de l'ensemble des pages d'un document.

Une des deux dispositions peut être sélectionnée pour la copie 2 en 1 et une des quatre dispositions peut être sélectionnée pour une copie 4 en 1.

Les sélections de lignes de bordure sont des lignes continues, lignes pointillées ou pas de lignes.

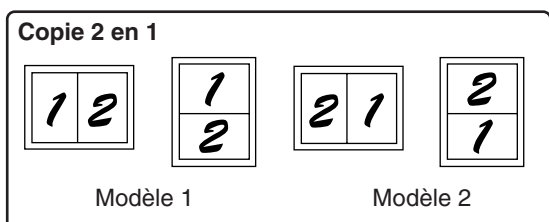

Dispositions pour la copie 2 en 1

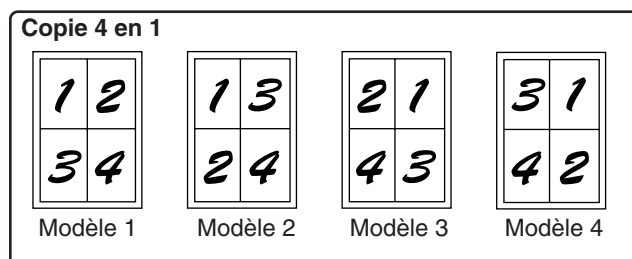

Dispositions pour la copie 4 en 1

- La copie 2 en 1 / 4 en 1 ne peut pas être utilisée en combinaison avec les fonctions suivantes. La fonction sélectionnée en premier prime. Cependant, la copie 2 en 1 / 4 en 1 prime sur le zoom XY. Copie sur deux pages, zoom XY, effacement des bords, décalage de la marge, card shot
- Un format papier spécial ne peut pas être utilisé pour la copie 2 en 1 / 4 en 1.
- La copie 2 en 1 / 4 en 1 ne peut pas être sélectionnée pour une interruption de travail de copie. L'interruption de copie est impossible en cours de copie 2 en 1 / 4 en 1.
- Un réglage de taux approprié est automatiquement sélectionné selon le format d'original, le format papier et le nombre d'images sélectionné. Lorsque vous utilisez la vitre d'exposition, vous pouvez effectuer une réduction jusqu'à 25 %. Lorsque vous utilisez le SPF, une réduction jusqu'à 50 % est possible. Certaines combinaisons de format d'original, format papier et nombre de photos peut entraîner la coupure des photos.
- Même si la "rotation copie" est désactivée dans les réglages système, les images risquent d'être pivotées si nécessaire selon l'orientation des originaux et l'orientation du papier.

1 Placez les originaux dans le plateau du chargeur de documents ou le premier original sur la vitre d'exposition.

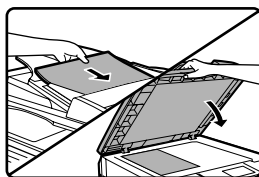

2 Appuyez sur la touche [PAPIER] pour sélectionner le magasin papier souhaité.

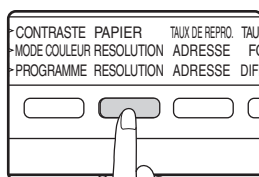

Le plateau d'alimentation auxiliaire ne peut pas être sélectionné.

3 Appuyez sur la touche [FONCTION SPECIALE].

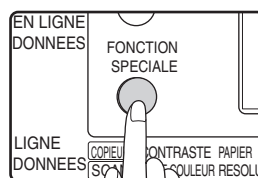

L'écran des fonctions spéciales apparaît.

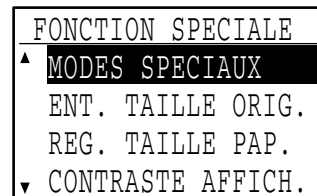

4 Appuyez sur la touche [OK].

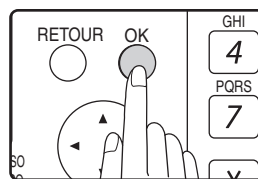

L'écran des modes spéciaux apparaît.

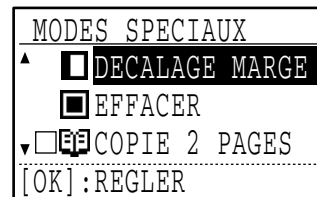

5 Sélectionnez "2en1/4en1" à l'aide de la touche [▼] ou [▲].

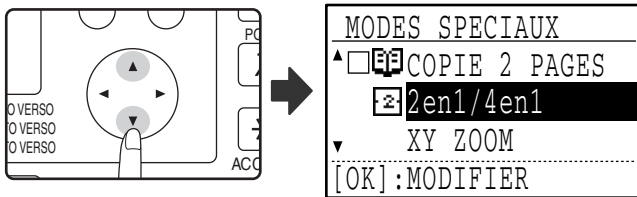

6 Appuyez sur la touche [OK].

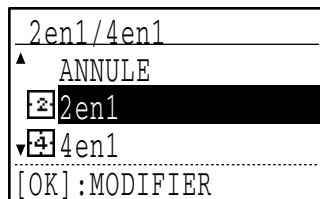

L'écran de sélection 2 en 1 / 4 en 1 apparaît.

7 Sélectionnez "2en1" ou "4en1" à l'aide de la touche [▼] ou [▲].

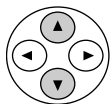

8 Appuyez sur la touche [OK].

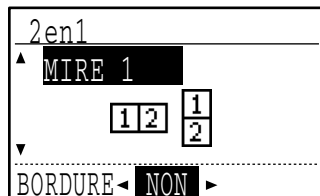

Les réglages pour 2 en 1 ou 4 en 1 apparaissent.

9 Sélectionnez la disposition à l'aide de la touche [▼] ou [▲].

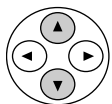

Pour en savoir plus sur les dispositions qui peuvent être sélectionnées, reportez-vous à la section "Dispositions pour la copie 2 en 1" ou "Dispositions pour la copie 4 en 1" à la page 66.

10 Sélectionnez le réglage de bordure à l'aide de la touche [◀] ou [▶].

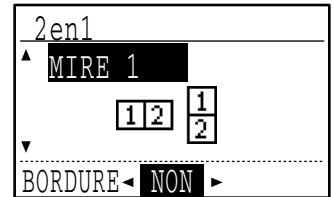
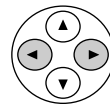

Sélectionnez ligne continue, ligne pointillée ou pas de ligne.

11 Appuyez sur la touche [OK].



Vous revenez à l'écran initial.

12 Sélectionnez d'autres réglages de copie si nécessaire et appuyez sur la touche [DEPART] (Ⓢ).

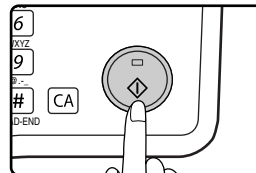

- Le taux de reproduction est automatiquement défini.
- Si vous avez placé les originaux dans le plateau du chargeur de documents, la copie commence après la numérisation de tous les originaux.
- Si vous avez placé le premier original sur la vitre d'exposition, passez à l'étape suivante.

13 Lorsque le témoin DEPART s'allume, remplacez l'original par l'original suivant, puis appuyez sur la touche [DEPART] (Ⓢ).



Répétez l'opération 13 jusqu'à la numérisation de tous les originaux.

- Les copies sortent à chaque numérisation de deux originaux pour la copie 2 en 1 ou de quatre originaux pour la copie 4 en 1.
- Pour lancer la copie avant la numérisation de tous les originaux (après la numérisation d'un seul original pour la copie 2 en 1 ou après la numérisation de moins de quatre originaux pour la copie 4 en 1), appuyez sur la touche [READ-END] (Ⓢ).
- Pour annuler les réglages 2 en 1 ou 4 en 1, sélectionnez "ANNULE" à l'étape 7.

CREATION DE MARGES LORS DE LA COPIE (Décalage de la marge)

Décalage de marge La fonction décalage de la marge décale l'image pour créer une marge au bord du papier. Par défaut, la fonction crée une marge de 10 mm (1/2") sur le bord gauche du papier.

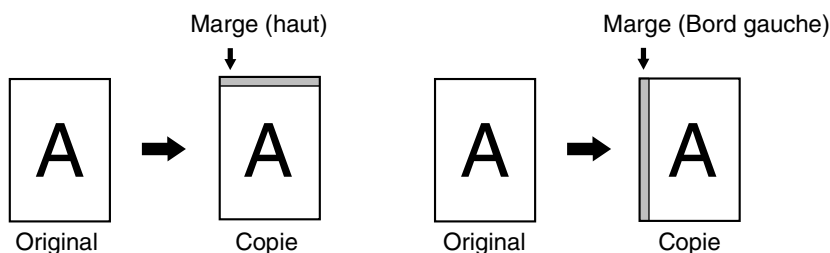

- Vous pouvez choisir de créer une marge sur le bord supérieur ou sur le bord gauche du papier.
- Cinq sélections sont possibles pour la largeur de marge : 0 mm, 5 mm, 10 mm, 15 mm, 20 mm (0", 1/4", 1/2", 3/4", 1"). (Le réglage par défaut est 10 mm (1/2").)
- Lorsque vous effectuez des copies recto verso, une marge est créée sur le bord sélectionné sur le recto du papier, et une marge est créée sur le verso du papier.
- La fonction décalage de la marge ne peut pas être utilisée en combinaison avec la copie 2 en 1 / 4 en 1 (page 66).
- La fonction décalage de la marge ne peut pas être utilisée en combinaison avec la fonction card shot (page 71).
- Lorsque le décalage de la marge est sélectionné, la copie avec rotation ne fonctionne pas même s'il est possible de le faire.
- Le réglage par défaut du décalage de la marge peut être modifié dans les réglages système. (Page 86).

1 Placez l'original dans le plateau du chargeur de documents ou sur la vitre d'exposition.

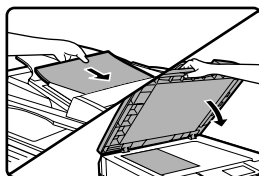

- Lorsqu'une marge sur le bord gauche est sélectionnée et lorsque vous copiez à partir du plateau du chargeur de documents, placez l'original face imprimée vers le haut de sorte que le bord de la marge se trouve à gauche.

Lorsqu'une marge sur le bord gauche est sélectionnée et lorsque vous copiez à partir de la vitre d'exposition, placez l'original face imprimée vers le bas de sorte que le bord de la marge se trouve à droite.

- Lorsqu'une marge sur le bord supérieur est sélectionnée, placez l'original de sorte que le bord de la marge se trouve à l'arrière du plateau du chargeur de documents ou de la vitre d'exposition.

2 Appuyez sur la touche [FONCTION SPECIALE].

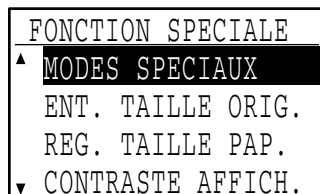
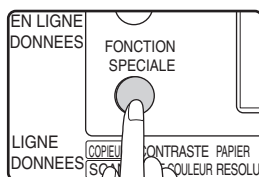

L'écran des fonctions apparaît avec la fonction "MODES SPECIAUX" sélectionnée.

3 Appuyez sur la touche [OK].

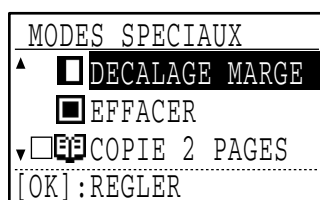
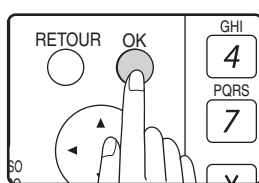

L'écran des modes spéciaux apparaît avec "DECALAGE DE LA MARGE" sélectionné.

4 Appuyez sur la touche [OK].

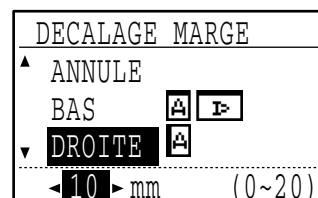

Les réglages du décalage de la marge s'affichent.

5 Sélectionnez l'emplacement de la marge à l'aide de la touche [▼] ou [▲] et sélectionnez la largeur à l'aide de la touche [◀] ou [▶].

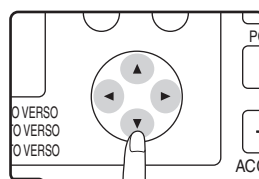

- Sélectionnez "BAS" ou "DROITE" pour l'emplacement de la marge.
- Si vous sélectionnez 0 mm (0"), le résultat imprimé est le même que lorsque "ANNULE" est sélectionné.

6 Appuyez sur la touche [OK].



Vous revenez à l'écran initial.

7 Sélectionnez d'autres réglages de copie si nécessaire et appuyez sur la touche [DEPART] (⏏).

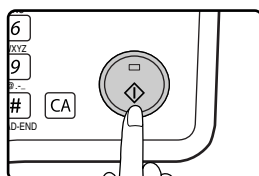

Pour désactiver la fonction de décalage de la marge, sélectionnez de nouveau la fonction de décalage de la marge et sélectionnez "ANNULE".

EFFACEMENT DES OMBRES AUTOUR DES BORDS D'UNE COPIE (Copie avec effacement)

Cette fonction est utilisée pour effacer les ombres qui apparaissent autour des bords des copies de livres ou d'autres originaux épais. (Effacement des bords)

La fonction peut également effacer l'ombre qui apparaît en bas du centre des livres et d'autres originaux qui s'ouvrent. (Effacement du centre)

Les lignes d'ombre autour des bordures des copies et celles qui se trouvent au centre peuvent être effacées. (Effacement bord + centre)

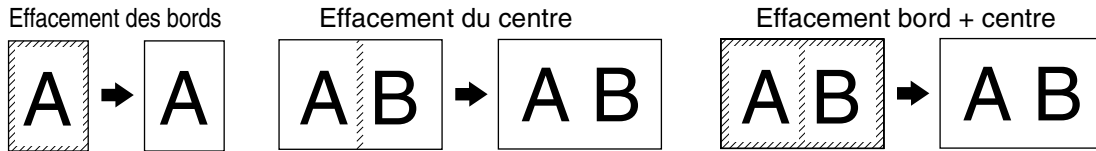

- Cinq sélections sont possibles pour la largeur d'effacement : 0 mm, 5 mm, 10 mm, 15 mm, 20 mm (0", 1/4", 1/2", 3/4", 1"). (Le réglage par défaut est 10 mm (1/2").)
- L'effacement du centre / effacement bord + centre ne peuvent pas être utilisés en combinaison avec la copie sur deux pages (page 62).
- La fonction effacement des bords ne peut pas être utilisée en combinaison avec la copie 2 en 1 / 4 en 1 (page 66).
- La fonction effacement des bords ne peut pas être utilisée lorsque du papier est chargé dans le plateau d'alimentation auxiliaire.
- La fonction effacement des bords ne peut pas être utilisée en combinaison avec la fonction card shot (page 71).
- La fonction effacement des bords ne peut pas être utilisée lors de la copie d'un original au format spécial.
- Notez que si la largeur de l'effacement est trop grande, le bord de la photo risque d'être partiellement effacé.
- Le réglage par défaut pour la largeur d'effacement peut être modifié. (Page 86).

1 Placez l'original dans le plateau du chargeur de documents ou sur la vitre d'exposition.

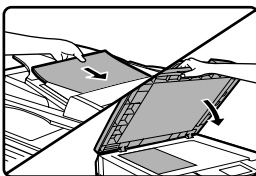

2 Appuyez sur la touche [FONCTION SPECIALE].

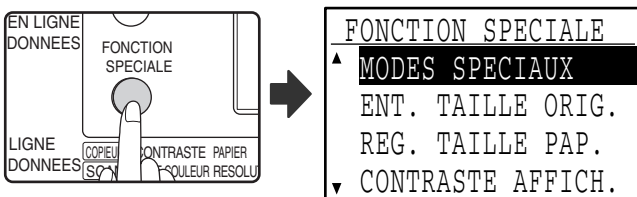

L'écran des fonctions apparaît avec la fonction "MODES SPECIAUX" sélectionnée.

3 Appuyez sur la touche [OK].

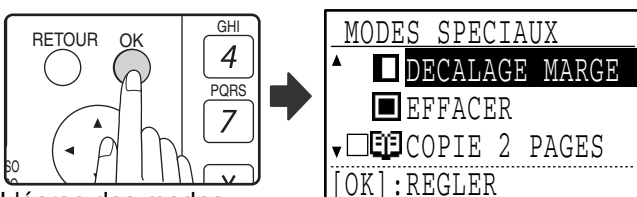

L'écran des modes spéciaux apparaît.

4 Sélectionnez "EFFACER" à l'aide de la touche [▼] ou [▲].

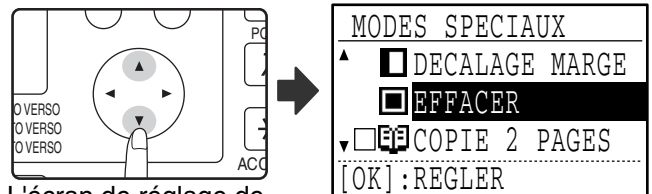

L'écran de réglage de l'effacement des bords s'affiche.

5 Appuyez sur la touche [OK].

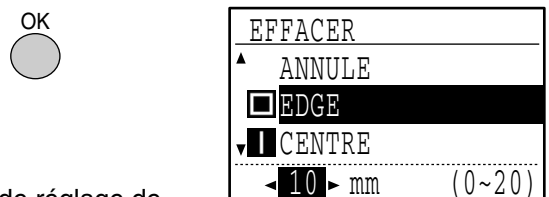

L'écran de réglage de l'effacement des bords s'affiche.

6 Sélectionnez le mode d'effacement souhaité à l'aide de la touche [▼] ou [▲].

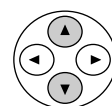

"BORD", "CENTRE" ou "BORD+CENTRE" peut être sélectionné.

5

7 Sélectionnez la largeur d'effacement à l'aide de la touche [◀] ou [▶].

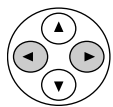

Si vous sélectionnez 0 mm (0"), le résultat imprimé est le même que lorsque "ANNULE" est sélectionné.

8 Appuyez sur la touche [OK].



Vous revenez à l'écran initial.

9 Sélectionnez d'autres réglages de copie si nécessaire et appuyez sur la touche [DEPART] (⏏).

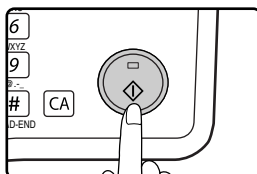

Pour annuler un réglage d'effacement des bords, revenez à l'écran des réglages d'effacement des bords et sélectionnez "ANNULE".

CARD SHOT

Lorsque vous copiez une carte, cette fonction vous permet d'imprimer le recto et le verso de la carte l'un à côté de l'autre sur une seule feuille de papier.
 Cette fonction crée des images 2 en 1 du recto et du verso de la carte et les centre sur le papier.

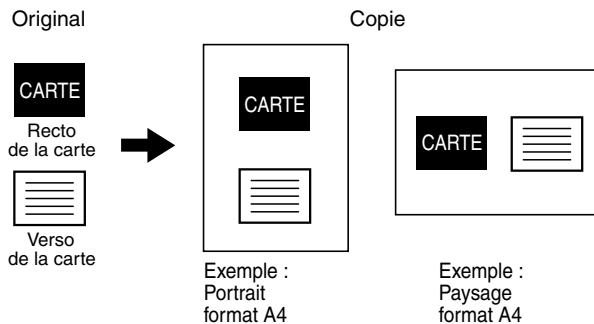

- Le papier ne peut pas être chargé dans le plateau d'alimentation auxiliaire.
- La fonction card shot ne peut pas être utilisée en combinaison avec les fonctions de décalage de la marge, effacement des bords, copie sur deux pages, copie 2 en 1 / 4 en 1 et copie de zoom XY.
- Lorsque la fonction card shot est utilisée, la fonction rotation copie ne peut être activée.

1 Placez l'original sur la vitre d'exposition.

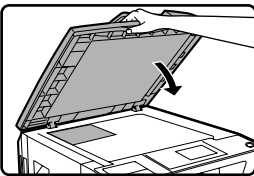

2 Appuyez sur la touche [FONCTION SPECIALE].

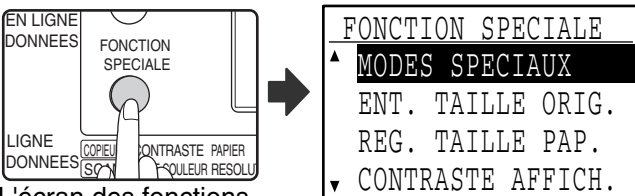

L'écran des fonctions spéciales apparaît.

3 Appuyez sur la touche [OK].

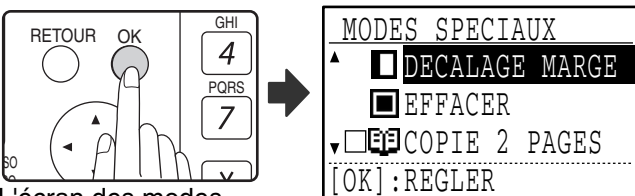

L'écran des modes spéciaux apparaît.

4 Sélectionnez "CARD SHOT" à l'aide de la touche [▼] ou [▲].

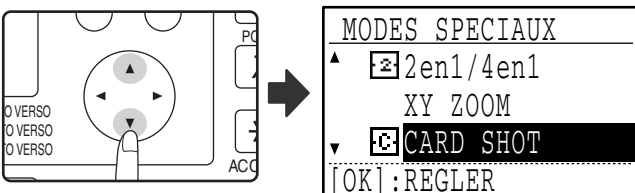

5 Appuyez sur la touche [OK].

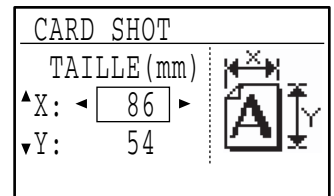

L'écran card shot s'affiche.

Remarque Les valeurs par défaut pour la longueur et la largeur qui s'affichent dans cet écran peuvent être définies "CARD SHOT/DEFAULT" (page 86) dans les réglages système.

6 Sélectionnez "X" (largeur) à l'aide de la touche [▼] ou [▲] et entrez la largeur à l'aide de la touche [◀] ou [▶], puis entrez la longueur (Y) de la même manière.

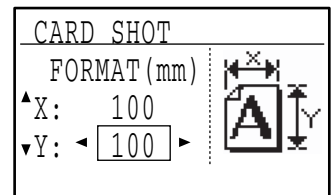
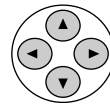

Remarque Tout nombre entre 25 mm et 210 mm (1" et 8-1/2") peut être entré pour la largeur et tout nombre entre 25 mm et 210 mm (1" et 8-1/2") peut être entré pour la longueur.

7 Appuyez sur la touche [OK].



Vous revenez à l'écran initial.

8 Appuyez sur la touche [DEPART] (Ⓢ).

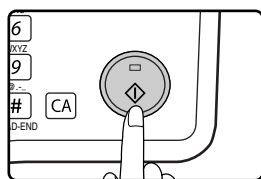

Le recto de la carte est numérisé.

9 Retournez l'original sur la vitre d'exposition.

10 Appuyez sur la touche [DEPART] (Ⓢ).



La copie commence après numérisation des deux côtés de l'original.

SPECIFICATIONS

Nom	Système multifonctions numérique	
	MX-M160D	MX-M200D
Type	Bureau	
Type photoconducteur	Tambour OPC	
Type de vitre d'exposition	Fixe	
Système de copie	Méthode électrostatique laser	
Originaux	Feuilles, documents reliés, format d'original maxi. A3 (11" x 17")	
Formats de copie	A3 (11" x 17") maxi., A5 (5-1/2" x 8-1/2") mini. (le format A5 (5-1/2" x 8-1/2") ne peut être chargé que dans le magasin 1 et le plateau d'alimentation auxiliaire)	
Bande technique :	4 mm (5/32") maxi. au niveau des bords supérieur et inférieur, maximum combiné d'environ 6 mm (11/64")	
Vitesse de reproduction	9 copies/min. A3 (11" x 17") 10 copies/min. B4 (8-1/2" x 14") 11 copies/min. 8-1/2" x 13" 12 copies/min. A4R (8-1/2" x 11"R) 14 copies/min. B5R 16 copies/min. A4, B5, A5 (8-1/2" x 11", 5-1/2" x 8-1/2")	10 copies/min. 11" x 17" 11 copies/min. A3 12 copies/min. B4 (8-1/2" x 14", 8-1/2" x 13") 14 copies/min. A4R 15 copies/min. 8-1/2" x 11"R 16 copies/min. B5R 20 copies/min. A4, B5, A5 (8-1/2" x 11", 5-1/2" x 8-1/2")
Copie en continu	1-999 copies (décréments) (peut être remplacé par 1- 99 dans les réglages système)	
Temps de la première copie*1, *2	Env. 7,2 s	
Temps de préchauffage*2	Env. 45 sec.	
Taux de reproduction	Variable : 25 % à 400 %, en incréments de 1% (total de 376 pas) (50 % à 200 % lorsque le SPF est utilisé) Prédéfini fixe : 25%, 50%, 70%, 81%, 86%, 100%, 115%, 122%, 141%, 200%, 400% (25%, 50%, 64%, 77%, 95%, 100%, 121%, 129%, 141%, 200%, 400%) (25 % et 400 % uniquement lorsque le SPF est utilisé)	
Alimentation papier	Un magasin papier à alimentation automatique (250 feuilles) + plateau d'alimentation auxiliaire (100 feuilles)	Deux magasins papier à alimentation automatique (250 feuilles) + plateau d'alimentation auxiliaire (100 feuilles)
Dispositif de fixation	Rouleaux chauffants	
Système de développeur	Développement sec	
Résolution	Numérisation : 600 x 300 dpi, sortie : 600 x 600 ppp (mode AUTO/TEXTE) Numérisation : 600 x 600 dpi, sortie : 600 x 600 ppp (mode PHOTO)	
Graduation	Numérisation : 256 demi-tons, impression : 2 demi-tons	
Alimentation	Tension locale ± 10 % (La puissance requise par l'appareil est indiquée sur la plaque signalétique située à l'arrière de l'appareil.)	
Consommation	Max. 1,2 kW	

*1 Mesuré lorsque la copie est lancée après le préchauffage suivant la mise sous tension, à partir de la vitre d'exposition. (Exposition définie sur "AUTO". "RESOLUTION EN MODE AUTO./TEXTE" définie sur 300 ppp et "ATTENTE REGLAGE LAMPE COPIE" défini sur "ACTIVE" dans les réglages système. Papier chargé dans le magasin 1 sur l'appareil, original au format A4 (8-1/2" x 11") et papier orienté à l'horizontale, pas de réduction ou d'agrandissement.)

*2 Peut être différent en fonction des conditions d'exploitation de l'appareil et des conditions ambiantes telles que la tension d'alimentation et l'humidité.

Dimensions hors tout	590 mm (L) x 574 mm (P) (23-15/64" (L) x 22-38/64" (P))		
Poids (n'inclut pas la cartouche de toner)	MX-M160D : Env. 28,1 kg (61,9 lbs.) (N'inclut pas la cartouche de toner) MX-M200D : Env. 33,0 kg (72,8 lbs.) (N'inclut pas la cartouche de toner)		
Dimensions	MX-M160D : 590 mm (L) x 574 mm (P) x 437 mm (H) (23-15/64" (L) x 22-38/64" (P) x 17-13/64" (H)) MX-M200D : 590 mm (L) x 574 mm (P) x 522 mm (H) (23-15/64" (L) x 22-38/64" (P) x 20-35/64" (H))		
Conditions de fonctionnement	Température : 15 °C à 30 °C (59 °F à 86 °F), humidité : 20% à 85%		
Niveau sonore	Niveau de puissance du son L _{wA} (1B=10dB)	MX-M160D	MX-M200D
	Copie : 6,3[B] ou moins	6,4[B]	6,5[B]
	Veille : 4,0[B] ou moins	3,1[B]	3,1[B]
	Mesure de l'émission acoustique conformément à la norme ISO 7779.		
Teneur à l'émission (mesuré conformément à la norme RALUZ122: Edition de Juin 2006)	Ozone: 1,5 mg/h ou moins Poussière : 4,0 mg/h ou moins Styrène : 1,0 mg/h ou moins Benzène : 0,05 mg/h ou moins Total composés organiques volatils (Impression) : 10 mg/h ou moins Total composés organiques volatils (Préchauffage) : 1 mg/h ou moins		

Caractéristiques techniques des plateaux de sortie

Méthode de sortie	Sortie face imprimée vers le bas
Capacité du plateau de sortie (80 g/m ² (20 lbs.))	250 feuilles*

* Lorsque le plateau de séparation de travaux est installé, 150 feuilles sur le plateau central, 100 feuilles sur le plateau supérieur. Le nombre maximum de pages acceptées varie en fonction des conditions ambiantes du site d'implantation de l'appareil, du type de papier ainsi que des conditions de stockage du papier.

Caractéristiques techniques des fonction imprimante / fonction scanner / fonction fax

Voir le "Manuel d'utilisation (pour imprimante et scanner)" et le "Manuel d'utilisation (pour télécopieur)".

Les illustrations et le contenu peuvent présenter des différences en raison des améliorations apportées à l'appareil.

FINALITE DES REGLAGES SYSTEME

Les réglages système sont utilisés par l'administrateur de l'appareil pour activer ou désactiver les fonctions afin de répondre aux besoins de votre lieu de travail.

Ce manuel ne décrit que les réglages système communs à toutes les fonctions de l'appareil (fonctions de copie, fax, imprimante et scanner réseau), ainsi que les réglages système qui sont spécifiques à la fonction de copie. Reportez-vous aux manuels suivants pour les programmes spécifiques à la fonction de fax, la fonction d'imprimante ou la fonction de scanner réseau.

- Fonction fax : Manuel d'utilisation (pour télécopieur), Chapitre 8, "REGLAGES SYSTEME"
- Fonction imprimante / fonction scanner : Manuel d'utilisation (pour imprimante et scanner), Chapitre 4, "REGLAGES SYSTEME"
- Fonction imprimante réseau : Manuel d'utilisation (pour imprimante réseau), Chapitre 5, "REGLAGES SYSTEME"
- Fonction scanner réseau : Manuel d'utilisation (pour scanner réseau), Chapitre 3, "REGLAGES SYSTEME"

Avant de pouvoir utiliser les réglages système, vous devez saisir le mot de passe administrateur.

PROGRAMMES LIES A TOUTES LES FONCTIONS DE L'APPAREIL (FONCTIONS COPIE, FAX, IMPRIMANTE ET SCANNER RESEAU)

Ces programmes sont utilisés pour activer le mode utilisation contrôlée, régler la consommation électrique et gérer les périphériques.

Le mode utilisation contrôlée peut être activé indépendamment des fonctions de copie, imprimante, fax et scanner réseau. Lorsque le mode utilisation contrôlée est activé pour une fonction, un numéro de compte correct doit être entré pour utiliser la fonction. (Si aucun numéro de compte correct n'est entré, la fonction ne peut pas être utilisée.) Lorsque le mode utilisation contrôlée est activé pour la fonction imprimante, un numéro de compte doit être entré sur l'ordinateur de l'utilisateur lorsque la commande d'impression est sélectionnée. (Selon les réglages système, un travail peut être imprimé même si un numéro de compte incorrect est entré, et il faut donc veiller à gérer les compteurs de pages de l'imprimante.) Si "ANNULER TRAVAUX COMPTES NON VAL." est activé dans les réglages système, l'impression est interdite si un numéro de compte incorrect est entré.)

PROGRAMMES DU MODE COPIE

Ces programmes sont utilisés pour remplacer les réglages de copie par défaut usine par les réglages qui répondent le mieux aux besoins de votre lieu de travail.

Lorsque le mode utilisation contrôlée est activé pour la fonction de copie :

- Un numéro de compte correct doit être entré pour réaliser des copies.
(La copie est impossible sans l'entrée d'un numéro de compte correct.)
- Un décompte du nombre de copies réalisées par chaque compte est conservé. Ceci vous permet de contrôler l'utilisation du photocopieur par compte. (Les décomptes peuvent être cumulés.)
* Le numéro de compte est un numéro à cinq chiffres.
- Une limite peut être définie pour le nombre de copies pouvant être réalisées par chaque compte.

PROGRAMMATION D'UN MOT DE PASSE ADMINISTRATEUR

Le mot de passe administrateur est un nombre à 5 chiffres dont l'entrée est nécessaire pour accéder aux réglages système. L'administrateur (administrateur de la machine) doit modifier le mot de passe administrateur défini à l'usine en lui affectant un nouveau nombre à 5 chiffres. Gardez en mémoire le nouveau mot de passe administrateur car il doit être entré à chaque utilisation des réglages système. (Un seul mot de passe administrateur peut être programmé.)

Voir page 93 pour le mot de passe administrateur usine par défaut.

Pour modifier le mot de passe administrateur, reportez-vous à la section "PROGRAMMATION D'UN MOT DE PASSE ADMINISTRATEUR" (page 76).

PROGRAMMATION D'UN MOT DE PASSE ADMINISTRATEUR

1 Appuyez sur la touche [FONCTION SPECIALE].

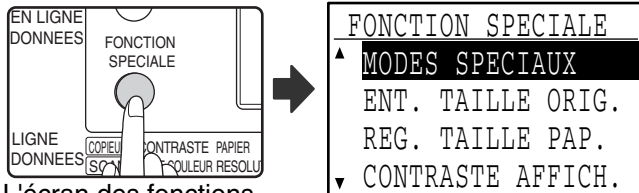

L'écran des fonctions spéciales apparaît.

2 Sélectionnez "REGLAGES SYSTEME" à l'aide de la touche [▼] ou [▲].

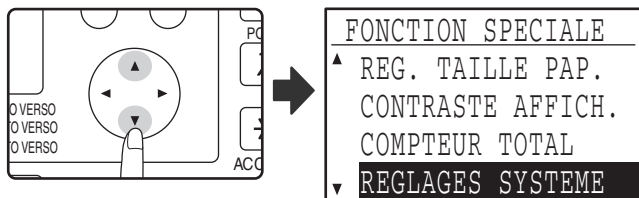

3 Appuyez sur la touche [OK].

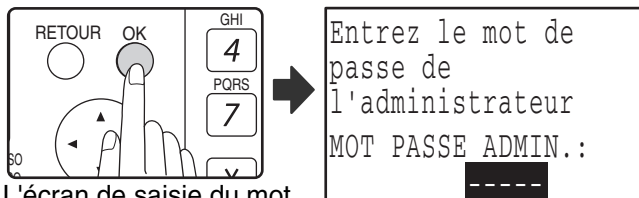

L'écran de saisie du mot de passe administrateur s'affiche.

4 Utilisez les touches du pavé numérique pour entrer le mot de passe administrateur à cinq chiffres.

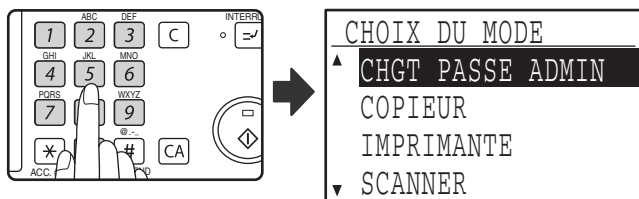

- Si vous programmez le mot de passe administrateur pour la première fois, entrez le code usine par défaut. (Page 93).
- "*" s'affiche pour chaque chiffre que vous entrez.
- L'écran des modes spéciaux apparaît avec "CHGT PASSE ADMIN" sélectionné.

5 Appuyez sur la touche [OK].

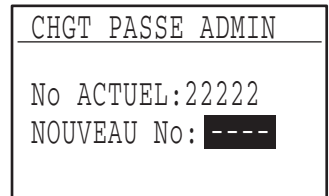

L'écran de modification du mot de passe administrateur s'affiche.

6 Entrez le nouveau mot de passe administrateur à 5 chiffres à l'aide des touches numériques.

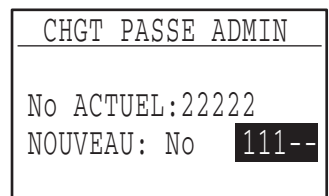

Toute combinaison de 5 chiffres peut être utilisée pour le mot de passe administrateur.

7 Appuyez sur la touche [OK].



- Le mot de passe administrateur programmé précédemment est remplacé par le nouveau mot de passe.
- Appuyez sur la touche [CA] pour revenir à l'écran initial.

LISTE DES REGLAGES SYSTEME

Une liste des programmes de base de l'appareil et une liste des programmes utilisés pour la fonction de copie est illustrée ci-dessous.

Programmes d'utilisation générale de l'appareil

Nom du programme	Page
MODIFICATION DU MOT DE PASSE ADMINISTRATEUR	
MODIFICATION DU MOT DE PASSE ADMINISTRATEUR	76
CONTROLE COMPTE	
MODE UTIL. CONT.	79
TOTAL/COMPTE	79
COMPTE A ZERO	79
CONTR. No COMPTE	80
LIMITE COMPTE	81
No COMPTE SECUR.	81
ANNULER LES TRAVAUX DES COMPTES INCORRECTS	81
CONTROLE PERIPH	
ATTENTE REGLAGE LAMPE COPIE	82
FONCTION DECAL.*	82
MEM. IMPRIMANTE	82
MODE USB 2.0	82
TEMPS DE RETOUR AU MODE COPIE	83
REGL. DE FONCT.	
EFFAC. AUTO.	83
DELAI AFFICHAGE DESACTIVE	83
REG. LANGUE	83
TEMPS MESSAGE	83
SON DES TOUCHES	84
SON DE TOUCHE ETAT INITIAL	84
TPS APPUI TOUCHE	84
DESAC. REPET.TOUCHE AUTO.	84
DESAC. LE REGL. DE FORMAT PAPIER	84
ECO. D'ENERGIE	
COUPURE AUTOMATIQUE	85
DELAI DE COUPURE AUTOMATIQUE	85
MODE VEILLE	85
MODE ECO. TONER	85

* FONCTION DECAL. n'est pas disponible dans certains pays et dans certaines régions.

Programmes du mode copie

Nom du programme	Page
REGLAGES DE LA COPIE	
REGL. CONTRASTE	86
MARGE INITIALE	86
REG. LARG. EFF.	86
CARD SHOT/DEFAULT	86
REG. MAG. /DEF.	86
EXPO. PAR DEFAULT	87
ALIM. ENCHAIN.	87
ROTATION COPIE	87
CHOIX TRI AUTO.	87
RESOLUTION EN MODE AUTO./TEXTE	88
MODE PHOTO / DEFAULT	88
LIMITE COPIES	88
DESACT. SELECT. AUTO. DU PAPIER	88
DESACT. COPIE RECTO/VERSO	88

UTILISATION DES REGLAGES SYSTEME

1 Appuyez sur la touche [FONCTION SPECIALE].

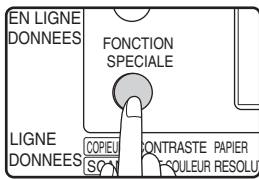

L'écran des fonctions spéciales apparaît.

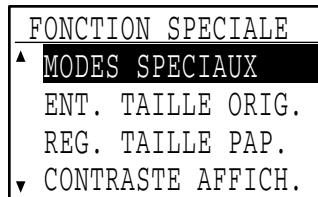

2 Sélectionnez "REGLAGES SYSTEME" à l'aide de la touche [▼] ou [▲].

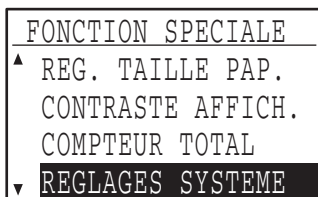
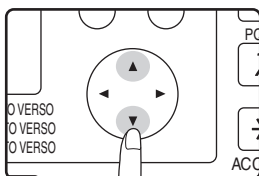

3 Appuyez sur la touche [OK].

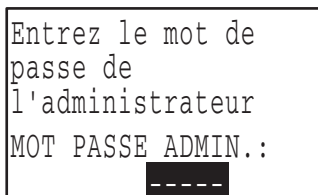
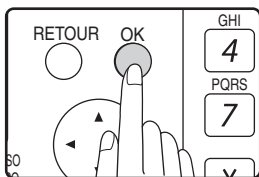

L'écran de saisie du mot de passe administrateur s'affiche.

4 Entrez le mot de passe administrateur à l'aide des touches numériques.

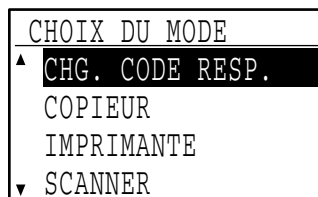
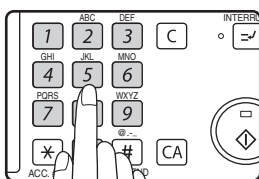

- "✱" s'affiche pour chaque chiffre que vous entrez.
- L'écran de sélection des modes apparaît.

5 Sélectionnez le mode souhaité à l'aide de la touche [▼] ou [▲].

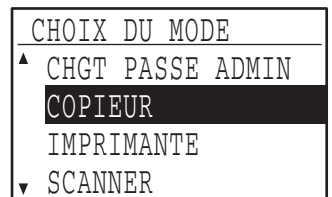
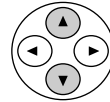

Exemple : L'écran avec "COPIEUR" sélectionné apparaît.

6 Appuyez sur la touche [OK].

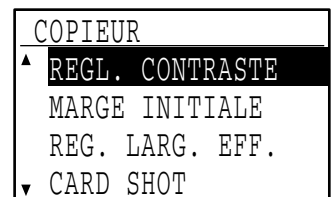

Les réglages du mode sélectionné s'affichent.

Plusieurs programmes sont précédés de cases. Pour activer une fonction (cocher sa case), appuyez sur la touche [OK]. Pour désactiver la fonction, appuyez de nouveau sur la touche [OK] pour décocher la case. Pour configurer un programme qui est coché, passez à l'étape 9.

7 Sélectionnez le programme souhaité à l'aide de la touche [▼] ou [▲].

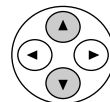

8 Appuyez sur la touche [OK] et suivez les instructions affichées sur l'écran des programmes.



9 Pour utiliser un autre programme pour le même mode, sélectionnez le programme souhaité à l'aide de la touche [▼] ou [▲].

Pour utiliser un programme pour un mode différent, appuyez sur la touche [RETOUR] et sélectionnez le mode souhaité. Appuyez sur la touche [CA] pour quitter les réglages système.

CONTROLE COMPTE

Ces programmes sont utilisés pour contrôler l'utilisation de l'appareil par compte. Pour accéder à l'un de ces programmes, sélectionnez "CONTROLE COMPTE" dans l'écran de sélection des modes, sélectionnez le programme souhaité dans l'écran de contrôle des comptes et appuyez sur la touche [OK].

MODE UTIL. CONT.

Ce programme est utilisé pour activer le mode utilisation contrôlée pour les modes copie, impression et scanner. Pour activer le mode utilisation contrôlée pour le mode fax, consultez le "Manuel d'utilisation (pour télécopieur)".

Lorsque le mode utilisation contrôlée est activé, un comptage du nombre de pages sorties par chaque compte est conservé (un maximum de 50 comptes peut être établi), et les comptages peuvent être affichés et totalisés si nécessaire. Pour utiliser l'appareil, le numéro de compte à 5 chiffres programmé pour le compte utilisateur doit être entré. Le kit d'extension réseau en option est nécessaire pour activer le mode utilisation contrôlée et les fonctions imprimante et scanner. Si le kit d'extension réseau n'est pas installé, le mode utilisation contrôlée ne peut pas être utilisé pour l'impression et la numérisation via le port USB. Le mode utilisation contrôlée pour la fonction imprimante ne peut être utilisé que pour les imprimantes PCL et PS. Le mode utilisation contrôlée pour la fonction scanner ne peut être utilisé que pour la numérisation réseau. Le mode utilisation contrôlée est initialement désactivé pour tous les modes (réglage usine par défaut).

Sélectionnez le "MODE UTIL. CONT." et appuyez sur la touche [OK]. L'écran suivant apparaît.

MODE UTIL. CONT.	
▲	<input checked="" type="checkbox"/> COPIEUR
	<input checked="" type="checkbox"/> IMPRIMANTE
▼	<input checked="" type="checkbox"/> SCANNER

1 Sélectionnez le mode souhaité à l'aide de la touche [▼] ou [▲].

2 Pour activer le mode utilisation contrôlée pour le mode sélectionné, appuyez sur la touche [OK] pour cocher la case.

Le mode d'utilisation contrôlée est activé.

Pour désactiver le mode d'utilisation contrôlée pour le mode sélectionné, appuyez sur la touche [OK] pour décocher la case.

Le mode utilisation contrôlée est désactivé.



Après avoir activé le "MODE UTIL. CONT.", programmez les numéros de compte, comme expliqué dans la section "CONTR. No COMPTE" à la page 80.

TOTAL/COMPTE

Ce programme est utilisé pour afficher les compteurs de pages de chaque compte en modes copie, impression et scanner, ainsi que les limites d'utilisation et les modes impression et copie. Les pages mal engagées ne sont pas incluses dans les compteurs de pages.

Pour la fonction de scanner réseau, le nombre de pages transmises s'affiche.

Sélectionnez "TOTAL/COMPTE" et appuyez sur la touche [OK]. L'écran suivant apparaît.

TOTAL/COMPTE	
▲No COMPTE:	18114
COPIES	000,222
▼LIMITE	02,000
[▶]: SUIVANT	

Basculez sur les compteurs de pages dans les autres modes pour le même compte, ainsi que sur les nombres de pages maximaux, à l'aide de la touche [◀] ou [▶].

Pour passer à un numéro de compte différent, appuyez sur la touche [▼] ou [▲].

COMPTE A ZERO

Ce programme est utilisé pour remettre à zéro les compteurs de pages de copie, impression et scanner d'un compte individuel ou de tous les comptes.

Sélectionnez "COMPTE A ZERO" et appuyez sur la touche [OK]. L'écran suivant apparaît.

COMPTE A ZERO	
▲	<input checked="" type="checkbox"/> RAZ 1 COMPTE
▼	<input checked="" type="checkbox"/> RAZ TOUS COMPTES

Remise à zéro de tous les compteurs de pages de tous les comptes

1 Sélectionnez "RAZ TOUS COMPTES" à l'aide de la touche [▼] ou [▲], puis appuyez sur la touche [OK].

2 Sélectionnez "OUI" à l'aide de la touche [▼] ou [▲], puis appuyez sur la touche [OK].

Remise à zéro d'un seul compte

- 1** Sélectionnez "RAZ 1 COMPTE" à l'aide de la touche [▼] ou [▲], puis appuyez sur la touche [OK].
- 2** Sélectionnez le mode souhaité à l'aide de la touche [▼] ou [▲].
Si "----,---" s'affiche pour un nombre maximal de pages, ceci signifie qu'aucun nombre maximal n'a été défini.
- 3** Sélectionnez le mode souhaité à l'aide de la touche [◀] ou [▶] et appuyez sur la touche [OK].
- 4** Appuyez sur la touche [▼] ou [▲] pour sélectionner "OUI", puis appuyez sur la touche [OK].
- 5** Si vous souhaitez réinitialiser les compteurs de pages d'un autre compte, répétez les étapes 2 à 4.
- 6** Pour quitter, appuyez sur la touche [RETOUR].

CONTR. No COMPTE

Ce programme est utilisé pour programmer, effacer et modifier les numéros de compte.

Sélectionnez "CONTR. No COMPTE" et appuyez sur la touche [OK]. L'écran suivant apparaît.

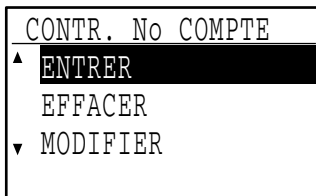

Programmation d'un numéro de compte

- 1** Sélectionnez "ENTRER" à l'aide de la touche [▼] ou [▲], puis appuyez sur la touche [OK].
Si 50 comptes ont déjà été programmés, un message d'avertissement s'affiche. Effacez les comptes inutiles, puis programmez le nouveau compte.
- 2** Utilisez les touches numériques pour entrer un numéro de compte à cinq chiffres (00000 à 99999).
Le mot de passe administrateur ne peut pas être utilisé comme numéro de compte.
- 3** Appuyez sur la touche [OK].
Si vous entrez un numéro de compte qui a déjà été programmé à l'étape 2, un message d'avertissement s'affiche et vous revenez à l'étape 2. Entrez un numéro différent.
- 4** Si vous souhaitez programmer un autre numéro de compte, répétez les étapes 2 et 3.
- 5** Pour quitter, appuyez sur la touche [RETOUR].

Suppression d'un numéro de compte

- 1** Sélectionnez "EFFACER" à l'aide de la touche [▼] ou [▲], puis appuyez sur la touche [OK].
- 2** Si vous souhaitez effacer tous les numéros de compte, sélectionnez "EFFAC. TOUS CPTS." et appuyez sur la touche [OK].
Lorsque le message "Effacer ?" s'affiche, sélectionnez "OUI" à l'aide de la touche [▼] ou [▲] pour effacer tous les comptes et appuyez sur la touche [OK]. Si vous ne souhaitez pas effacer tous les numéros de compte, sélectionnez "NON" et appuyez sur la touche [OK].
- 3** Si vous souhaitez effacer les numéros de compte un par un, sélectionnez "EFFAC. 1 COMPTE" et appuyez sur la touche [OK].
- 4** Entrez le numéro de compte que vous souhaitez effacer à l'aide des touches numériques, puis appuyez sur la touche [OK].
- 5** Sélectionnez "OUI" à l'aide de la touche [▼] ou [▲], puis appuyez sur la touche [OK].
Si vous entrez un numéro qui n'a pas été programmé à l'étape 4 et appuyez ensuite sur la touche [OK], vous reviendrez à l'écran d'entrée de numéro de l'étape 4.
- 6** Si vous souhaitez effacer un autre numéro de compte, répétez les étapes 4 et 5.
- 7** Pour quitter, appuyez sur la touche [RETOUR].

Modification d'un numéro de compte

- 1** Sélectionnez "MODIFIER" à l'aide de la touche [▼] ou [▲], puis appuyez sur la touche [OK].
- 2** Entrez le numéro de compte à modifier dans "No ACTUEL".
- 3** Entrez le nouveau numéro de compte dans "NOUVEAU No".
- 4** Appuyez sur la touche [OK].
Si vous entrez un numéro de compte qui a déjà été programmé à l'étape 3, un message d'avertissement s'affiche et vous revenez à l'étape 3. Entrez un numéro différent.
- 5** Si vous souhaitez modifier un autre numéro de compte, répétez les étapes 2 à 4.
- 6** Pour quitter, appuyez sur la touche [RETOUR].



- A l'entrée d'un numéro de compte, la touche [OK] ne peut être activée que si 5 chiffres ont été entrés.
- Si vous appuyez sur la touche [C] lors de l'entrée d'un numéro de compte, l'affichage du numéro de compte devient "-----".

LIMITE COMPTE

Ce programme est utilisé pour définir les limites du nombre de pages qui peuvent être imprimées par chaque compte en modes impression et copie.

Sélectionnez "LIMITE COMPTE" et appuyez sur la touche [OK]. L'écran suivant apparaît.

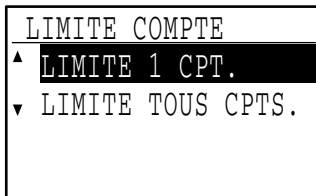

Limitation du nombre de pages utilisées par un compte

- 1** Sélectionnez "LIMITE 1 CPT." à l'aide de la touche [▼] ou [▲], puis appuyez sur la touche [OK].
- 2** Sélectionnez "COPIEUR" ou "IMPRIMANTE" à l'aide de la touche [▼] ou [▲].
- 3** Appuyez sur la touche [OK].
- 4** Entrez le numéro de compte souhaité à l'aide des touches numériques.
- 5** Entrez un nombre maximal de pages pouvant être utilisées à l'aide des touches numériques (50 000 maxi.).
 - "0" ne peut pas être spécifié.
 - Si vous souhaitez annuler la limite, appuyez sur la touche [C] et passez à l'étape 6.
- 6** Appuyez sur la touche [OK].
- 7** Si vous souhaitez définir une limite pour un autre numéro de compte, répétez les étapes 4 à 6.

Si vous appuyez sur la touche [RETOUR], vous reviendrez à l'écran de l'étape 2. Si vous souhaitez définir une limite pour l'autre mode (copie ou impression), sélectionnez le mode à l'étape 2 et répétez les étapes 3 à 6. Pour quitter, appuyez plusieurs fois sur la touche [RETOUR].

Réglage d'une limite pour tous les comptes

- 1** Sélectionnez "LIMITE 1 CPT." à l'aide de la touche [▼] ou [▲], puis appuyez sur la touche [OK].
- 2** Sélectionnez "COPIEUR" ou "IMPRIMANTE" à l'aide de la touche [▼] ou [▲].
- 3** Entrez le nombre maximal de pages pouvant être utilisées à l'aide des touches numériques (50 000 maxi.).

Si vous souhaitez annuler la limite, appuyez sur la touche [C] et passez à l'étape 4.

4 Appuyez sur la touche [OK].

Vous revenez à l'écran de l'étape 2. Si vous souhaitez définir une limite pour l'autre mode (copie ou impression), sélectionnez le mode à l'étape 2 et répétez les étapes 3 et 4. Pour quitter, appuyez plusieurs fois sur la touche [RETOUR].

No COMPTE SECUR.

Lorsque ce programme est activé, l'appareil n'accepte aucune opération pendant une minute si un numéro de compte incorrect est entré trois fois de suite. Pendant ce temps, le message "Contactez votre administrateur pour de l'aide." s'affiche.

Pour activer ce programme, sélectionnez "No COMPTE SECUR.", puis appuyez sur la touche [OK] pour cocher la case.

Pour désactiver ce programme, sélectionnez "No COMPTE SECUR.", puis appuyez sur la touche [OK] pour décocher la case.

ANNULER LES TRAVAUX DES COMPTES INCORRECTS

Lorsqu'il est activé, ce programme annule un travail d'impression si aucun numéro de compte n'est entré ou si un numéro de compte incorrect est entré. Ce programme n'est effectif que lorsque le "MODE UTIL. CONT." a été activé pour le mode d'impression. La fonction est initialement désactivée (réglage usine par défaut).

Pour empêcher l'impression si un numéro de compte correct n'est pas entré, sélectionnez "ANNULER TRAVAUX COMPTES NON VAL." et appuyez sur la touche [OK] pour cocher la case.

Pour autoriser l'impression si un numéro de compte correct n'est pas entré, sélectionnez "ANNULER TRAVAUX COMPTES NON VAL." et appuyez sur la touche [OK] pour décocher la case.



Les pages imprimées par des numéros de compte incorrects sont ajoutées au compteur de pages "AUTRES" (numéro de compte).

CONTROLE PERIPH

Ces programmes sont utilisés pour configurer les réglages des fonctions matérielles de l'appareil. Pour accéder à l'un de ces programmes, sélectionnez "CONTROLE PERIPH." dans l'écran de sélection des modes, sélectionnez le programme souhaité dans l'écran de contrôle des périphériques et appuyez sur la touche [OK].

ATTENTE REGLAGE LAMPE COPIE

Ce programme est utilisé pour sélectionner la mise sous tension ou hors tension de la lampe de copie (source lumineuse) lorsque l'appareil est en mode veille. Si la lampe de copie (source lumineuse) est réglé pour s'éteindre en mode veille, de l'électricité est économisée, cependant, le temps de première copie est plus long que lorsque la lampe est allumée.

Le paramétrage usine par défaut est "ACTIVE". Sélectionnez "ATTENTE REGLAGE LAMPE COPIE" et appuyez sur la touche [OK]. L'écran suivant apparaît.

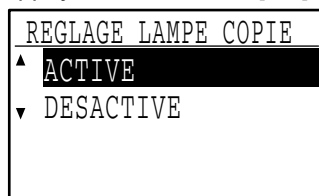

- 1 Sélectionnez "ACTIVE" ou "DESACTIVE" à l'aide de la touche [▼] ou [▲].
- 2 Appuyez sur la touche [OK].

FONCTION DECAL.

Lorsque la fonction décalage est activée, des jeux de copies sont décalées pour un retrait plus facile lorsque la copie est réalisée en mode tri ou sans tri. La fonction décalage peut être activée indépendamment pour le plateau supérieur (ceci ne s'affiche que si le plateau de séparation de travaux a été installé) et le plateau central.

La fonction est initialement activée (réglage usine par défaut) pour le plateau supérieur et le plateau central.

Sélectionnez "FONCTION DECAL." et appuyez sur la touche [OK]. L'écran suivant apparaît.

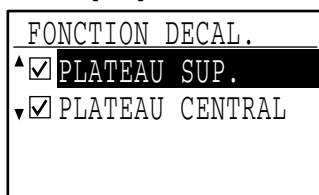

- 1 Sélectionnez "PLATEAU SUP." ou "PLATEAU CENTRAL" à l'aide de la touche [▼] ou [▲].
- 2 Appuyez sur la touche [OK].
 - Le réglage est activé et la case est cochée.
 - Si cette procédure est réalisée alors que le réglage est déjà activé, la coche est effacée et le réglage est désactivé.

* Cette fonction n'est pas disponible dans certains pays et dans certaines régions.

MEM. IMPRIMANTE

(Lorsque la carte double fonction est installée)

L'appareil est équipé d'une mémoire qui enregistre les données d'images d'originaux numérisées. Une partie de cette mémoire est également utilisée pour enregistrer les données d'impression. Ce programme sert à définir le pourcentage de mémoire allouée à la fonction impression. La quantité de mémoire allouée peut être définie entre 30 % et 70 % par incréments de 10 %.

Le réglage usine par défaut est "50 %".

Sélectionnez "MEM. IMPRIMANTE" et appuyez sur la touche [OK]. L'écran suivant apparaît.

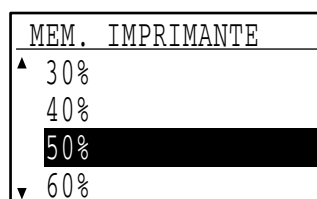

- 1 Sélectionnez le pourcentage souhaité à l'aide de la touche [▼] ou [▲].
- 2 Appuyez sur la touche [OK].



La mémoire d'enregistrement des données d'images d'originaux et des données d'impression est de 16 Mo. Un module de mémoire en option peut être installé pour augmenter la mémoire jusqu'à 272 Mo (le module ajoute 256 Mo).

MODE USB 2.0

Ce mode définit la vitesse de transfert des données du port USB 2.0. Le paramétrage usine par défaut est "HAUTE VITESSE".

Si vous souhaitez utiliser le mode USB 2.0 (mode haute vitesse), consultez la section "Configuration système pour USB 2.0 (Mode haute vitesse)" (page 83) pour vérifier que votre système et les réglages de l'appareil sont bien configurés.

Sélectionnez le "MODE USB 2.0" et appuyez sur la touche [OK]. L'écran suivant apparaît.

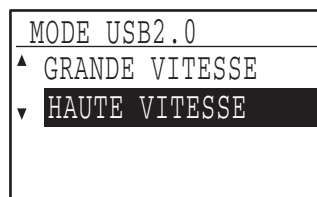

- 1 Sélectionnez la vitesse de transfert à l'aide de la touche [▼] ou [▲].
- 2 Appuyez sur la touche [OK].

Configuration système pour USB 2.0 (Mode haute vitesse)

Le port USB de l'appareil prend en charge le mode haute vitesse USB 2.0.

Le système suivant est requis pour utiliser le mode USB 2.0 (Mode haute vitesse) :

L'ordinateur fonctionne sous Windows Vista/XP/2000 et le pilote Microsoft USB 2.0 est préinstallé ou le pilote USB 2.0 pour Windows Vista/XP/2000 fourni par Microsoft par le biais de "Windows Update" est installé.

* Même lorsque le pilote USB 2.0 Microsoft est installé, certaines cartes d'extension USB 2.0 ne peuvent atteindre la vitesse indiquée par la norme Haute vitesse. Ce problème peut souvent être résolu en installant un pilote plus récent pour la carte. Pour obtenir le pilote le plus récent pour votre carte, contactez le fabricant de la carte.

TEMPS DE RETOUR AU MODE COPIE

En cas d'attente d'impression de travaux d'impression ou de télécopie après un travail de copie, ce programme est utilisé pour définir un temps d'attente court jusqu'au lancement de l'impression de ces travaux. Le réglage d'un temps d'attente court permet la réalisation d'un autre travail de copie après le premier travail de copie.

Les temps d'attente sont "0 sec.", "10 sec.", "30 sec." et "60 sec."

Le réglage usine par défaut est 30 secondes.

Sélectionnez le "TEMPS DE RETOUR AU MODE COPIE" et appuyez sur la touche [OK]. L'écran suivant apparaît.

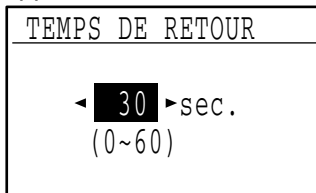

1 Sélectionnez le temps souhaité à l'aide de la touche [◀] ou [▶].

2 Appuyez sur la touche [OK].

REGL. DE FONCT.

Ces programmes sont utilisés pour configurer différents réglages liés au tableau de bord. Pour accéder à l'un de ces programmes, sélectionnez "REGL. DE FONCT." dans l'écran de sélection des modes, sélectionnez le programme souhaité dans l'écran des réglages de fonctionnement et appuyez sur la touche [OK].

EFFAC. AUTO.

Cette fonction restaure les réglages de copie par défaut si le tableau de bord n'est pas utilisé pour la durée définie avec ce programme à la fin d'un travail de copie. Les temps d'attente sont "0 sec.", "10 sec.", "20 sec.", "60 sec.", "90 sec." et "120 sec."

Le réglage usine par défaut est 60 secondes.

Sélectionnez "EFFAC. AUTO." et appuyez sur la touche [OK]. L'écran suivant apparaît.



1 Sélectionnez le temps souhaité à l'aide de la touche [◀] ou [▶].

Si vous ne souhaitez pas d'effacement automatique, sélectionnez "0".

2 Appuyez sur la touche [OK].

DELAI AFFICHAGE DESACTIVE

Ce programme est utilisé pour sélectionner le retour ou non de l'affichage à l'écran principal si aucune touche n'est activée sur le tableau de bord pendant une minute en mode fax ou scanner.

Le réglage usine par défaut est le retour automatique à l'écran principal.

Pour désactiver le retour automatique à l'écran principal, sélectionnez "DELAI AFFICHAGE DESACTIVE" et appuyez sur la touche [OK] pour cocher la case.

Pour activer de nouveau le retour automatique à l'écran principal, sélectionnez de nouveau "DELAI AFFICHAGE DESACTIVE" et appuyez sur la touche [OK] pour décocher la case.

REG. LANGUE

Ce programme est utilisé pour sélectionner le langage de l'affichage.

Sélectionnez "REG. LANGUE", appuyez sur la touche [OK] et suivez la procédure ci-dessous.

1 Sélectionnez la langue d'affichage à l'aide de la touche [▼] ou [▲].

2 Appuyez sur la touche [OK].

TEMPS MESSAGE

Ce programme sert à définir la durée pendant laquelle les messages apparaissent à l'écran (ceci s'applique aux messages qui s'affichent pendant une certaine durée puis disparaissent automatiquement).

Sélectionnez "COURT (3 sec.)", "NORMAL (6 sec.)" ou "LONG (9 sec.)".

Le réglage usine par défaut est "NORMAL (6 sec.)".

Sélectionnez "TEMPS MESSAGE" et appuyez sur la touche [OK]. L'écran suivant apparaît.

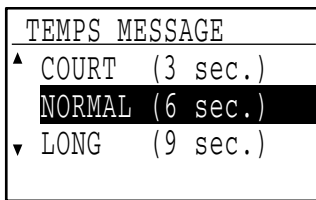

1 Sélectionnez le temps d'affichage souhaité à l'aide de la touche [▼] ou [▲].

2 Appuyez sur la touche [OK].

SON DES TOUCHES

Ce programme est utilisé pour définir le volume du son des touches émis à chaque pression sur une touche. Le réglage usine par défaut est "COURT".

Sélectionnez "SON DES TOUCHES" et appuyez sur la touche [OK]. L'écran suivant apparaît.

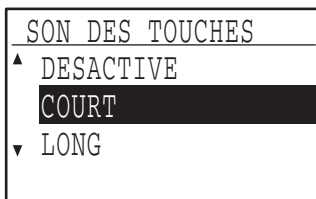

1 Sélectionnez le volume souhaité à l'aide de la touche [▼] ou [▲].

Pour désactiver le son des touches, sélectionnez "DESACTIVE".

2 Appuyez sur la touche [OK].

SON DE TOUCHE ETAT INITIAL

Ce programme est utilisé pour sélectionner l'émission ou non d'un bip pour les réglages de base prédéfinis lorsque vous appuyez sur une touche pour sélectionner un réglage.

Le réglage usine par défaut est "pas de bip".

Si vous souhaitez l'émission d'un bip, sélectionnez "SON DE TOUCHE ETAT INITIAL" et appuyez sur la touche [OK] pour cocher la case.

Si vous ne souhaitez pas l'émission d'un bip, sélectionnez de nouveau "SON DE TOUCHE ETAT INITIAL" et appuyez sur la touche [OK] pour décocher la case.

TPS APPUI TOUCHE

Ce programme est utilisé pour définir la durée de pression sur une touche pour l'activer.

Un réglage plus long peut être sélectionné pour empêcher une activation accidentelle des touches. Gardez à l'esprit, cependant, que lorsqu'un réglage plus long est sélectionné, les touches doivent être activées avec plus de soin pour garantir l'enregistrement de l'entrée de touche.

Le réglage usine par défaut est "MINIMUM".

Sélectionnez "TPS APPUI TOUCHE" et appuyez sur la touche [OK]. L'écran suivant apparaît.

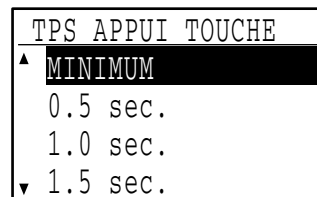

1 Sélectionnez le temps souhaité à l'aide de la touche [▼] ou [▲].

2 Appuyez sur la touche [OK].

DESAC. REPET.TOUCHE AUTO.

Ce programme est utilisé pour empêcher un changement continu de réglage lorsque la touche [▼] ou [▲] est maintenue activée, comme lors du réglage du taux de zoom ou du format d'original (la répétition automatique de touche est alors impossible). Lorsque ce programme est activé, une touche doit être activée plusieurs fois plutôt que d'être maintenue activée. La répétition de touche automatique est initialement définie comme activée (réglage usine par défaut).

Pour désactiver la répétition de touche automatique, sélectionnez "DESAC.

REPET.TOUCHE AUTO." et appuyez sur la touche [OK] pour cocher la case.

Pour activer de nouveau la répétition de touche automatique, sélectionnez de nouveau "DESAC. REPET.TOUCHE AUTO." et appuyez sur la touche [OK] pour décocher la case.

DESAC. LE REGL. DE FORMAT PAPIER

Ce programme est utilisé pour désactiver "REG. TAILLE PAP." dans le menu des fonctions spéciales. Lorsqu'il est désactivé, "REG. TAILLE PAP." ne peut pas être utilisé à l'activation de la touche [FONCTION SPECIALE], ce qui empêche les utilisateurs autres que l'administrateur de changer facilement le réglage de format papier.

"DESAC. LE REGL. DE FORMAT PAPIER" est initialement désactivé (réglage usine par défaut).

Pour activer le réglage, sélectionnez "DESAC. LE REGL. DE FORMAT PAPIER" et appuyez sur la touche [OK] pour cocher la case.

Pour désactiver le réglage, sélectionnez de nouveau "DESAC. LE REGL. DE FORMAT PAPIER" et appuyez sur la touche [OK] pour décocher la case.

ECO. D'ENERGIE

Ces programmes sont utilisés pour configurer les réglages d'économie d'énergie. Pour accéder à l'un de ces programmes, sélectionnez "ECO. D'ENERGIE" dans l'écran de sélection des modes, sélectionnez le programme souhaité dans l'écran d'économie d'énergie, puis appuyez sur la touche [OK].

COUPURE AUTOMATIQUE

Ce programme est utilisé pour activer le mode de coupure automatique, qui met automatiquement hors tension l'unité de fixation si le tableau de bord n'est pas utilisé pendant un certain temps.

L'activation du mode de coupure automatique aide à économiser de l'énergie, à préserver les ressources naturelles et à réduire la pollution de l'environnement. Cette fonction est initialement activée.



Plutôt que de désactiver la fonction de coupure automatique, nous vous conseillons tout d'abord de rallonger la durée définie dans "DELAI DE COUPURE AUTOMATIQUE" (voir ci-dessous). Dans la plupart des cas, si vous configurez la minuterie de façon appropriée, vous pourrez travailler sans attente excessive, tout en bénéficiant de la réduction de votre consommation électrique.

Pour activer le mode de coupure automatique, sélectionnez "COUPURE AUTOMATIQUE" et appuyez sur la touche [OK] pour cocher la case.

Pour désactiver le mode de coupure automatique, sélectionnez de nouveau "COUPURE AUTOMATIQUE" et appuyez sur la touche [OK] pour décocher la case.

DELAI DE COUPURE AUTOMATIQUE

Ce programme est utilisé pour définir la durée après laquelle le mode de coupure automatique s'active lorsque le tableau de bord n'est pas utilisé. L'utilisation de cette fonction aide à économiser de l'énergie, à préserver les ressources naturelles et à réduire la pollution de l'environnement.

"1 min.", "5 min.", "30 min.", "60 min.", "120 min." ou "240 min." peut être sélectionné pour cette durée. Sélectionnez un réglage qui convienne à vos conditions de travail.

Sélectionnez "DELAI DE COUPURE AUTOMATIQUE" et appuyez sur la touche [OK]. L'écran suivant apparaît.

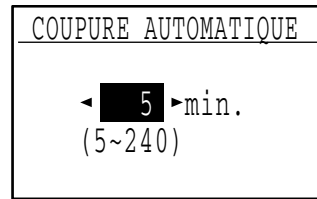

1 Sélectionnez le temps souhaité à l'aide de la touche [◀] ou [▶].

2 Appuyez sur la touche [OK].

MODE VEILLE

Ce programme est utilisé pour définir la durée après laquelle le mode d'économie d'énergie, qui baisse automatiquement la température de l'unité de fixation, s'active lorsque le tableau de bord n'est pas utilisé. L'utilisation de cette fonction aide à économiser de l'énergie, à préserver les ressources naturelles et à réduire la pollution de l'environnement. "1 min.", "5 min.", "30 min.", "60 min.", "120 min.", ou "240 min." peut être sélectionné pour cette durée. Sélectionnez un réglage qui convienne à vos conditions de travail.

Sélectionnez le "MODE ECO ENERGIE" et appuyez sur la touche [OK]. L'écran suivant apparaît.

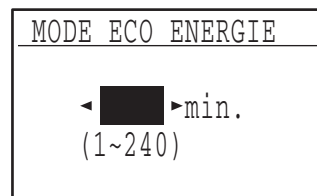

1 Sélectionnez le temps souhaité à l'aide de la touche [◀] ou [▶].

2 Appuyez sur la touche [OK].

MODE ECO. TONER

Le mode d'économie de toner réduit d'environ 10 % la consommation de toner en modes d'exposition automatique et texte. Les copies sont alors plus claires mais peuvent toutefois convenir à une utilisation générale. La sélection de ce mode n'a pas d'effet sur le mode photo.

La fonction est initialement désactivée (réglage usine par défaut).

Pour activer le mode d'économie d'énergie, mettez "MODE ECO. TONER" en surbrillance et appuyez sur la touche [OK] pour cocher la case.

Pour désactiver le mode d'économie de toner, sélectionnez ce programme et appuyez de nouveau sur la touche [OK] pour décocher la case.

REGLAGES DE LA COPIE

Ces programmes sont utilisés pour activer différentes fonctions de copie. Pour accéder à l'un de ces programmes, sélectionnez "COPIEUR." dans l'écran de sélection des modes, sélectionnez le programme souhaité dans l'écran des réglages de copie et appuyez sur la touche [OK].

REGL. CONTRASTE

Ce programme sert à ajuster le niveau d'exposition lorsque "AUTO" est utilisé pour le mode d'exposition. Le niveau d'exposition automatique peut être défini séparément pour la vitre d'exposition et le SPF. Un niveau parmi cinq peut être sélectionné, avec l'extrémité gauche de l'échelle correspondant au niveau le plus clair et l'extrémité droite de l'échelle correspondant au niveau le plus foncé. Le réglage usine par défaut est le niveau intermédiaire.

Sélectionnez "REGL. CONTRASTE" et appuyez sur la touche [OK]. L'écran suivant apparaît.



- 1 Sélectionnez "VITRE EXPO." ou "SPF/RSPF" à l'aide de la touche [▼] ou [▲].
- 2 Appuyez sur la touche [◀] ou [▶] pour régler l'exposition.
- 3 Répétez les étapes 1 et 2 pour régler l'autre exposition.
- 4 Appuyez sur la touche [OK].

MARGE INITIALE

(Lorsque la carte double fonction est installée)

Utilisez ce paramètre pour définir la largeur de la marge par défaut. Le réglage usine par défaut est "10 mm (1/2 pouce)".

Sélectionnez "MARGE INITIALE" et appuyez sur la touche [OK]. L'écran suivant apparaît.

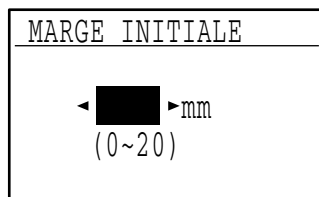

- 1 Sélectionnez la largeur de marge initiale à l'aide de la touche [◀] ou [▶].
La largeur peut être définie entre 0 et 20mm, par incréments de 5 mm (0" à 1" par incréments de 1/4").
- 2 Appuyez sur la touche [OK].

REG. LARG. EFF.

(Lorsque la carte double fonction est installée)

Utilisez ce paramètre pour définir la largeur d'effacement par défaut. Le réglage usine par défaut est "10 mm (1/2 pouce)".

Sélectionnez "REG. LARG. EFF." et appuyez sur la touche [OK]. L'écran suivant apparaît.

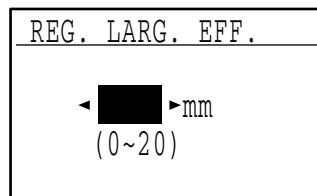

- 1 Ajustez la largeur d'effacement des bords et du centre à l'aide de la touche [◀] ou [▶].
La largeur d'effacement des bords et la largeur d'effacement du centre ont la même valeur par défaut, qui peut être définie entre 0 et 20 mm par incréments de 5 mm (0" à 1" par incréments de 1/4").
- 2 Appuyez sur la touche [OK].

CARD SHOT/DEFAULT

(Lorsque la carte double fonction est installée)

Ce programme est utilisé pour définir les dimensions par défaut qui s'affichent lorsque l'écran d'entrée de format card shot apparaît.

Les réglages usine par défaut sont 86 mm (3-3/8") pour la largeur (X) et 54 mm (2-1/8") pour la longueur (Y).

Sélectionnez "CARD SHOT/DEFAULT" et appuyez sur la touche [OK]. L'écran suivant apparaît.

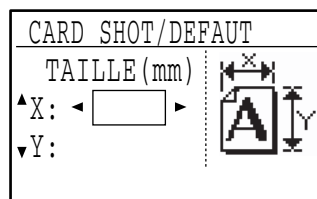

- 1 Sélectionnez X ou Y à l'aide de la touche [▼] ou [▲] et réglez la valeur par défaut correspondante à l'aide de la touche [◀] ou [▶].
- 2 Appuyez sur la touche [OK].

REG. MAG. /DEF.

Ce programme est utilisé pour définir le magasin qui est sélectionné par défaut. Les magasins qui s'affichent pour la sélection diffèrent en fonction des magasins installés en option. Le réglage usine par défaut est "MAGASIN 1".

Sélectionnez "REG. MAG. /DEF." et appuyez sur la touche [OK]. L'écran suivant apparaît.

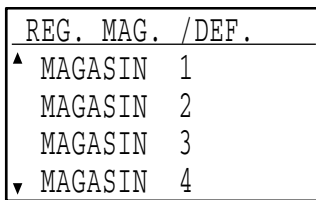

1 Sélectionnez le magasin à l'aide de la touche [▼] ou [▲].

2 Appuyez sur la touche [OK].

EXPO. PAR DEFAUT

Ce programme est utilisé pour sélectionner le mode/niveau d'exposition qui est initialement sélectionné lorsque la touche [CONTRASTE] est activée.

Le réglage usine par défaut est "AUTO".

Sélectionnez "EXPO. PAR DEFAUT" et appuyez sur la touche [OK]. L'écran suivant apparaît.

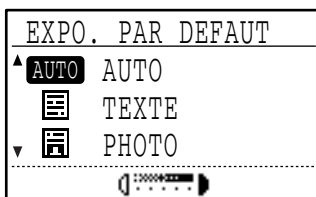

1 Sélectionnez le mode d'exposition à l'aide de la touche [▼] ou [▲].

2 Si "TEXTE" ou "PHOTO" est sélectionné, définissez le niveau d'exposition à l'aide de la touche [◀] ou [▶].

3 Appuyez sur la touche [OK].

ALIM. ENCHAIN.

Si ce mode est activé, les originaux ajoutés dans le SPF dans un délai de 5 secondes après que le dernier original a été chargé sont copiés automatiquement. (Après un délai supérieur à 5 secondes, la touche [DEPART] (Ⓢ) doit être de nouveau activée.)

Cette fonction peut être utilisée lors de la numérisation des originaux en modes copie et scanner.

La fonction est initialement désactivée (réglage usine par défaut).

Pour activer l'alimentation enchaînée, sélectionnez "ALIM. ENCHAIN." et appuyez sur la touche [OK] pour cocher la case.

Pour désactiver l'alimentation enchaînée, sélectionnez de nouveau "ALIM. ENCHAIN." et appuyez sur la touche [OK] pour décocher la case.

ROTATION COPIE

(Lorsque la carte double fonction est installée)

Si l'orientation de l'original ne correspond pas à celle du papier, l'image peut être pivotée.

La rotation copie est possible lorsque la sélection automatique du papier ou la sélection automatique du taux est possible.

La fonction est initialement activée (réglage usine par défaut).



Si l'image est à la fois pivotée et réduite, la position de l'image copiée différera en fonction des orientations de l'original et du papier.

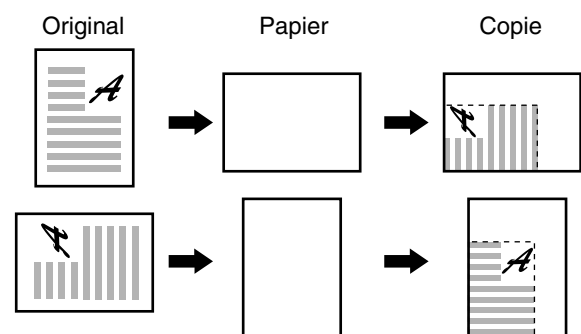

Pour activer la rotation copie, sélectionnez "ROTATION COPIE" et appuyez sur la touche [OK] pour cocher la case.

Pour désactiver la rotation copie, sélectionnez de nouveau "ROTATION COPIE." et appuyez sur la touche [OK] pour décocher la case.

CHOIX TRI AUTO.

(Lorsque la carte double fonction est installée)

Ce programme est utilisé pour sélectionner le mode de sortie par défaut lorsque le SPF est utilisé pour la copie.

Le réglage usine par défaut est "TRI".

Sélectionnez "CHOIX TRI AUTO." et appuyez sur la touche [OK]. L'écran suivant apparaît.

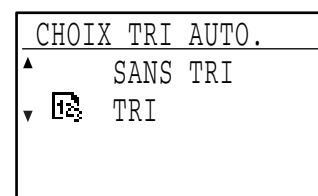

1 Sélectionnez le mode de sortie à l'aide de la touche [▼] ou [▲].

2 Appuyez sur la touche [OK].

RESOLUTION EN MODE AUTO./TEXTE

Ce programme est utilisé pour définir la résolution utilisée lorsque le mode d'exposition est défini sur "AUTO" ou "TEXTE". Lorsque "300ppp" est sélectionné, le temps de première copie est inférieur à celui de la sélection "600ppp".

Le réglage usine par défaut est "300ppp".

Sélectionnez "RESOLUTION EN MODE AUTO./TEXTE" et appuyez sur la touche [OK]. L'écran suivant apparaît.

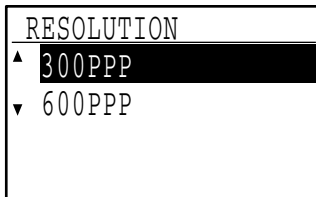

- 1 Appuyez sur la touche [▼] ou [▲] pour sélectionner la résolution.**
- 2 Appuyez sur la touche [OK].**

MODE PHOTO / DEFAULT

Ce programme est utilisé pour sélectionner la méthode d'expression des demi-tons lorsque "PHOTO" est sélectionné à l'aide de la touche [CONTRASTE] pour un travail de copie. Sélectionnez "MIRE 1" ou "MIRE 2" pour la méthode d'expression des demi-tons. "MIRE 1" est conseillé pour les photos imprimées et fournit des images nettes et une bonne expression des contours.

"MIRE 2" est conseillé pour les photos sur du papier photo et fournit une image douce.

Le réglage usine par défaut est "MIRE 2".

Sélectionnez "MODE PHOTO / DEFAULT" et appuyez sur la touche [OK]. L'écran suivant apparaît.



- 1 Sélectionnez "MIRE 1" ou "MIRE 2" à l'aide de la touche [▼] ou [▲].**
- 2 Appuyez sur la touche [OK].**

LIMITE COPIES

Ce programme est utilisé pour définir le nombre maximal de copies (qui s'affiche) pour un travail de copie.

Le réglage usine par défaut est "999 copies".

Sélectionnez "LIMITE COPIES" et appuyez sur la touche [OK]. L'écran suivant apparaît.

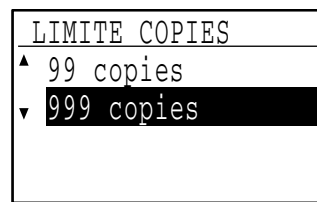

- 1 Sélectionnez "99 copies" ou "999 copies" à l'aide de la touche [▼] ou [▲].**
- 2 Appuyez sur la touche [OK].**

DESACT. SELECT. AUTO. DU PAPIER

Ce programme permet de désactiver la sélection automatique du papier. Lorsque la sélection automatique du papier est désactivée, le papier le plus approprié n'est pas sélectionné automatiquement lorsqu'un original est placé sur la vitre ou sur le plateau du chargeur de documents.

Cette fonction est initialement désactivée (réglage usine par défaut).

Pour désactiver la sélection automatique du papier, sélectionnez "DESACT. SELECT. AUTO. DU PAPIER" et appuyez sur la touche [OK] pour cocher la case.

Pour activer de nouveau la sélection automatique du papier, sélectionnez de nouveau "DESACT. SELECT. AUTO. DU PAPIER" et appuyez sur la touche [OK] pour décocher la case.

DESACT. COPIE RECTO/VERSO

(Uniquement sur les modèles supportant l'impression recto verso)

Utilisez ce programme pour désactiver la copie recto verso ou en cas d'échec de la fonction.

Lorsque ce programme est activé, seule l'impression recto est possible.

La fonction est initialement désactivée (réglage usine par défaut).

Pour désactiver la copie recto verso, sélectionnez "DESACT. COPIE RECTO/VERSO" et appuyez sur la touche [OK] pour cocher la case.

Pour activer de nouveau la copie recto verso, sélectionnez de nouveau "DESACT. COPIE RECTO/VERSO" et appuyez sur la touche [OK] pour décocher la case.

INDEX

- A**
Affichage du nombre de copies.....14
Affichage14, 16, 39
Alimentation enchaînée.....87
Appuyez sur la touche [PAUSE]63
- B**
Bip84
Bourrage d'original29
- C**
Capot avant..... 12
Capot du rouleau d'alimentation..... 13, 29
Capot latéral droit.....13, 29
Capot latéral..... 13
Caractéristiques principales 10
Caractéristiques techniques.....10
Card shot.....71
Cartouche de toner13, 35
Chargement du papier 18
Chargement du plateau d'alimentation auxiliaire 20
Commutation automatique de magasin22, 49
Configuration du nombre de copies 49
Configurations du produit.....3
Copie 2 en 1 / 4 en 166
Copie avec effacement69
Copie normale
- Copie à partir de la vitre d'exposition45
- Copie à partir du SPF46
Copie recto verso56
Copie sur deux pages62
Copies recto verso à l'aide du plateau d'alimentation auxiliaire....61
Coupure automatique.....85
Couvercle13
- Nettoyage.....37
- Retrait47
- D**
Décalage de marge68
Délai de coupure automatique85
Dépannage
- Problèmes d'appareil/de copie25
Désactivation de la sélection automatique du papier88
Dispositif de nettoyage de la vitre 12, 37
Dispositif de nettoyage du chargeur..... 12, 38
- E**
Ecran principal18
Effacement automatique 17, 46, 83
Enveloppes20
Exposition
- Réalisation d'une copie plus foncée ou plus claire 48
- Extraction de bourrage papier..... 29
- Dans l'appareil 31
- Magasin 1..... 33
- Magasin 2..... 34
- Plateau d'alimentation auxiliaire..... 30
- SPF 29
- F**
Fonction de décalage 63, 65
Fonctionnement en modes copie, impression, scanner et fax 16
Fonctions de copie 45
Formats standard 50
- G**
Guide papier de l'unité de fixation 13, 33
Guides de l'original 13, 46
Guides papier du plateau d'alimentation auxiliaire.... 13, 20
- I**
Icône de remplacement de la cartouche de toner requis 28
Icône de remplacement du développeur requis 28
Icône d'entretien..... 28
Impression recto verso 18
Instructions d'installation 8
Interrupteur d'alimentation..... 12, 17
- L**
Lever de déverrouillage de la cartouche de toner 13, 35
Leviers de déverrouillage de l'unité de fixation .. 13, 32
Liste des réglages système..... 77
- M**
Magasin 1 12
Magasin 2 12
Magasin papier de 250 feuilles / Meuble 2 magasins
papier de 250 feuilles 41
Manuels fournis avec le produit 9
Message 28
Mise hors tension 17
Mise sous tension 17
Mode d'alimentation enchaînée 46
Mode de coupure automatique 17
Mode de sélection automatique du papier 47
Mode d'économie d'énergie 17
Mode utilisation contrôlée 23
Modes d'économie d'énergie..... 17
Molette 13, 31, 32
Mot de passe administrateur..... 75
- N**
Nettoyage de l'appareil
- Chargeur de transfert 38
- Rouleau d'alimentation papier du plateau
d'alimentation auxiliaire 37
- Vitre d'exposition et SPF/Couvercle..... 37
Nettoyage du chargeur de transfert 38
Noms des pièces et fonctions 12

P		T	
Panneau de commandes	12, 14	Tambour photoconducteur	13
Papier	18	Témoin [DEPART]	15
Plateau central	12	Témoin DONNEES	14, 15
Plateau d'alimentation auxiliaire	13, 18, 20, 61	Témoin EN LIGNE	14
Plateau du chargeur de documents	13	Témoin ETAT LIGNE	15
Plateau de séparation de travaux	12	Témoin LIGNE	15
Plateau recto verso	13, 29	Témoin PAUSE	14, 63
Plateau supérieur	12	Témoins et messages d'affichage	28
Poignée du capot latéral	13	Touche / Témoin [COPIEUR]	14
Poignées	12	Touche / Témoin [IMPRESSION]	14
Port parallèle	12	Touche / Témoin [SCAN]	14
Port USB 1.1 (USB-1)	13	Touche / Témoin [TELECOPIEUR]	15
Port USB 2.0	12	Touche [⊗]	15
Problème	25	Touche [ACC.#-C]	15, 23
		Touche [C]	14, 46
R		Touche [CA]	15, 18
Rallonge du plateau d'alimentation auxiliaire	13, 20	Touche [CONTRASTE]	15, 48
Réduction ou agrandissement d'une copie		Touche [COPIE RECTO-VERSO]	15
- Copie zoom XY	54	Touche [DEPART]	15, 46
- Sélection automatique du taux	52	Touche [ETAT TELECOPIEUR]	14
- Taux de reproduction/zoom prédéfini(s)	52	Touche [FONCTION SPECIALE]	15
Réglages par défaut	18	Touche [OK]	14
Réglages système	75	Touche [PAPIER]	15
Remplacement de la cartouche de toner	35	Touche [PAUSE]	14
Résolution des problèmes et entretien	24	Touche [READ-END]	15
Retrait du couvercle	47	Touche [RETOUR]	14
Rotation copie	64	Touche [SORTIE]	15
Rouleau d'alimentation papier du plateau		Touche [TAUX AUTO.]	15
d'alimentation auxiliaire	37	Touche [TAUX DE REPRO]	15
RSPF		Touches de direction	15
- Copies recto d'originaux recto verso	60	Touches numériques	14
- Copies recto verso d'originaux recto verso	59		
		U	
S		USB 2.0 (Mode haute vitesse)	83
Sélection du magasin	49		
Spécifications	73	V	
SPF	46	Vérification du compteur totalisateur de sorties	36
- Bourrage d'original	29	Vitre	12, 45
- Copie recto verso d'originaux simples	57	- Copie normale	45
- Nettoyage	37	- Copies recto verso d'originaux simples	58
- Originaux acceptés	47	- Nettoyage	37
Stockage des fournitures	42		
		Z	
		Zone de sortie	13
		Zoom	52

INDEX PAR THEME

Copie

Configuration du nombre de copies	49
Copie normale	
- Copie à partir de la vitre d'exposition	45
- Copie à partir du SPF	46
Copie recto verso d'originaux simples.....	57
Copies recto d'originaux recto verso	60
Copies recto verso à l'aide du plateau d'alimentation auxiliaire	61
Copies recto verso d'originaux recto verso	59
Copie sur deux pages	62
Copie zoom XY	54
Interruption de copie	63
Mise en place de l'original	
- Vitre d'exposition.....	45
- SPF	46
Réalisation d'une copie plus foncée ou plus claire....	48
Réduction ou agrandissement d'une copie	52
Retrait du couvercle	47
Sélection automatique du taux.....	52
Sélection du format d'original.....	50
Sélection du magasin.....	49
Sélection manuelle (taux de reproduction/zoom prédéfini(s))	52
Utilisation du plateau d'alimentation auxiliaire pour copier un original au format spécial	51

Copie, lancement

SPF	46
Vitre d'exposition.....	45

Dépannage

Bourrage papier - extraction	
- Dans l'appareil	31
- Magasin 1	33
- Magasin 2	34
- Plateau d'alimentation auxiliaire.....	30
- SPF	29
Problème.....	25

Fonctions de copie utiles

Card shot.....	71
Copie 2 en 1 / 4 en 1	66
Copie avec effacement	69
Décalage de marge.....	68
Mode tri	64
Rotation copie	64

MOT DE PASSE ADMINISTRATEUR : REGLAGE USINE

Le réglage suivant est le réglage usine du mot de passe administrateur, qui doit être utilisé pour accéder aux réglages système.

Réglage usine = 00000

Ce numéro doit être entré lorsque vous accédez aux réglages système pour la première fois. (Page 76).



- Le mot de passe administrateur est un numéro protégé important qui permet à l'administrateur de configurer les fonctions du copieur et les réglages du responsable.
- Vous devez enregistrer votre propre numéro de code, différent du réglage usine ci-dessus, immédiatement après l'installation de votre copieur.
- Détachez cette page et conservez-la dans un endroit sûr.

A. Informations sur la mise au rebut à l'intention des utilisateurs privés (ménages)

1. Au sein de l'Union européenne

Attention : si vous souhaitez mettre cet appareil au rebut, ne le jetez pas dans une poubelle ordinaire !

Les appareils électriques et électroniques usagés doivent être traités séparément et conformément aux lois en vigueur en matière de traitement, de récupération et de recyclage adéquats de ces appareils.

Suite à la mise en oeuvre de ces dispositions dans les Etats membres, les ménages résidant au sein de l'Union européenne peuvent désormais ramener gratuitement* leurs appareils électriques et électroniques usagés sur des sites de collecte désignés.

Dans certains pays*, votre détaillant reprendra également gratuitement votre ancien produit si vous achetez un produit neuf similaire.

*) Veuillez contacter votre administration locale pour plus de renseignements.

Si votre appareil électrique ou électronique usagé comporte des piles ou des accumulateurs, veuillez les mettre séparément et préalablement au rebut conformément à la législation locale en vigueur.

En veillant à la mise au rebut correcte de ce produit, vous contribuerez à assurer le traitement, la récupération et le recyclage nécessaires de ces déchets, et préviendrez ainsi les effets néfastes potentiels de leur mauvaise gestion sur l'environnement et la santé humaine.

2. Pays hors de l'Union européenne

Si vous souhaitez mettre ce produit au rebut, veuillez contacter votre administration locale qui vous renseignera sur la méthode d'élimination correcte de cet appareil.

Suisse : les équipements électriques ou électroniques usagés peuvent être ramenés gratuitement au détaillant, même si vous n'achetez pas un nouvel appareil. Pour obtenir la liste des autres sites de collecte, veuillez vous reporter à la page d'accueil du site www.swico.ch ou www.sens.ch.

B. Informations sur la mise au rebut à l'intention des entreprises

1. Au sein de l'Union européenne

Si ce produit est utilisé dans le cadre des activités de votre entreprise et que vous souhaitez le mettre au rebut :

Veuillez contacter votre revendeur SHARP qui vous informera des conditions de reprise du produit. Les frais de reprise et de recyclage pourront vous être facturés. Les produits de petite taille (et en petites quantités) pourront être repris par vos organisations de collecte locales.

Espagne : veuillez contacter l'organisation de collecte existante ou votre administration locale pour les modalités de reprise de vos produits usagés.

2. Pays hors de l'Union européenne

Si vous souhaitez mettre ce produit au rebut, veuillez contacter votre administration locale qui vous renseignera sur la méthode d'élimination correcte de cet appareil.



Attention : votre produit comporte ce symbole. Il signifie que les produits électriques et électroniques usagés ne doivent pas être mélangés avec les déchets ménagers généraux. Un système de collecte séparé est prévu pour ces produits.

Avis pour nos utilisateurs en Europe

SHARP ELECTRONICS (Europe) GmbH
Sonninstraße 3, D-20097 Hamburg

SHARP®

