

SHARP®

MODELL: MX-M282N
MX-M362N
MX-M452N
MX-M502N

DIGITAL-MULTIFUNKTIONSSYSTEM

KURZANLEITUNG

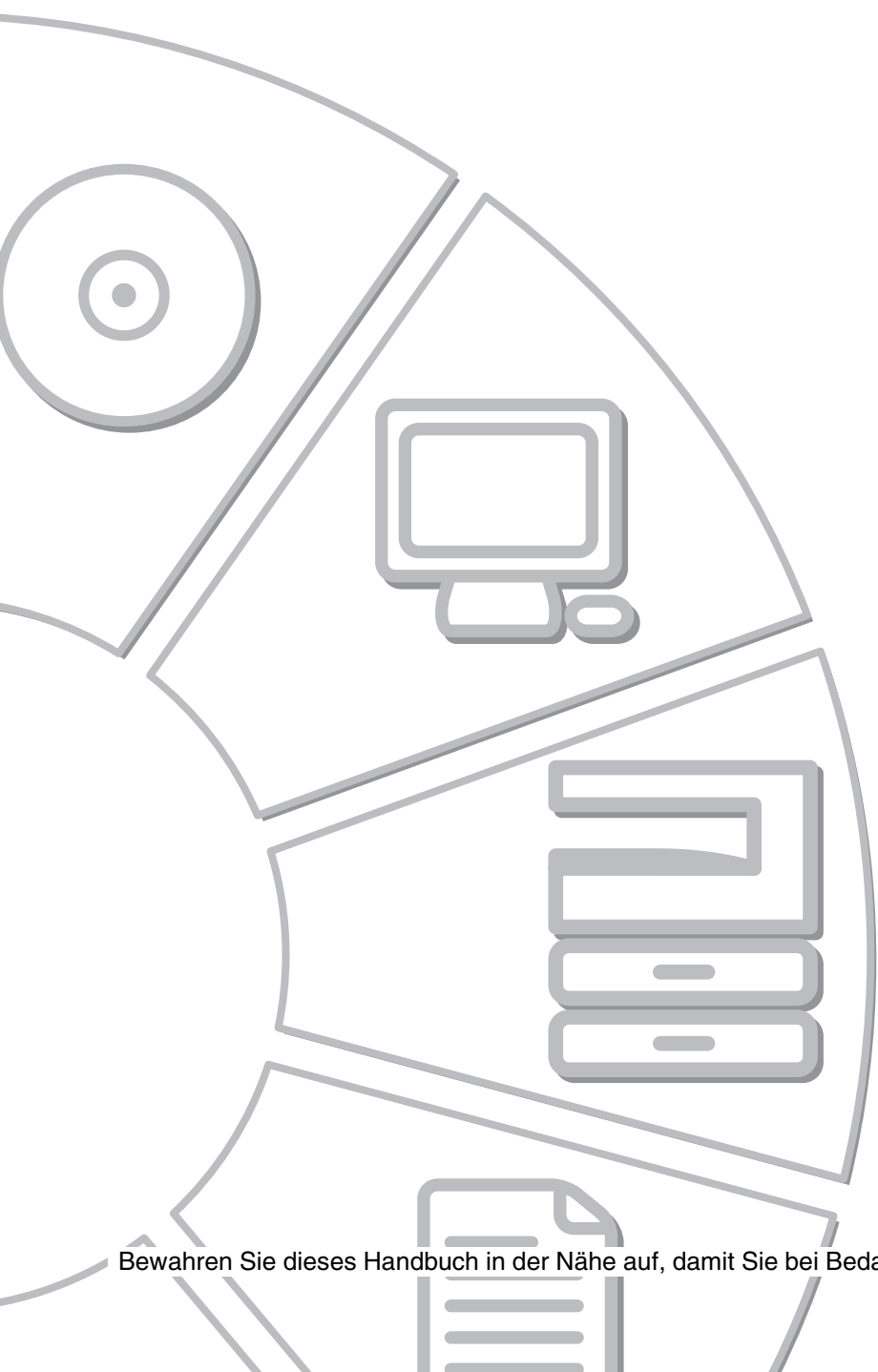

Bewahren Sie dieses Handbuch in der Nähe auf, damit Sie bei Bedarf darin nachschlagen können.

Vorsicht!

Zur kompletten Trennung vom Stromnetz, ziehen Sie den Netzstecker aus der Dose.
Die Netzsteckdose sollte sich in der Nähe des Geräts befinden und leicht zugänglich sein.

Zur Aufrechterhaltung der Konformität mit den EMC-Richtlinien muss das Gerät mit geschirmten Schnittstellenskabeln verwendet werden.

EMC (dieses Gerät und die Peripheriegeräte)**Achtung:**

Dieses Produkt ist eine Klasse-A-Produkt. Bei der Verwendung in Haushalten, Büros oder ähnlichen Umgebungen kann es Funkstörungen bei anderen Geräten verursachen, so dass der Betreiber geeignete Gegenmaßnahmen ergreifen muss.

Die in diesem Gerät enthaltene Software umfasst Module, die von der Independent JPEG Group entwickelt wurden.

Dieses Produkt enthält die Adobe® Flash® Technologie von Adobe Systems Incorporated.
Copyright© 1995-2007 Adobe Macromedia Software LLC. Alle Rechte vorbehalten.

Für Anwender der Faxfunktion

FAX-Schnittstellenkabel und Telefonkabel:

Dieses Sonderzubehör muss mit dem Gerät verwendet werden.

Die Konformitätserklärung kann unter folgender URL-Adresse eingesehen werden.
<http://www.sharp.de/doc/MX-FXX2.pdf>

LIZENZVEREINBARUNG

Die LIZENZVEREINBARUNG wird angezeigt, wenn Sie die Software von der CD-ROM installieren. Wenn Sie die gesamte oder einen Teil der Software auf der CD-ROM oder in dem Gerät verwenden, stimmen Sie den Bedingungen der LIZENZVEREINBARUNG zu.



Mit dem ENERGY STAR® ausgezeichnete Produkte zeichnen sich durch ein besonders energiesparendes Design aus und schützen die Umwelt.

Produkte, die die ENERGY STAR®-Richtlinie erfüllen, tragen das oben abgebildete Logo.
Produkte ohne das Logo erfüllen die ENERGY STAR®-Richtlinie möglicherweise nicht.

Garantie

Die SHARP Corporation übernimmt keinerlei Haftung für den Inhalt des vorliegenden Dokuments. Änderungen der Informationen in diesem Dokument sind ohne Vorankündigung vorbehalten. SHARP übernimmt keinerlei Haftung für Schäden aller Art, die aus dem Gebrauch der vorliegenden Bedienungsanleitung resultieren.

© Copyright SHARP Corporation 2010. Alle Rechte vorbehalten. Das vorliegende Dokument darf ohne vorherige schriftliche Genehmigung durch die SHARP Corporation weder im Ganzen noch teilweise reproduziert werden.

Inhalt

VORSICHTSMASSNAHMEN	3	EINRICHTUNG IN EINER WINDOWS-UMGEBUNG	30
Symbole in diesem Handbuch	3	ÖFFNEN DES SOFTWARE-AUSWAHLBILDSCHIRMS (FÜR ALLE SOFTWARE)	30
Hinweise zur Stromversorgung	3	INSTALLIEREN DES DRUCKERTREIBERS/ PC-FAX-TREIBERS	31
Hinweise zur Installation	4	WARTUNG	34
Informationen über Verbrauchsmaterialien	5	REGELMÄSSIGE WARTUNG	34
Vorsichtsmaßnahmen beim Umgang	6	TONERKARTUSCHE AUSTAUSCHEN	36
Informationen zum Laser	7	AUSTAUSCH DES TONERSAMMELCONTAINERS	39
BEDIENUNGSHANDBÜCHER UND IHRE VERWENDUNG	8	AUSTAUSCH DER STEMPELPATRONE	41
ZUGRIFF AUF DEN WEBSERVER IM GERÄT	9	PAPIERSTAU BESEITIGEN	43
Öffnen der Webseiten	9	VERSORGUNGSMATERIALIEN	44
Download der Bedienungsanleitung	9	TECHNISCHE DATEN	45
ÜBERPRÜFEN DER IP-ADRESSE	10	Technische Gerätedaten / Technische Kopiererdaten	45
TEILEBEZEICHNUNGEN UND FUNKTIONEN	11	Geschwindigkeit für fortlaufendes Kopieren	47
AUSSEN	11	Betriebsbedingungen	47
INNEN	13	Chemische Emissionen (gemessen gemäß RAL UZ-122: Ausgabe Juni 2006)	47
AUTOMATISCHER ORIGINALEINZUG UND VORLAGENGLAS	14	Schallemission (Messung gemäß ISO7779)	48
SEITE UND RÜCKSEITE	15	Technische Daten für automatischen Originaleinzug mit Wendung (MX-RP11)	48
BEDIENFELD	16	Technische Daten für die Ausgabeeinheit (Rechtes Ausgabefach)	48
STROM AN- UND ABSCHALTEN	18	FÜR DEN ADMINISTRATOR DES GERÄTS	50
EINLEGEN VON ORIGINALEN	19	Vom Werk vorgegebene Passwörter	50
Verwenden des automatischen Originaleinzugs	19	Weiterleiten aller übertragenen und empfangenen Daten an den Administrator (Dokumentenadministrationsfunktion)	50
Verwenden des Vorlagenglases	19	Für Anwender der Faxfunktion	51
GEEIGNETES PAPIER	20	Anerkennung der Warenzeichen	53
PAPIER IN EIN FACH EINLEGEN	22	VOR DEM INSTALLIEREN DER SOFTWARE	26
Namen der Fächer	22	CD-ROMS UND SOFTWARE	26
Papier in ein Fach einlegen	22	ÜBERPRÜFEN DER SYSTEMANFORDERUNGEN	28
Ändern der Papierfacheinstellungen	23	ANSCHLUSS DES GERÄTS	29
Einlegen von Papier in andere Fächer	24		



Hinweis:

- Die Erläuterungen in diesem Handbuch setzen voraus, dass ein automatischen Originaleinzug, ein rechtes Fach und ein Unterschrank/2x500-Blatt-Papierkassette am MX-M502N installiert sind.
- Für die Erklärungen in diesem Handbuch wird vorausgesetzt, dass Sie mit Windows- oder Macintosh-Computern vertraut sind.
- Für Informationen über das Betriebssystem wird auf das Handbuch des Betriebssystems und auf die Online-Hilfe verwiesen.
- Die Beschreibungen der Anzeigen und Abläufe in diesem Handbuch gelten in erster Linie für Windows Vista® in Windows®-Umgebungen. Die Anzeigen können sich je nach Version des Betriebssystems unterscheiden.
- Dieses Handbuch enthält Verweise auf die Faxfunktion. Beachten Sie jedoch bitte, dass die Faxfunktion in einigen Ländern und Regionen nicht zur Verfügung steht.
- In diesem Handbuch finden Sie Erklärungen des PC-Fax-Treibers und des PPD-Treibers. Beachten Sie aber bitte, dass der PC-Fax-Treiber und der PPD-Treiber in einigen Ländern nicht zur Verfügung steht und nicht in der Software für die Installation erscheinen. Bitte installieren Sie in diesem Fall die englische Version, wenn Sie diese Treiber verwenden möchten.
- Dieses Handbuch wurde sehr sorgfältig erstellt. Bitte wenden Sie sich bei etwaigen Kommentaren oder Bedenken bezüglich des Handbuchs an Ihren Händler oder Ihre nächstgelegene autorisierte Servicevertretung.
- Dieses Produkt wurde strengen Qualitätskontrollen und Überprüfungen unterzogen. Bitte wenden Sie sich im unwahrscheinlichen Fall eines Defekts oder eines anderen Problems an Ihren Händler oder an eine autorisierte Servicevertretung in Ihrer Nähe.
- Mit Ausnahme der gesetzlich verordneten Verantwortung ist SHARP nicht für Fehler verantwortlich, die während der Verwendung des Produkts oder seiner Optionen auftreten, oder Fehler aufgrund des inkorrekten Betriebs des Produkts oder seiner Optionen, oder andere Fehler, oder jegliche andere Schäden, die aufgrund der Verwendung des Produkts auftreten.





VORSICHTSMASSNAHMEN

Symbole in diesem Handbuch

Um den sicheren Gebrauch des Gerätes zu garantieren, werden in diesem Handbuch verschiedene Sicherheitssymbole verwendet. Die Sicherheitssymbole entsprechen den unten aufgeführten Konventionen. Stellen Sie sicher, die Bedeutung der Symbole verstanden zu haben, bevor Sie das Handbuch lesen.

Symbol	Bedeutung
 ACHTUNG	Es besteht Todesgefahr oder Gefahr ernster Verletzungen.
 VORSICHT	Es besteht Gefahr von Körperverletzung oder Sachschäden.

Bedeutung der Symbole

Symbol	Bedeutung	Symbol	Bedeutung	Symbol	Bedeutung
	VORSICHT! HEISS		UNERLAUBTE AKTIONEN		OBLIGATORISCHE AKTIONEN
	QUETSCHGEFAHR ABSTAND HALTEN		NICHT ZERLEGEN		

Hinweise zur Stromversorgung

WARNUNG



Schließen Sie das Netzkabel nur an Steckdosen an, die den angegebenen Anforderungen für Spannung und Stromleistung entsprechen. Stellen Sie zudem sicher, dass die Steckdosen sach- und fachgerecht geerdet sind. Benutzen Sie keine Verlängerungskabel oder Adapter, um andere Geräte an dieselbe Steckdose anzuschließen, an der auch das Gerät angeschlossen ist. Bei einem nicht sachgerechten Netzteil besteht Brandgefahr bzw. Gefahr von elektrischen Schlägen.

*Die Anforderungen für die Stromversorgung sind auf dem Typenschild aufgeführt, das sich in der linken Ecke auf der linken Seite des Geräts befindet.



Schützen Sie das Netzkabel vor Beschädigungen und nehmen Sie keine Änderungen an dem Kabel vor.

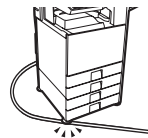

Wenn Sie auf dem Netzkabel schwere Gegenstände absetzen, am Netzkabel ziehen oder das Netzkabel knicken, wird das Kabel beschädigt, wodurch Brandgefahr oder elektrische Schläge verursacht werden können.



Stecken Sie den Netzstecker nie mit feuchten/nassen Händen an oder heraus.

Sie können einen elektrischen Schlag erleiden.

VORSICHT



Wenn Sie das Netzkabel aus der Netzsteckdose ziehen, ziehen Sie nicht direkt am Kabel.

Wenn Sie am Kabel ziehen, kann das Kabel beschädigt werden und der Kabeldraht freiliegen oder brechen, so dass Brandgefahr oder Gefahr von elektrischen Schlägen besteht.



Schalten Sie den Hauptschalter ab und ziehen Sie das Netzkabel aus der Netzsteckdose, bevor Sie das Gerät bewegen.

Das Kabel kann beschädigt werden, so dass Brandgefahr oder Gefahr von elektrischen Schlägen besteht.



Sollte das Gerät längere Zeit nicht in Betrieb genommen werden, ziehen Sie das Netzkabel aus Sicherheitsgründen aus der Netzsteckdose.

Hinweise zur Installation

VORSICHT



Installieren Sie das Gerät nicht auf einer unstabilen oder schiefen Fläche. Installieren Sie das Gerät auf einer Fläche, die das Gerätegewicht tragen kann.

Die Maschine kann fallen oder kippen, so dass Verletzungsgefahr besteht. Sollten Peripheriegeräte installiert werden, installieren Sie sie nicht auf einer unebenen, schiefen oder sonstigen unstabilen Fläche. Das oder die Geräte könnten abgleiten, fallen oder kippen. Installieren Sie das Produkt auf einer flachen, stabilen Fläche, die das Gerätegewicht tragen kann. (Gewicht nach Installation der Peripheriegeräte: ca. 95 kg (209,4 lbs.))



Bei der Aufstellung des Geräts müssen die Einsteller (4) bis zum Boden abgesenkt werden, um das Gerät zu sichern (so dass es sich nicht bewegt).

Drehen Sie die Einsteller in die Verriegelungsrichtung, bis sie sicher auf dem Boden stehen.

Sollte es erforderlich sein, den Gerätestandort zu verändern, - etwa, weil Sie Ihre Büroanordnung verändern - , so heben Sie die Einsteller vom Boden ab und schalten Sie die Stromzufuhr ab, bevor Sie das Gerät bewegen.

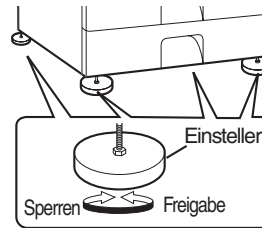

(Wenn das Gerät an seinem neuen Standort steht, senken Sie die Einsteller wieder ab, um das Gerät erneut zu sichern.)



Installieren Sie das Gerät nicht in einer feuchten oder staubigen Umgebung.



Es besteht Brandgefahr bzw. Gefahr von elektrischen Schlägen. Wenn in das Gerät Staub eindringt, können die Ausgaben verschmutzt werden und beim Gerät Störungen auftreten.



Bereiche, die extrem warm, kalt, feucht oder trocken sind (in der Nähe von Heizgeräten, Raumbefeuchtern, Klimaanlage usw.)



Das Papier wird feucht und innerhalb des Geräts kann sich Kondenswasser ansammeln, wodurch Fehler bei der Zuführung verursacht und Ausgaben verschmutzt werden können.

 Betriebsbedingungen (Seite 47)

Sollte in dem Bereich ein Ultraschallbefeuchter installiert sein, verwenden Sie Reinwasser im Befeuchter. Sollte Trinkwasser verwendet werden, können Mineralien und andere Unreinheiten abgegeben werden, so dass sich im Gerät Unreinheiten ansammeln und die Ausdrucke verschmutzt werden können.



Bereiche, die dem direkten Sonnenlicht ausgesetzt sind

Kunststoffteile können verformt und Ausgaben verschmutzt werden.

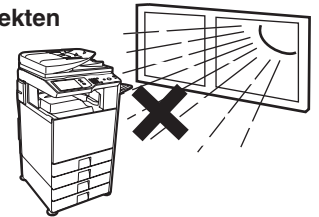

Bereiche mit Ammoniakgas

Wenn das Gerät in der Nähe einer Diazo-Kopiermaschine installiert werden, können die Ausgaben verschmutzt werden.



Hinweise zur Installation (Fortsetzung)

! VORSICHT



Installieren Sie das Gerät nicht an einem schlecht belüfteten Platz. Installieren Sie das Gerät so, dass die Abluft nicht direkt in Kontakt mit Menschen gerät.

Eine kleine Menge Ozon entsteht beim Druckvorgang. Das Emissionsniveau ist zu gering, um eine Gefährdung der Gesundheit darzustellen. Der derzeitige empfohlene Grenzwert für Ozon bei einer Langzeitexposition liegt bei 0,1 ppm (0,2 mg/m³), er wird berechnet basierend auf einer 8-stündigen Durchschnittskonzentration. Da jedoch die kleine ausgestoßene Menge einen störenden Geruch haben kann, ist es angebracht, den Kopierer in einen gut belüfteten Raum zu stellen.

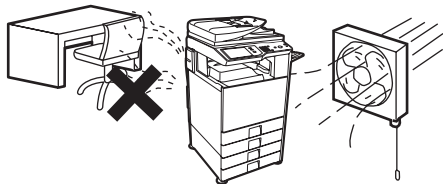

Beim Druckvorgang entsteht innerhalb des Gerätes eine kleine Menge Ozon. Die Ozonmenge ist zu gering, um eine Gefährdung der Gesundheit darzustellen. Bei einem längeren Kopiervorgängen kann jedoch ein unangenehmer Geruch auftreten. Deshalb sollte das Gerät in einem Raum installiert werden, in dem sich ein Ventilator befindet oder in dem die Fenster geöffnet werden können. (Der Geruch kann mitunter Kopfschmerzen verursachen.)

* Installieren Sie das Gerät so, dass niemand direkt der Geräteabluft ausgesetzt ist. Wenn das Gerät in der Nähe eines Fensters installiert wird, stellen Sie sicher, dass es nicht direktem Sonnenlicht ausgesetzt ist.



In der Nähe einer Wand

Lassen Sie um das Gerät ausreichend Platz, damit das Gerät gut belüftet und problemlos gewartet werden kann. (Das Gerät sollte sich nicht in einem näheren Abstand zur Wand aufgestellt werden als unten angegeben ist. Die angegebenen Abstände gelten für den Fall, dass kein Finisher mit Sattelheftung und kein Großraummagazin installiert sind.)

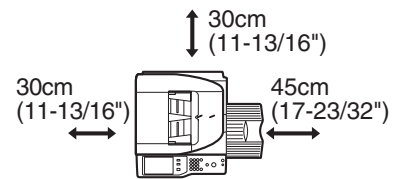

Bereiche, die Erschütterungen ausgesetzt sind.

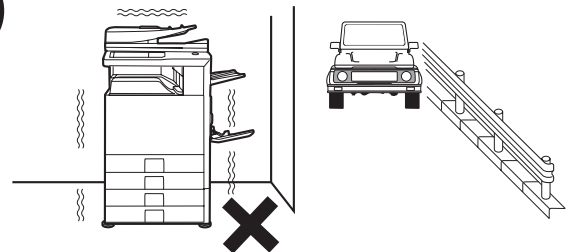

Erschütterungen können Störungen verursachen.



Das Gerät verfügt über eine interne Festplatte. Setzen Sie das Gerät keinen Stößen oder Erschütterungen aus. Bewegen Sie das Gerät insbesondere nicht, wenn es eingeschaltet ist.

- Um den Anschluss zu erleichtern, sollte das Gerät in der Nähe einer zugänglichen Steckdose installiert werden.
- Schließen Sie das Gerät nur an eine Steckdose an, die nicht für andere elektrische Geräte verwendet wird. Wenn ein Beleuchtungskörper an die gleiche Steckdose angeschlossen wird, kann dessen Licht beim Betrieb des Kopierers flackern.

Informationen über Verbrauchsmaterialien

! VORSICHT



Werfen Sie keine Tonerpatrone ins Feuer.

Der Toner könnte platzen und Verbrennungen verursachen.



Bewahren Sie Tonerpatronen außerhalb der Reichweite von Kindern auf.

Vorsichtsmaßnahmen beim Umgang

⚠️ WARNUNG



Stellen Sie keine Wasser- oder andere Flüssigkeitsbehälter bzw. Gegenstände aus Metall, die in das Gerät fallen können, auf das Gerät.



Sollten Flüssigkeiten in das Gerät fließen oder Gegenstände hineinfallen, besteht Brandgefahr bzw. können elektrische Schläge verursacht werden.



Sollten Sie Rauchbildungen, fremde Gerüche oder andere Anormalitäten bemerken, dürfen Sie das Gerät nicht benutzen.



Unter solchen Bedingungen besteht Brandgefahr oder können elektrische Schläge verursacht werden. Schalten Sie die Stromversorgung unverzüglich aus und ziehen Sie den Netzstecker aus der Steckdose. Wenden Sie sich an Ihren Händler oder an den nächsten SHARP-Kundendienst.



Nehmen Sie nicht das Gerätegehäuse ab. Teile unter Hochspannung im Innenraum des Geräts können einen elektrischen Schlag verursachen.



Nehmen Sie an diesem Gerät keine Änderungen vor. Veränderungen können zu Verletzungen oder Beschädigungen des Geräts führen.



Benutzen Sie kein brennbares Spray zum Reinigen des Geräts. Wenn Gas vom Spray mit heißen elektrischen Komponenten oder mit der Fixiereinheit innerhalb des Geräts in Kontakt kommt, könnte es zu Feuer oder einem elektrischen Schlag kommen.



Schalten Sie bei Gewitter den Hauptschalter aus und ziehen Sie den Netzstecker aus der Steckdose, um elektrische Schläge oder Brandgefahr zu verhindern.



Sollten Metallteile in das Gerät fallen oder Wasser einfließen, schalten Sie die Stromversorgung ab und ziehen Sie das Netzkabel aus der Steckdose. Wenden Sie sich an Ihren Händler oder an den nächsten SHARP-Kundendienst. Wird das Gerät unter solchen Bedingungen benutzt, besteht Brandgefahr oder können elektrische Schläge verursacht werden.

⚠️ VORSICHT



Schauen Sie nicht direkt in die Lichtquelle.

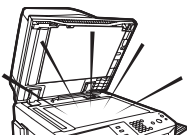

Dies könnte Ihren Augen schaden.



Die Fixiereinheit und der Papierausgabebereich sind heiß. Berühren Sie nicht die Fixiereinheit, wenn Sie einen Papierstau entfernen. Sie können sich verbrennen.

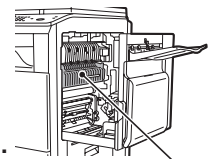

Fixiereinheit



Versperren Sie nicht die Belüftungsschlitze des Geräts. Installieren Sie das Gerät nicht an einem Platz, an dem die Belüftungsschlitze versperrt werden.

Versperrte Belüftungsschlitze führen zu einer Wärmebildung, wodurch Brandgefahr entstehen kann.



Beim Laden von Papier, Entfernen von Papierstaus, Wartungsarbeiten, Schließen der vorderen und seitlichen Abdeckungen und Einsetzen bzw. Entfernen der Fächer besteht Gefahr, sich die Finger zu klemmen.

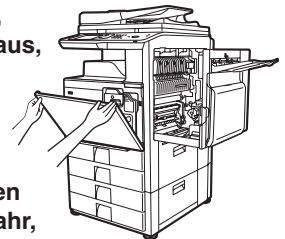

Zum Gerät gehört eine Dokumentensicherungsfunktion, die das Dokumentenabbild auf einer internen Festplatte speichert. Bei Bedarf können gespeicherte Dokumente somit aufgerufen, ausgedruckt oder übertragen werden. Wenn es zu einem Festplattenschaden kommt, können die gespeicherten Dokumentendaten nicht mehr abgerufen werden. Um dem Verlust wichtiger Dokumente im eher unwahrscheinlichen Fall eines Festplattenschadens vorzubeugen, heben Sie die Originale wichtiger Dokumente auf oder speichern Sie die Daten an anderer Stelle.

Die Sharp Corporation übernimmt keinerlei Verantwortung für Schäden, die sich aus dem Verlust gespeicherter Dokumentendaten ergeben. Gesetzliche Gewährleistungspflichten bleiben davon unberührt.

Informationen zum Laser

Wellenlänge	790 nm \pm 10 nm
Impulsdauern (Nordamerika und Europa)	MX-M282N/MX-M362N: 11,9 μ s \pm 33,0 ns/7 mm MX-M452N/MX-M502N: 9,4 μ s \pm 25,6 ns/7 mm
Ausgangsleistung	Max 0,6 mW (LD1+LD2)

Achtung

Führen Sie keine Überprüfungen oder Einstellungen oder Maßnahmen durch, die in diesem Handbuch nicht beschrieben sind, da Sie sich andernfalls gefährlichen Strahlungen aussetzen könnten.

Dieses digitale Gerät ist ein LASERPRODUKT der KLASSE 1 (IEC 60825-1 Edition 1.2-2001)

SICHERHEITSHINWEISE

Dieses digitale Gerät ist in Klasse 1 eingestuft und entspricht 21 CFR 1040.10 und 1040.11 der CDRH-Standards. Dies bedeutet, dass das Gerät keine gefährliche Laserstrahlung produziert. Beachten Sie zu Ihrer Sicherheit die folgenden Vorsichtsmaßnahmen.

- Entfernen Sie den Gehäuse, das Bedienfeld und andere Abdeckungen nicht.
- Die äußere Abdeckung des Geräts enthält mehrere Sicherheitstrennschalter. Umgehen Sie keine Sicherheitstrennungen durch Hineinstecken von Keilen oder anderen Gegenständen in Schalterschlitze.

"ENTSORGEN VON BATTERIEN"

DIESES GERÄT ENTHÄLT EINE LITHIUMBATTERIE ZUR SPEICHERSICHERUNG, DIE ORDNUNGSGEMÄSS ENTSORGT WERDEN MUSS. FALLS SIE FRAGEN ZUR ENTSORGUNG DIESER BATTERIE HABEN, WENDEN SIE SICH BITTE AN IHREN SHARP-HÄNDLER ODER AUTORISIERTEN KUNDENDIENST VOR ORT.

Jede Anleitung bezieht auch die mit diesen Produkten verwendeten optionalen Einheiten ein.

BEDIENUNGSHANDBÜCHER UND IHRE VERWENDUNG

Die Gerätelieferung enthält gedruckte Handbücher sowie ein Handbuch in PDF-Format.

Gedruckte Handbücher

Dieser Abschnitt beschreibt Vorsichtsmaßnahmen, die die sichere Verwendung sicherstellen sollen, Teilebezeichnungen und Funktionen, grundlegende Softwareinstallation und Hinweise zur Behebung von Papierstaus und tägliche Wartungsverfahren. In der PDF-Bedienungsanleitung finden Sie eine Anleitung für die Verwendung des Geräts.

Kurzanleitung

(dieses Handbuch)

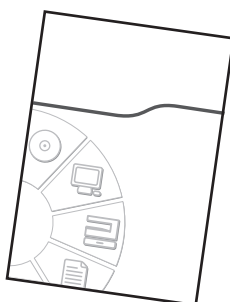

Handbücher im PDF-Format

Die Erklärung der Funktionen, die am Gerät verwendet werden können, sind in der Bedienungsanleitung im PDF-Format enthalten. Die Bedienungsanleitung kann von den Webseiten im Gerät heruntergeladen werden.

Kurzanleitung

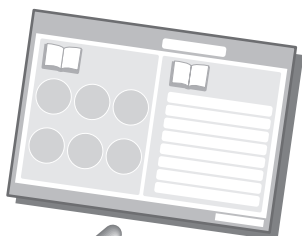

Laden Sie die Bedienungsanleitung über die Website des Geräts herunter.

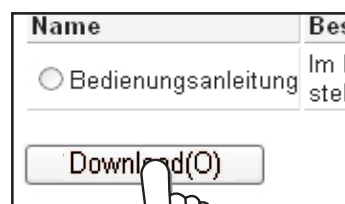

Weitere Informationen über den Download finden Sie unter "Download der Bedienungsanleitung" (Seite 9).

Hilfreiche Tipps für die Verwendung der Bedienungsanleitung

Die erste Seite enthält ein normales Inhaltsverzeichnis sowie ein Inhaltsverzeichnis in Form von "Ich möchte...". Mit dieser Funktion können Sie direkt zur gewünschten Antwort springen. Geben Sie beispielsweise ein: "Ich verwende oft die Kopierfunktion und möchte wissen, wie ich Papier sparen kann". Verwenden Sie je nach Bedarf eines der beiden Inhaltsverzeichnisse.

Die Bedienungsanleitung enthält folgende Kapitel:

- VOR VERWENDUNG DES GERÄTS
- KOPIERER
- DRUCKER
- FAX
- SCANNER / INTERNETFAX
- DOKUMENTENABLAGE
- SYSTEMEINSTELLUNGEN
- FEHLERSUCHE

* Für die Anzeige der Bedienungsanleitung in PDF-Format müssen der Adobe® Reader® oder Acrobat® Reader® von Adobe Systems Incorporated installiert sein. Adobe® Reader® kann unter folgender URL-Adresse heruntergeladen werden:
<http://www.adobe.com/>

ZUGRIFF AUF DEN WEBSERVER IM GERÄT

Wenn das Gerät mit einem Netzwerk verbunden ist, können Sie mit einem Webbrowser auf Ihrem Computer auf den Webserver zugreifen.

Öffnen der Webseiten

1

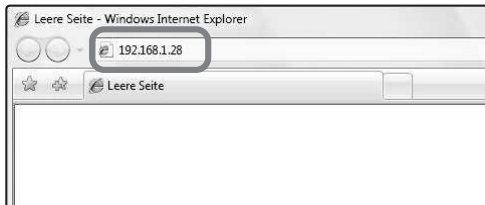

Greifen Sie zum Öffnen der Webseiten auf den in das Gerät integrierten Webserver zu.

Starten Sie einen Webbrowser auf einem Computer, der mit demselben Netzwerk verbunden ist wie das Gerät, und geben Sie die IP-Adresse des Geräts ein.

Empfohlene Webbrowser

Internet Explorer: 6,0 oder höher (Windows®)

Netscape Navigator: 9 (Windows®)

Firefox: 2.0 oder höher (Windows®)

Safari: 1.5 oder höher (Macintosh)

Die Webseite wird angezeigt.

Abhängig von den Geräteeinstellungen wird eventuell eine Benutzerauthentifizierung durchgeführt, um die Webseite anzuzeigen. Wenden Sie sich an den Geräteadministrator, um das für die Benutzerauthentifizierung erforderliche Passwort zu erhalten.

Download der Bedienungsanleitung

Die detaillierte Bedienungsanleitung kann auf den Websites des Geräts heruntergeladen werden.

1

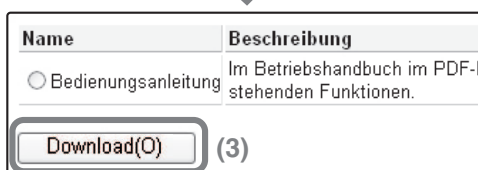
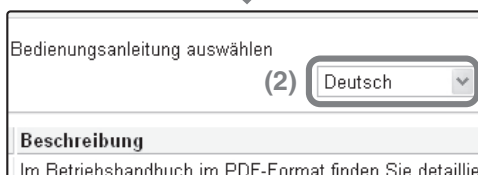
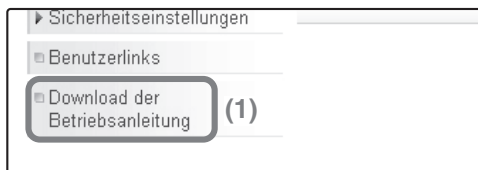

Download der Bedienungsanleitung.

(1) Klicken Sie im Menü der Webseite auf [Download der Betriebsanleitung].

(2) Wählen Sie die gewünschte Sprache.

(3) Klicken Sie auf die Schaltfläche [Download].
Die Bedienungsanleitung wurde heruntergeladen.

ÜBERPRÜFEN DER IP-ADRESSE

Zum Überprüfen der IP-Adresse des Geräts drucken Sie die Liste mit sämtlichen benutzerdefinierten Einstellungen in den anwenderspezifischen Einstellungen aus.

1

ANWENDERSPEZIFISCHE
EINSTELLUNGEN



Drücken Sie die Taste
[ANWENDERSPEZIFISCHE
EINSTELLUNGEN].

2

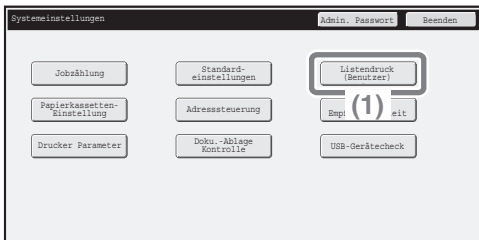

Wählen Sie die Liste mit allen
benutzerdefinierten Einstellungen auf dem
Touch-Panel.

(1) Berühren Sie das Feld [Listendruck
(Benutzer)].

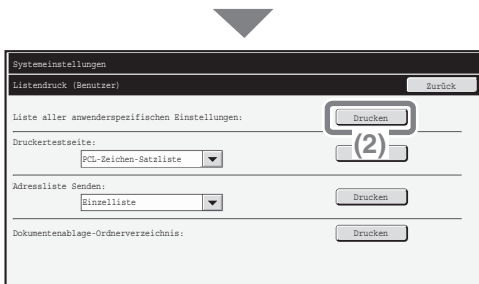

(2) Berühren Sie die Taste [Drucken] rechts in
der "Liste aller anwendungsspezifischen
Einstellungen".

Die IP-Adresse steht in der ausgedruckten Liste.

TEILEBEZEICHNUNGEN UND FUNKTIONEN

AUSSEN

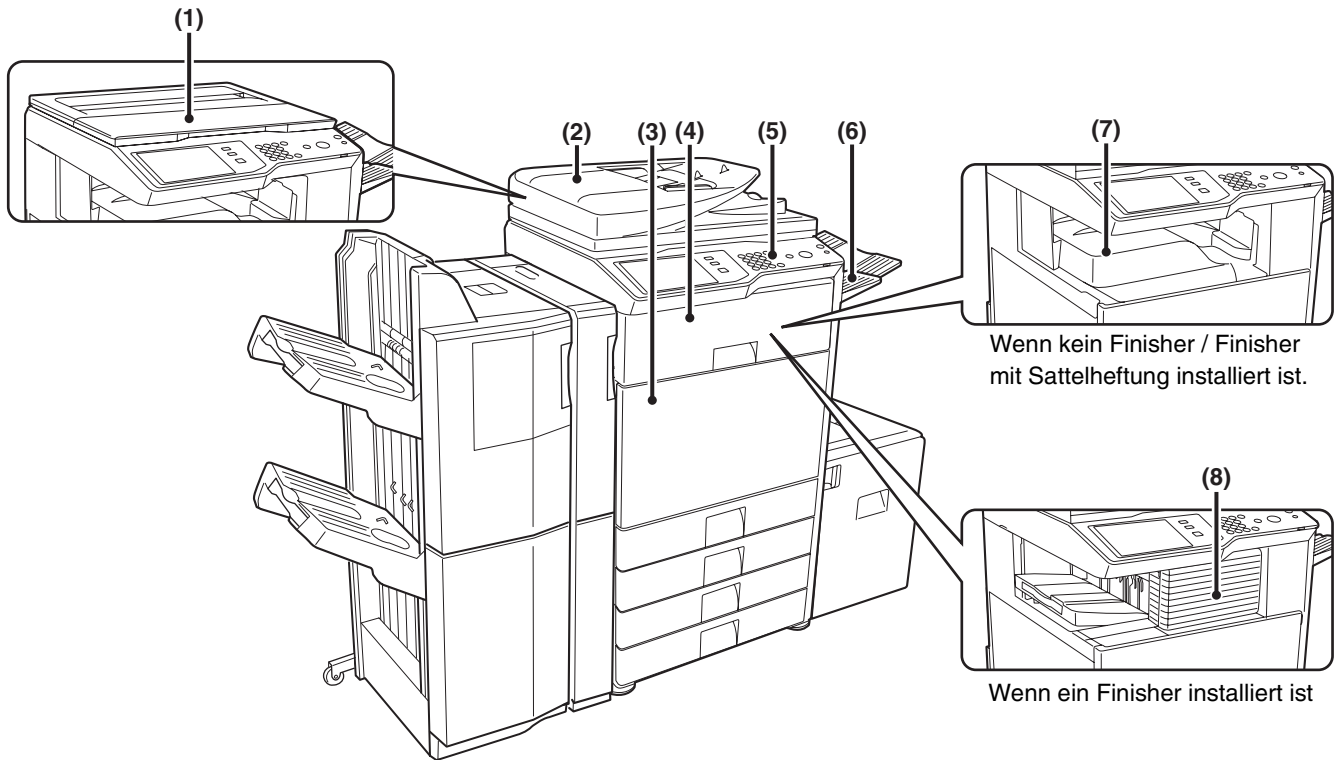

(1) Vorlagenabdeckung*

Legen Sie ein Original auf das Vorlagenglas und schließen Sie die Vorlagenabdeckung vor Beginn des Kopiervorgangs.

(2) Automatischer Originaleinzug*

Mehrere Originale können eingezogen und gescannt werden. Beide Seiten von beidseitig bedruckten Originalen können automatisch gescannt werden.

(3) Frontabdeckung

Öffnen Sie diese Abdeckung, um den Hauptstromschalter in die Position "Ein" oder "Aus" zu schalten oder um eine Tonerkassette zu wechseln.

(4) Papierdurchlaufeinheit*

Dadurch wird die Ausgabe an den Finisher (großer Hefter) oder den Finisher mit Sattelheftung übertragen.

(5) Bedienfeld

Hier können Sie Funktionen auswählen und die Anzahl der Kopien eingeben.

(6) Ausgabeeinheit (rechtes Fach)*

Wenn diese Einheit installiert ist, kann die Ausgabe an dieses Fach erfolgen.

(7) Ausgabefach (mittleres Fach)

Die Ausgabe erfolgt an dieses Fach.

(8) Finisher*

Hiermit kann die Ausgabe geheftet werden. Es kann auch eine Lochungseinheit installiert werden, um die ausgegebenen Blätter zu lochen.

* Peripheriegerät.

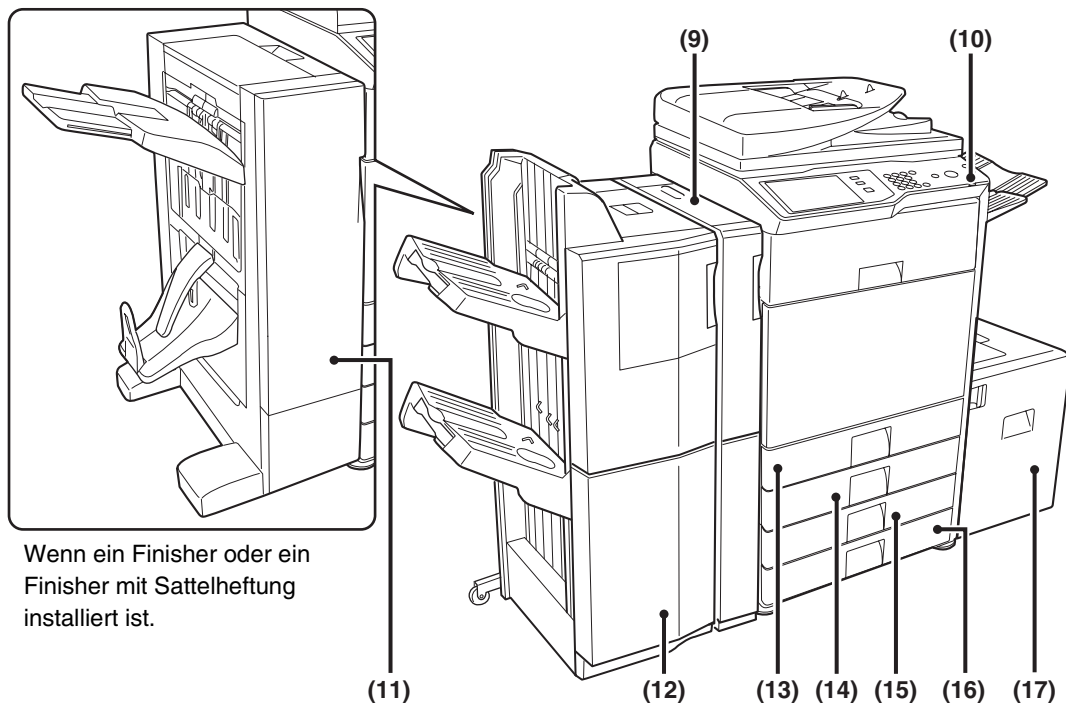

(9) Lochungseinheit*

Mit dieser Funktion wird die Ausgabe gelocht. Hierfür ist ein Finisher (großer Hefter) erforderlich.

(10) USB-Anschluss (Typ A)

Unterstützt USB 2.0 (hohe Geschwindigkeit). Hier können Sie ein USB-Gerät, wie z.B. einen USB-Speicher, an das Gerät anschließen. Verwenden Sie ein abgeschirmtes USB-Kabel.

(11) Finisher mit Sattelheftung*

Hiermit kann die Ausgabe geheftet werden. Außerdem sind die Sattelheftung zum Falten und Heften der Ausgabe sowie die Faltfunktion zum Falten der Ausgabe in Hälften verfügbar. Es kann auch eine Lochungseinheit installiert werden, um die ausgegebenen Blätter zu lochen.

(12) Finisher (großer Hefter)*

Hiermit kann die Ausgabe geheftet werden.

(13) Fach 1

Enthält Papier.

(14) Fach 2

Enthält Papier.

(15) Fach 3 (sofern ein(e) Unterschrank/500-Blatt-Papierkassette oder ein(e) Unterschrank/2x500-Blatt-Papierkassette installiert ist)*

Enthält Papier.

(16) Fach 4 (sofern ein(e) Unterschrank/2x500 Blatt-Papierkassette installiert ist)*

Enthält Papier.

(17) Fach 5 (sofern ein Großraummagazin installiert ist)*

Enthält Papier.

* Peripheriegerät.

INNEN

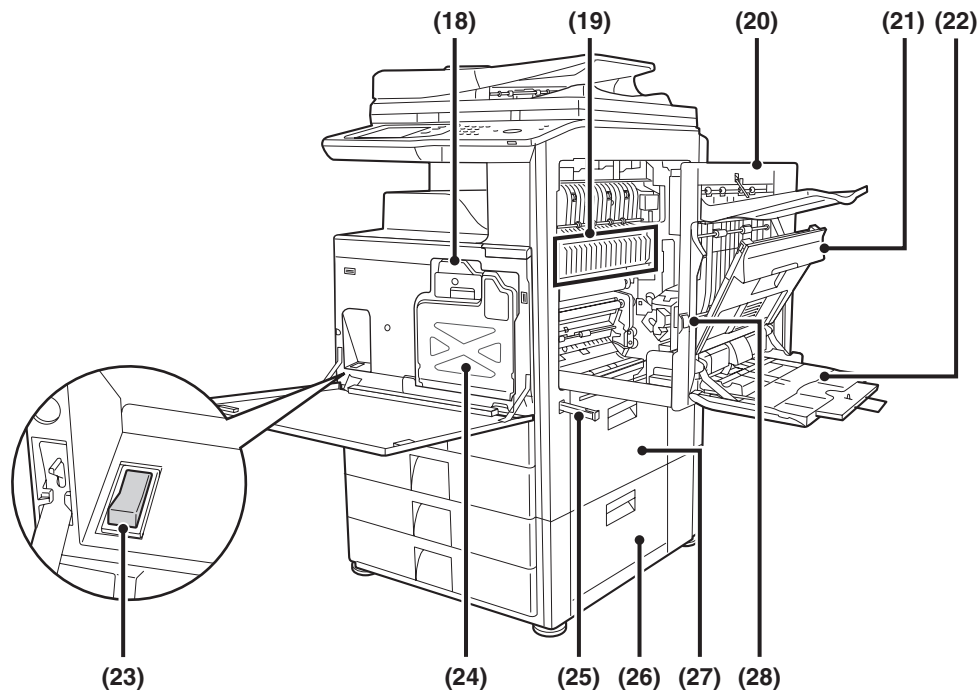

(18) Tonerpatronen

Diese enthalten den zum Drucken erforderlichen Toner. Wenn die Tonerpatrone leer wird, muss die alte durch eine neue Patrone ersetzt werden.

(19) Fixiereinheit

Hier wird Hitze erzeugt, um das auf das Papier übertragene Bild zu fixieren.

! Achtung
Die Fixiereinheit ist heiß. Vorsicht bei der Beseitigung eines Papierstaus.

(20) Rechte Seitenabdeckung

Öffnen Sie diese Abdeckung, um einen Papierstau zu entfernen.

(21) Abdeckung für die Papierwendeeinheit

Wird für beidseitiges Drucken verwendet. Öffnen Sie diese Abdeckung, um einen Papierstau zu entfernen.

(22) Einzelblatteinzug

Verwenden Sie diesen Einzug, um das Papier manuell einzulegen.
 Wenn Sie Papier einlegen, das größer ist als A4R oder 8-1/2" x 11"R, müssen Sie die Verlängerung des manuellen Einzugs ausziehen.

(23) Hauptschalter

Mit diesem Schalter können Sie das Gerät ein- und ausschalten.
 Wenn Sie die Fax- oder Internet-Fax-Funktionen verwenden, muss sich der Schalter in der Position "An" befinden.

(24) Tonersammelbehälter

Hier wird der überschüssige Toner gesammelt, der nach dem Drucken übrig bleibt.

 Ihr Kundendiensttechniker wird den Tonersammelbehälter zurücknehmen.

(25) Griff

Ziehen Sie den Griff heraus und halten Sie ihn fest, wenn Sie das Gerät bewegen.

(26) Rechte Abdeckung des/der Unterschranks/1 x 500-Blatt-Papierkassette Rechte Abdeckung des/der

Unterschranks/2 x 500-Blatt-Papierkassette (wenn ein(e) Unterschrank/1 x 500-Blatt-Papierkassette oder ein(e) Unterschrank/2 x 500-Blatt-Papierkassette installiert ist)

Öffnen Sie diese Abdeckung, um einen Papierstau in Fach 3 oder Fach 4 zu entfernen.

(27) Rechte Abdeckung des Papierfachs

Öffnen Sie diese Abdeckung, um einen Papierstau in Fach 1 oder Fach 2 zu entfernen.

(28) Auslösehebel für die rechte Seitenabdeckung

Zum Beseitigen eines Papierstaus drücken Sie diesen Hebel nach oben und halten ihn, um die rechte Seitenabdeckung zu öffnen.

AUTOMATISCHER ORIGINALEINZUG UND VORLAGENGLAS

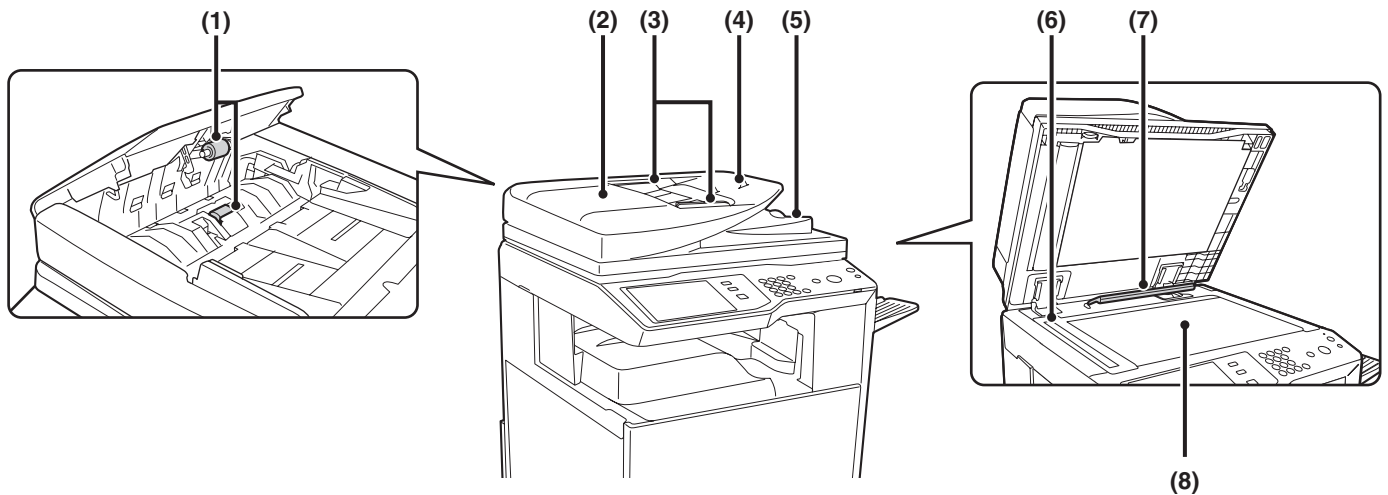

(1) Papiereinzugsrolle

Diese Rolle dreht sich, um das Original automatisch einzuziehen.

(2) Abdeckung für Originaleinzug

Öffnen Sie diese Abdeckung, um einen Papierstau zu entfernen oder die Papiereinzugsrolle zu reinigen.

(3) Vorlagenführungen

Diese Führungen stellen sicher, dass die Vorlage ordnungsgemäß gescannt wird. Passen Sie die Führungen der Breite der Vorlage an.

(4) Originaleinzugfach

Legen Sie die Vorlagen in dieses Fach ein. Einseitig bedruckte Vorlagen müssen mit der beschrifteten Seite nach oben eingelegt werden.

(5) Vorlagenausgabefach

Nach dem Scannen werden die Vorlagen in diesem Fach ausgegeben.

(6) Scanbereich

Die im Originaleinzugsfach eingelegten Vorlagen werden hier gescannt.

(7) Originalformatsensor

Hier wird die Größe der Vorlage ermittelt, welche auf dem Vorlagenglas eingelegt wurde.

(8) Vorlagenglas

Verwenden Sie dieses Vorlagenglas, um ein Buch oder ein anderes dickes Original zu scannen, das nicht in den automatischen Originaleinzug passt.

SEITE UND RÜCKSEITE

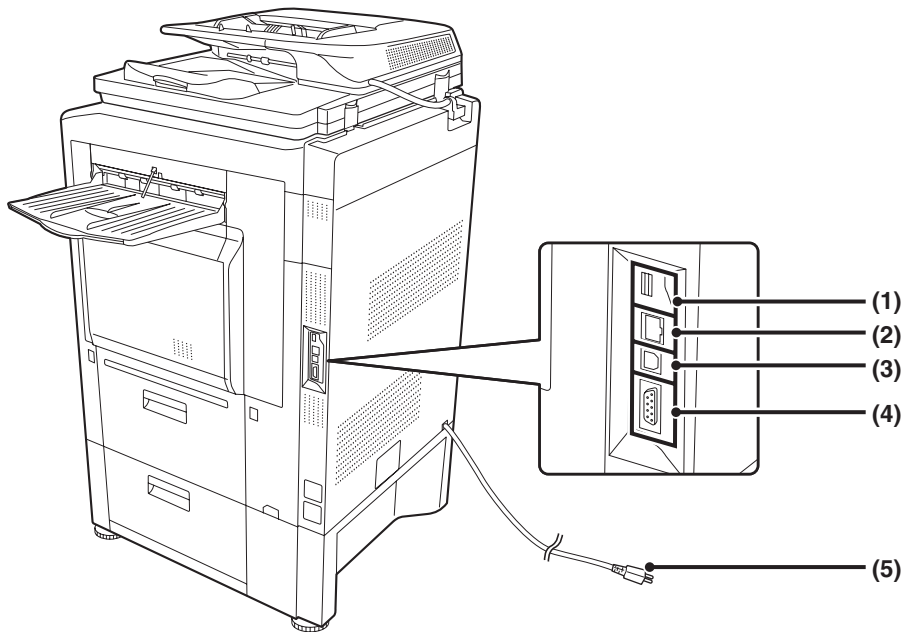

(1) USB-Anschluss (Typ A)

Unterstützt USB 2.0 (hohe Geschwindigkeit). Hier können Sie ein USB-Gerät, wie z.B. einen USB-Speicher, an das Gerät anschließen. Dieser Anschluss ist ursprünglich nicht für die Verwendung verfügbar. Wenn Sie diesen Anschluss verwenden möchten, wenden Sie sich an den Servicetechniker.

(2) LAN-Anschluss

Schließen Sie das LAN-Kabel an diesem Anschluss an, wenn das Gerät in Verbindung mit einem Netzwerk verwendet wird. Verwenden Sie ein geschirmtes LAN-Kabel.

(3) USB-Anschluss (Typ B)

Unterstützt USB 2.0 (hohe Geschwindigkeit). An diesen Anschluss kann ein Computer angeschlossen werden, um das Gerät als Drucker zu verwenden. Verwenden Sie ein abgeschirmtes USB-Kabel.

(4) Ausschließlich Service-Anschluss

(6) Durchwahltelefonbuchse

Wenn die Faxfunktion des Geräts verwendet wird, kann ein Durchwahltelefon an diese Buchse angeschlossen werden.

(7) Telefonanschlussbuchse

Wenn die Faxfunktion des Geräts verwendet wird, ist das Telefonkabel an diese Buchse angeschlossen.

Wenn das Fax-Modul installiert ist.

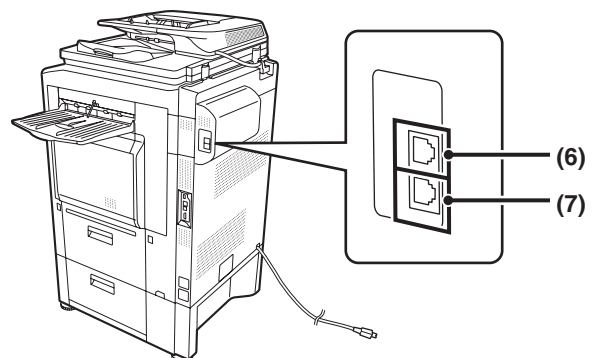

⚠ Achtung

Dieser Anschluss ist nur für Servicetechniker gedacht. Das Anschließen eines Kabels an diesen Anschluss kann zu einer Störung des Gerätes führen.

Wichtiger Hinweis für Servicetechniker:
Das an den Serviceanschluss angeschlossene Kabel darf nicht länger als 3 m (118") sein.

(5) Netzstecker

BEDIENFELD

Bildsendeanzeigen

ONLINE-Anzeige

Leuchtet während der Übertragung oder während des Eingangs im Faxmodus. Die Anzeige leuchtet auch während der Übertragung im Scanmodus.

DATEN-Anzeige

Wenn ein eingegangenes Fax, z.B. weil die Papierkassette leer ist, nicht ausgedruckt werden kann, blinkt die Anzeige. Die Anzeige leuchtet ständig, wenn Daten vorliegen, die auf ihre Übertragung warten.

Touch-Panel

Meldungen und Felder werden im LCD-Display angezeigt. Die Vorgänge werden durch ein Berühren der Tasten mit den Fingern ausgeführt.

Taste [AUFTRAGSSTATUS]

Drücken Sie diese Taste, um den Bildschirm für die Auftragsstatus anzuzeigen. Im Bildschirm Auftragsstatus können Sie den Status von Aufträgen anzeigen und Aufträge abbrechen.

Druckmodusanzeigen

Anzeige BEREIT

Wenn diese Anzeige leuchtet, können Druckdaten empfangen werden.

Anzeige DATEN

Blinkt, wenn Druckdaten empfangen werden, und leuchtet ununterbrochen, während ein Druckvorgang ausgeführt wird.

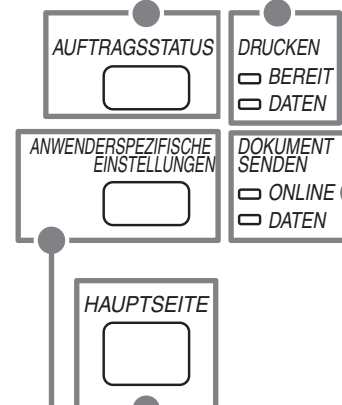
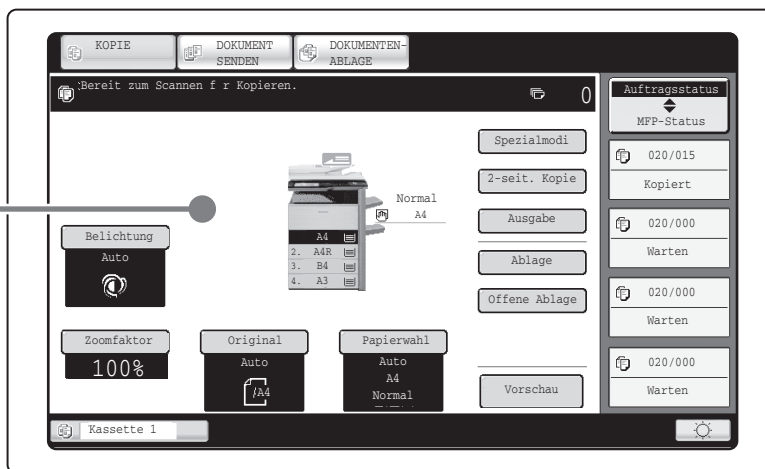

Taste [ANWENDERSPEZIFISCHE EINSTELLUNGEN]

Drücken Sie diese Taste, um den Bildschirm für die anwenderspezifischen Einstellungen anzuzeigen. Durch Anpassen der anwenderspezifischen Einstellungen vereinfachen Sie die Handhabung des Geräts, z. B. das Konfigurieren der Papierfacheinstellungen und das Speichern von Adressen.

[HAUPTSEITE]-Taste

Berühren Sie diese Taste, um die Startseite anzuzeigen. Tasten für häufig verwendete Funktionen können auf dieser Maske registriert werden. Dieser Schnellzugriff vereinfacht die Bedienung des Geräts.

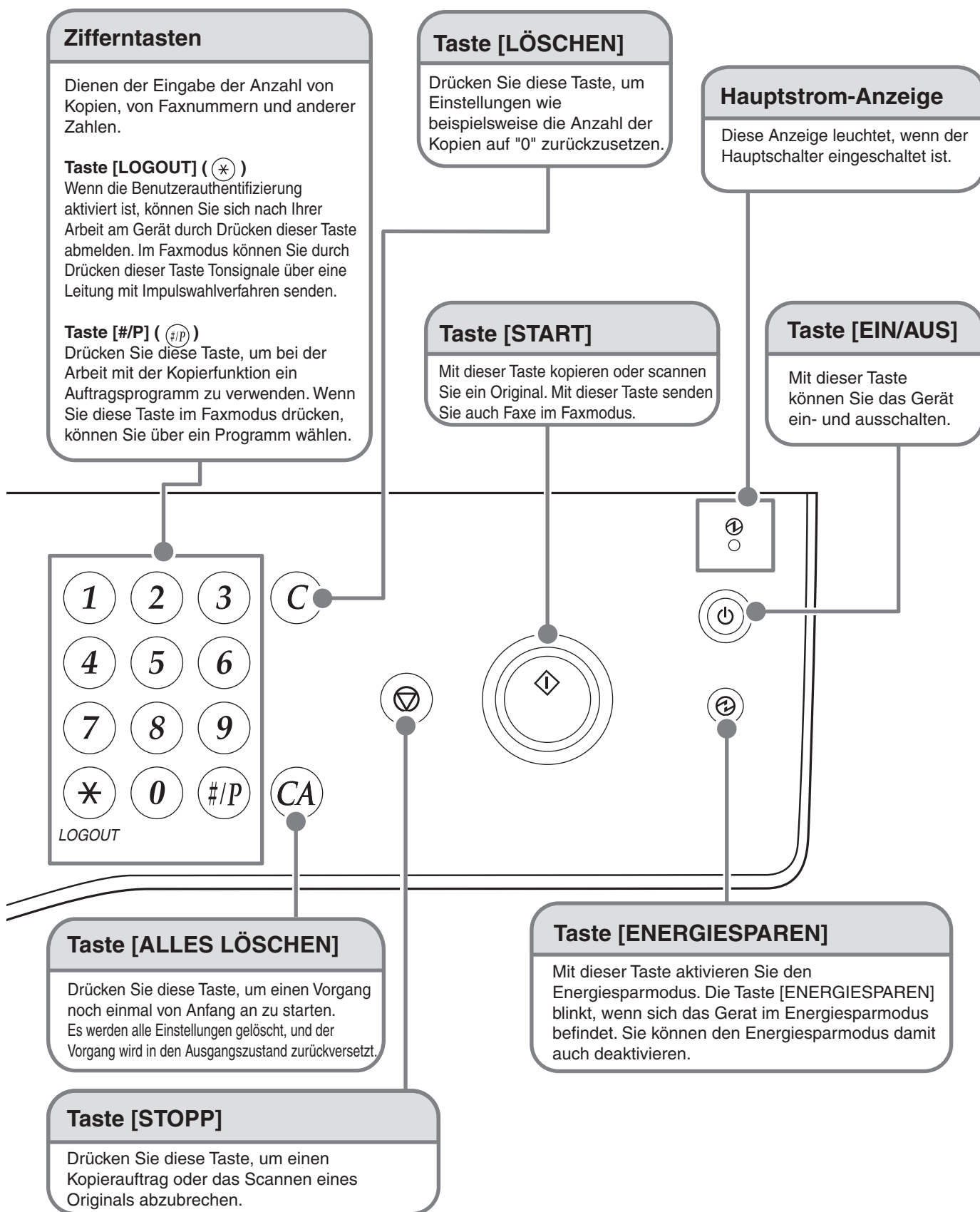

STROM AN- UND ABSCHALTEN

Das Gerät verfügt über zwei Stromschalter. Den Hauptschalter sehen Sie unten links, nachdem Sie die Frontabdeckung geöffnet haben. Der andere Stromschalter ist die Taste [EIN/AUS] (⏻), die sich am Bedienfeld oben rechts befindet.

Hauptschalter

Wenn der Hauptschalter eingeschaltet wird, leuchtet am Bedienfeld die Anzeige Hauptstrom auf.

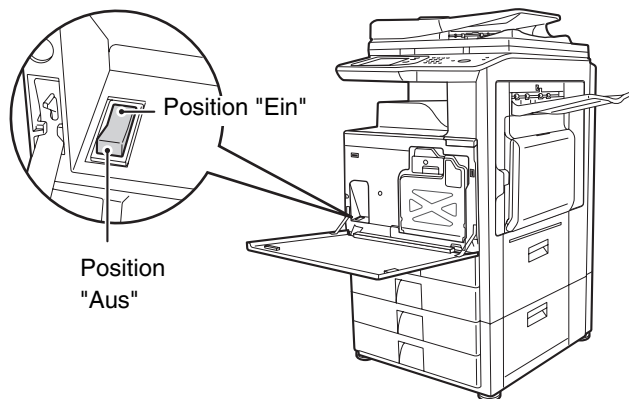

Taste [EIN/AUS]

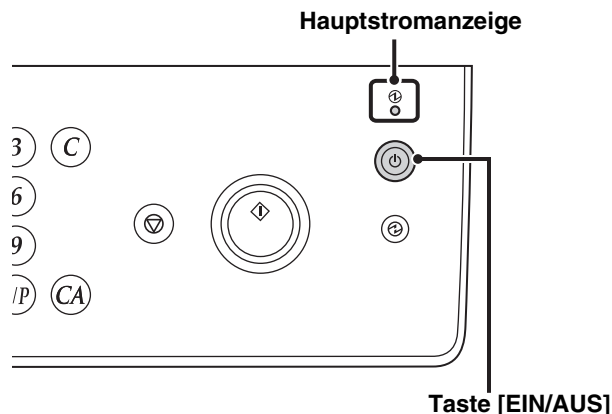

Einschalten des Geräts

- (1) Bringen Sie den Hauptschalter in die Position "Ein".
- (2) Drücken Sie die Taste [EIN/AUS] (⏻), um das Gerät einzuschalten.

Ausschalten des Geräts

- (1) Drücken Sie die Taste [EIN/AUS] (⏻), um das Gerät auszuschalten.
- (2) Bringen Sie den Hauptschalter in die Position "Aus".

- ! Bevor Sie den Hauptschalter ausschalten, vergewissern Sie sich, dass die Anzeige DATEN für das Drucken und die Anzeige DATEN und ONLINE für die Bildübertragung und die Faxübertragung und den -empfang nicht leuchten oder blinken. Wenn Sie den Hauptschalter ausschalten oder das Netzkabel aus der Steckdose ziehen, während eine der Anzeigen leuchtet oder blinkt, kann dies zu einer Beschädigung der Festplatte sowie zu Datenverlust führen.
- Wenn Sie eine Gerätestörung vermuten, ein schweres Gewitter in der Nähe ist oder wenn Sie das Gerät transportieren, schalten Sie sowohl die Taste [EIN/AUS] (⏻) als auch den Hauptschalter aus und ziehen Sie das Stromkabel heraus.

- ✎ Wenn Sie die Fax- oder Internet-Fax-Funktionen verwenden, muss sich der Hauptschalter immer in der Position "An" befinden.

Neustart des Geräts

Starten Sie das Gerät neu, damit bestimmte Einstellungen wirksam werden.

Wenn Sie durch eine Meldung im Bedienfeld aufgefordert werden, das Gerät neu zu starten, drücken Sie die Taste [EIN/AUS] (⏻), um das Gerät auszuschalten, und drücken Sie dann erneut die Taste, um das Gerät wieder einzuschalten.

- ✎ In manchen Gerätezuständen führt das Drücken der Taste [EIN/AUS] (⏻) nicht dazu, dass die Einstellungen wirksam werden. Bedienen Sie in diesem Fall zum Ausschalten des Geräts den Hauptschalter, und schalten Sie dann das Gerät wieder ein.

EINLEGEN VON ORIGINALEN

Mit dem automatischen Originaleinzug können viele Originale gleichzeitig gescannt werden. Dadurch müssen Sie nicht jedes Original einzeln einlegen.

Verwenden Sie für Originale, die nicht mit dem automatischen Originaleinzug gescannt werden können, wie Bücher oder Dokumente mit angehefteten Notizen, das Vorlagenglas.

Verwenden des automatischen Originaleinzugs

Legen Sie bei Verwendung des automatischen Originaleinzugs die Originale in das Originaleinzugfach ein. Kontrollieren Sie, ob sich das Original auf das Vorlagenglas befindet.

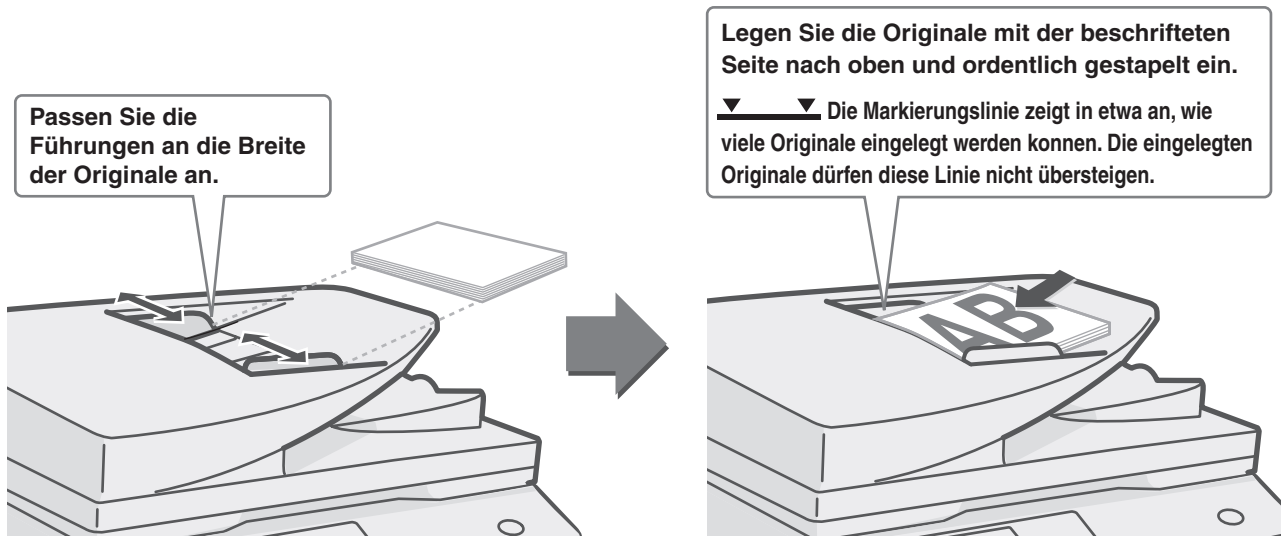

Verwenden des Vorlagenglases

Achten Sie darauf, dass Ihre Finger beim Schließen des automatischen Originaleinzugs nicht eingeklemmt werden. Schließen Sie den automatischen Originaleinzug nach dem Einlegen des Originals wieder. Bleibt dieser offen, werden die Bereiche um das Original auf der Kopie schwarz ausgedruckt, was zu einem hohen Tonerverbrauch führt.

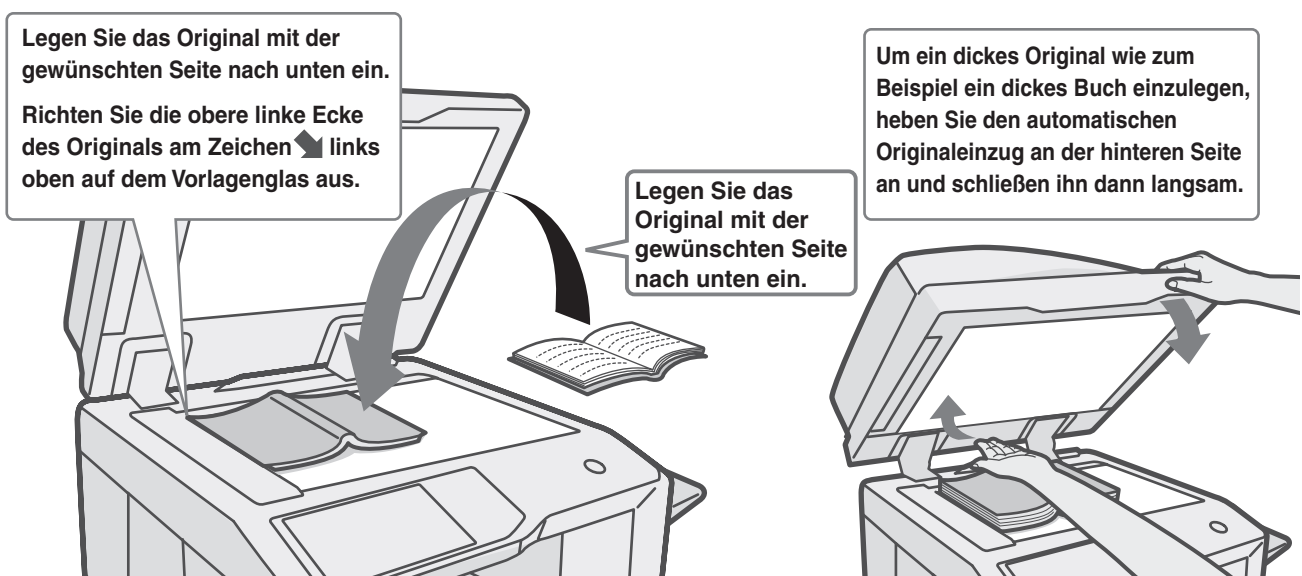

GEEIGNETES PAPIER

Es werden verschiedene Papiersorten verkauft. Dieser Abschnitt erklärt, welches Normalpapier und welche Spezialpapiersorten mit dem Gerät verwendet werden können. Nähere Informationen zu Papierformaten und -sorten, die in das jeweilige Fach des Geräts eingelegt werden können, finden Sie in den technischen Daten in diesem Handbuch und unter "7. SYSTEMEINSTELLUNGEN" im Abschnitt "Papierfacheinstellungen" der Bedienungsanleitung

Normalpapier, Spezialpapiersorten

Geeignetes Normalpapier

- SHARP-Normalpapier (80 g/m² (21 lbs.)). Papierspezifikationen finden Sie unter "Technische Daten" in diesem Handbuch.
- Normalpapier außer SHARP-Normalpapier (60 g/m² bis 105 g/m² (16 lbs. bis 28 lbs.))
- Recycling-Papier, farbiges Papier und vorgelochtes Papier muss dieselben Spezifikationen wie Normalpapier erfüllen. Fragen Sie bei Verwendung dieser Papiersorten Ihren Händler oder die nächstgelegene autorisierte Servicevertretung um Rat.

Für das jeweilige Fach geeignete Papiersorten

Die folgenden Papiersorten können in das jeweilige Fach eingelegt werden.

	Fach 1/Fach 2	Fach 3/Fach 4	Manueller Einzug	Fach 5 (Großraummagazin)
Normalpapier	Zulässig	Zulässig	Zulässig	Zulässig
Vorgedruckt	Zulässig	Zulässig	Zulässig	Zulässig
Recyclingpapier	Zulässig	Zulässig	Zulässig	Zulässig
Briefkopf	Zulässig	Zulässig	Zulässig	Zulässig
Vorgelocht	Zulässig	Zulässig	Zulässig	Zulässig
Farbe	Zulässig	Zulässig	Zulässig	Zulässig
Dickes Papier*1	Zulässig	Zulässig	Zulässig	–
Etiketten	–	–	Zulässig	–
Transp.-folie	–	–	Zulässig	–
Registerpapier	–	–	Zulässig	–
Umschläge	–	–	Zulässig	–
Dünnes Papier*2	–	–	Zulässig	–

*1 Es kann dickes Papier mit einem Gewicht von bis zu 209 g/m² (110 lbs.) verwendet werden.

*2 Es kann dünnes Papier ab einem Gewicht von 56 g/m² bis 59 g/m² (15 lbs. bis 16 lbs.) verwendet werden.

Druckseite oben oder unten

Das Papier wird abhängig von der Papierart und dem Papierfach mit der zu bedruckenden Seite nach oben oder nach unten eingelegt.

Fächer 1 bis 4

Legen Sie das Papier mit der Druckseite nach oben ein.

Handelt es sich jedoch um die Papierart "Briefkopf" oder "Vorgedruckt", müssen Sie das Papier mit der Druckseite nach unten einlegen*.

Einzelblatteinzug und Fach 5

Legen Sie das Papier mit der Druckseite nach unten ein.

Handelt es sich jedoch um die Papierart "Briefkopf" oder "Vorgedruckt", müssen Sie das Papier mit der Druckseite nach oben einlegen*.

* Wurde die Option "Deaktivierung Duplex" in den Systemeinstellungen (Administrator) aktiviert, legen Sie das Papier normal ein (Druckseite nach oben in den Fächern 1 bis 4, Druckseite nach unten im Einzelblatteinzug und im Fach 5).

Papier, das nicht verwendet werden kann

- Spezialmedien für Tintenstrahldrucker (dünnes Papier, Glanzpapier, Glanzfolie usw.)
- Kohlepapier oder Thermodruckpapier
- Geklebttes Papier
- Papier mit Klammern
- Papier mit Faltzeichen
- Gerissenes Papier
- Ölige Transparentfolie
- Dünnes Papier von weniger als 56 g/m² (15 lbs.)
- Papier mit einem Gewicht von 210 g/m² (80 lbs.) oder mehr
- Unregelmäßig geformtes Papier
- Geheftetes Papier
- Feuchtes Papier
- Gewelltes Papier
- Papier, auf dem entweder die Druckseite oder die Rückseite bereits von einem anderen Drucker oder einem Multifunktionsgerät bedruckt wurde.
- Durch Feuchtigkeitsabsorption gewelltes Papier

Nicht empfohlenes Papier

- Bügeleisentransferpapier
- Reispapier
- Perforiertes Papier

-  Im Handel sind diverse Normal- und Spezialpapiersorten erhältlich. Einige Sorten können nicht im Gerät verwendet werden. Wenden Sie sich zur Beratung bezüglich dieser Papiersorten an Ihren Händler oder Ihre nächstgelegene autorisierte Servicevertretung.

 - Die mit dem jeweiligen Papier erreichbare Bildqualität und Tonerfixierung kann aufgrund von Umgebungsbedingungen, Betriebsbedingungen und Papiercharakteristika variieren, so dass sich eine geringere als mit SHARP Standardpapier erreichbare Bildqualität ergeben kann. Wenden Sie sich zur Beratung bezüglich dieser Papiersorten an Ihren Händler oder Ihre nächstgelegene autorisierte Servicevertretung.
 - Die Verwendung von nicht empfohlenem oder nicht erlaubtem Papier kann in einem schrägen Papiereinzug, in Papierstaus, in schlechter Tonerfixierung (der Toner haftet nicht am Papier und kann abgerieben werden) oder in Gerätefehlern resultieren.
 - Das Verwenden von nicht empfohlenem Papier kann zu Papierstaus oder einer schlechten Bildqualität führen. Vergewissern Sie sich vor der Verwendung von nicht empfohlenem Papier, ob der Druckvorgang fehlerfrei durchgeführt werden kann.

PAPIER IN EIN FACH EINLEGEN

Namen der Fächer

Die Bezeichnungen der Fächer werden unten aufgeführt.

Die Anzahl der Blätter, die in die verschiedenen Fächer eingelegt werden können, finden Sie in den folgenden Handbüchern:

- Bedienungsanleitung, "Papier-Kass. einstellen" unter "7. SYSTEMEINSTELLUNGEN"
- Kurzanleitung (dieses Handbuch), "TECHNISCHE DATEN"

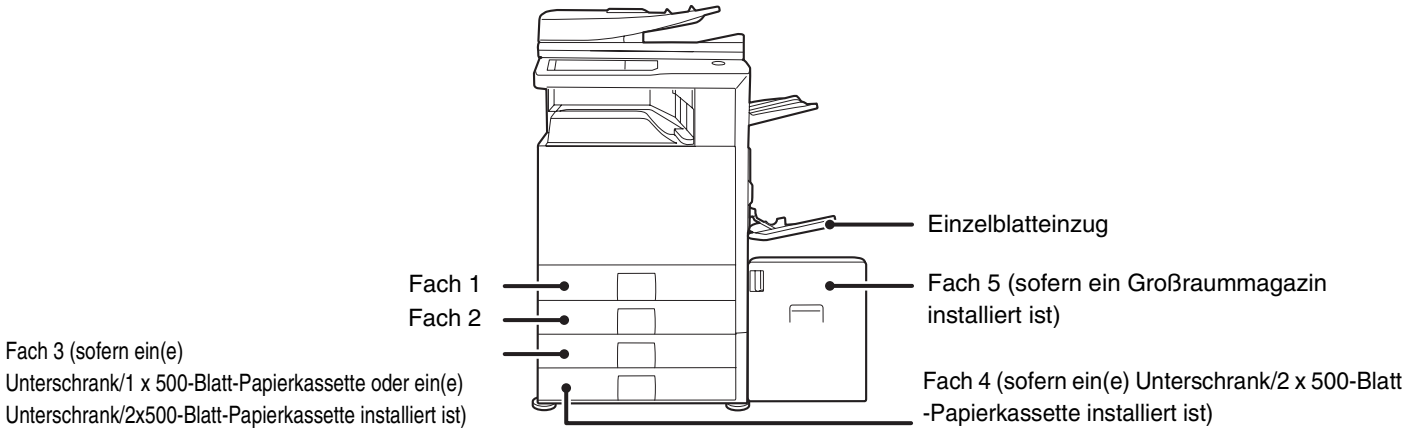

Papier in ein Fach einlegen

Um das Papier in einem Fach auszuwechseln, legen Sie das gewünschte Papier in das Fach und ändern Sie anschließend die Einstellungen für das Fach im Gerät, um das geladene Papier anzugeben. Der Vorgang für die Änderung der Papiergröße für ein Fach wird weiter unten erläutert. Zum Beispiel wird das Papier in Fach 1 von Format B4 (8-1/2" x 14") Normalpapier auf A4 (8-1/2" x 11") Recyclingpapier geändert.

Ziehen Sie das Papierfach heraus. Wenn noch Papier im Fach ist, nehmen Sie es heraus.

Verschieben Sie die beiden Führungen des Fachs. Verschieben Sie beispielsweise die Führungen von B4 (8-1/2" x 14") auf A4 (8-1/2" x 11").

Legen Sie das Papier mit der Druckseite nach oben ein. Fächern Sie das Papier gut auf, bevor Sie es einlegen. Andernfalls werden eventuell mehrere Blätter eingezogen, was zu einem Papierstau führen kann. Legen Sie das Papier ein und schieben Sie dann das Fach vorsichtig in das Gerät.

▼▼ Anzeigelinie
Die Anzeigelinie zeigt die maximale Höhe an, bis zu der Papier in das Fach eingelegt werden kann. Wenn Sie Papier einlegen, achten Sie darauf, dass der Stapel nicht höher ist als die Anzeigelinie.

Legen Sie das Papier nicht gemäß der nachfolgenden Abbildung ein.

Ändern der Papierfacheinstellungen

Wenn Sie das Papier in einem Fach wechseln, müssen Sie auch die Papierfacheinstellungen in den anwenderspezifischen Einstellungen ändern

1

ANWENDERSPEZIFISCHE
EINSTELLUNGEN

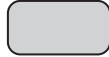

Drücken Sie die Taste [ANWENDERSPEZIFISCHE EINSTELLUNGEN].

2

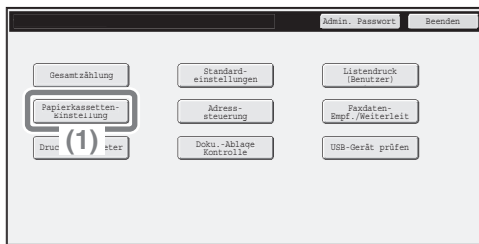

Konfigurieren Sie die Papierfacheinstellungen auf dem Touch-Panel.

(1) Berühren Sie das Feld [Papierkassetten-Einstellen].

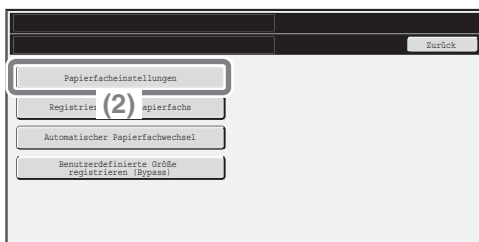

(2) Berühren Sie das Feld [Papierfacheinstellungen].

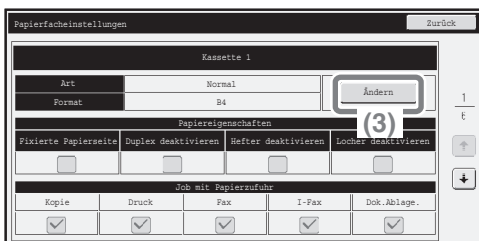

(3) Berühren Sie die Taste [Ändern] in "Kassette 1".



(4) Wählen Sie [Recycling] aus dem Auswahlfeld "Art".

(5) Überprüfen Sie, dass [Auto-AB] im Auswahlfeld "Format" aktiviert ist.

Weitere Informationen finden Sie in der Bedienungsanleitung unter "7. SYSTEMEINSTELLUNGEN" im Abschnitt "Papier-Kass. einstellen".

(6) Drücken Sie auf die Taste [OK].

Die oben aufgeführten Schritte ändern die Papiereinstellungen für Fach 1 zu Recycling-Papier im A4-Format.

Einlegen von Papier in andere Fächer

Einzelblatteinzug

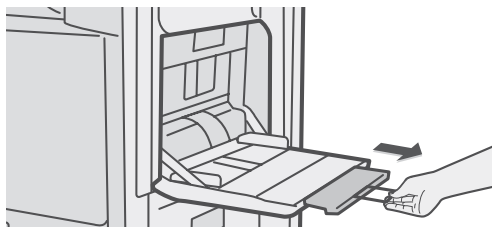
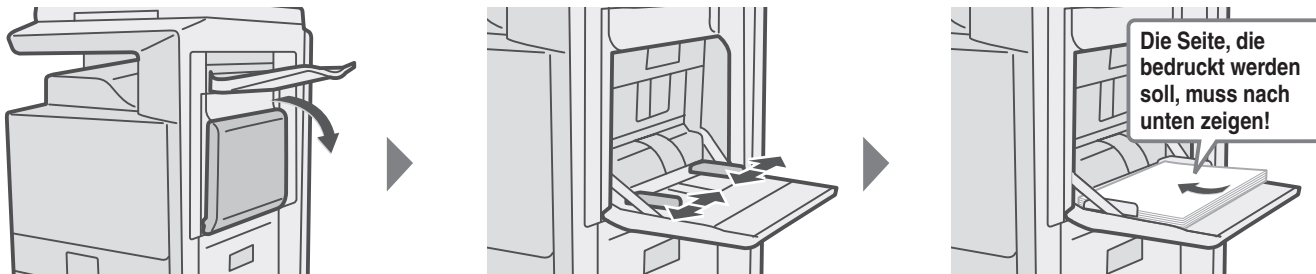

Ziehen Sie beim Einlegen von Papier im Format A3W, A3, oder B4 die Facherweiterung heraus.
Die maximale Anzahl von Blättern, die in den manuellen Einzug eingelegt werden können, beträgt bei Normalpapier ungefähr 100 Blatt und bei Umschlägen ca. 20 Stück.

Beispiel: Umschlag einlegen



Legen Sie Papier vom Format A5 (7-1/4" x 10-1/2") oder kleiner horizontal ausgerichtet ein.



Sie können nur auf die Adressseite von Umschlägen drucken. Legen Sie Umschläge mit der Adressseite nach unten ein.

Spezialpapier, das nicht in die anderen Fächer eingelegt werden kann, können Sie im manuellen Einzug verwenden.

Weitere Informationen über den manuellen Einzug finden Sie in der Bedienungsanleitung unter "1. VOR VERWENDUNG DES GERÄTS" im Abschnitt "EINLEGEN DES PAPIERS IN DEN MANUELLEN EINZUG".

Großraummagazin

Die Papiergröße von Fach 5 kann nur von einem Kundendiensttechniker geändert werden.

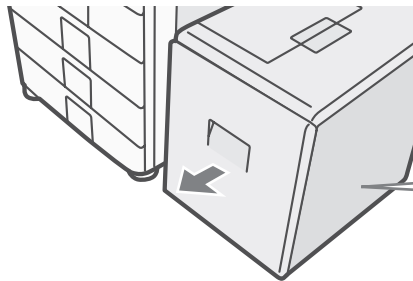

Ziehen Sie vorsichtig die Papierkassette heraus.

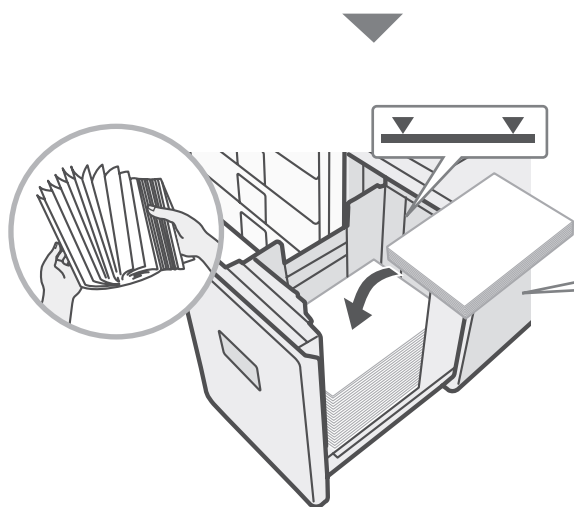

Legen Sie das Papier mit der zu bedruckenden Seite nach unten ein. Fächern Sie das Papier vor dem Einlegen gut auf. Ansonsten könnten mehrere Blätter gleichzeitig eingezogen werden und einen Papierstau verursachen. Legen Sie das Papier ein und schieben Sie dann das Fach vorsichtig in das Gerät.

▼ ▼ Anzeigelinie
Die Anzeigelinie zeigt die maximale Höhe an, bis zu der Papier in das Fach eingelegt werden kann. Wenn Sie Papier einlegen, achten Sie darauf, dass der Stapel nicht höher ist als die Anzeigelinie.

Legen Sie das Papier nicht gemäß der nachfolgenden Abbildung ein.



VOR DEM INSTALLIEREN DER SOFTWARE

In diesem Kapitel werden die Softwareprogramme, die Ihnen erlauben, die Drucker- und Scannerfunktionen des Gerätes zu benutzen, die CD-ROMs, die die Software enthalten, und die Seiten, auf denen die Installationsanleitungen zu finden sind, beschrieben. Weitere Informationen zur Installation finden Sie in Kapitel 1 der Bedienungsanleitung.

CD-ROMS UND SOFTWARE

Die Software, die mit dem Gerät verwendet werden kann, befindet sich auf den mit dem Gerät und den Erweiterungsmodulen gelieferten CD-ROMs.

Vergewissern Sie sich vor der Installation der Software, dass Ihr Computer und das Gerät die in "ÜBERPRÜFEN DER SYSTEMANFORDERUNGEN" (Seite 28) beschriebenen Systemanforderungen erfüllt.

SOFTWARE CD-ROM

Die mit diesem Buch gelieferte "Software CD-ROM" enthält den Druckertreiber und andere Software. Die "Software CD-ROM" besteht aus zwei CDs.

-  Die CD-ROM enthält keine Software für Mac OS 9.0 bis 9.2.2/X10.2.8/X10.3.9. Fragen Sie Ihren Händler oder die nächstgelegene autorisierte Servicevertretung, falls Sie die Software für Mac OS 9.0 bis 9.2.2/X10.2.8/X10.3.9 erhalten möchten.
- Die CD-ROM enthält keinen Druckertreiber für PCL5e. Fragen Sie Ihren Händler oder die nächstgelegene autorisierte Servicevertretung, falls Sie einen Druckertreiber für PCL5e erhalten möchten.

Disc 1

Software für Windows

• Druckertreiber

Mit diesen kann das Gerät als Drucker verwendet werden.

- PCL6-Druckertreiber

Das Gerät unterstützt die Druckersprache Hewlett-Packard PCL6.

- PS-Druckertreiber

Der PS-Druckertreiber unterstützt die von Adobe Systems Incorporated entwickelte Seitenbeschreibungssprache PostScript 3.

- PPD Treiber

Der PPD-Treiber ermöglicht dem Gerät, den standardmäßigen PS-Druckertreiber von Windows zu verwenden.

 WENN DAS GERÄT MIT EINEM NETZWERK VERBUNDEN IST (Seite 31)

 WENN DAS GERÄT MIT EINEM USB-KABEL ANGESCHLOSSEN WIRD (Seite 1-89 in der Bedienungsanleitung)

• Printer Status Monitor (kann nur verwendet werden, wenn das Gerät mit einem Netzwerk verbunden ist)

Über diesen können Sie den Status des Gerätes auf Ihrem Bildschirm überwachen.

 INSTALLIEREN DES PRINTER STATUS MONITOR (Seite 1-99 in der Bedienungsanleitung)

Software für Macintosh

• PPD-Datei

Diese Druckerbeschreibungsdatei ermöglicht die Verwendung des Gerätes als PostScript 3-kompatibler Drucker. Für die Verwendung des Gerätes in einer Macintosh-Umgebung ist das PS3-Modul erforderlich.

 MAC OS X (Seite 1-107 in der Bedienungsanleitung)

 MAC OS 9.0 - 9.2.2 (Seite 1-113 in der Bedienungsanleitung)

- Um das Gerät als Drucker in einer Macintosh-Umgebung nutzen zu können, werden das Druckermodul und das PS3-Modul benötigt. Außerdem muss das Gerät an ein Netzwerk angeschlossen werden. Eine USB-Verbindung kann nicht benutzt werden.
- Der Scannertreiber und der PC-Fax-Treiber können in einer Macintosh-Umgebung nicht verwendet werden.

Disc 2**Software für Windows****• PC-Fax-Treiber**

Mit diesem können Sie eine Datei von Ihrem Computer mithilfe des gleichen Verfahrens wie beim Ausdrucken einer Datei als Fax senden. (Wenn die Faxoption installiert ist.)

Auch wenn die Faxfunktion nicht installiert ist, kann der PC-Fax-Treiber mit der dem Internet-Fax-Erweiterungssatz beiliegenden CD-ROM aktualisiert werden, um Ihnen zu ermöglichen, eine Datei in gleicher Weise von Ihrem Computer aus zu senden, wie Sie sie drucken würden.

☞ INSTALLIEREN DES DRUCKERTREIBERS/ PC-FAX-TREIBERS (Seite 31)

• Scannertreiber (TWAIN-Treiber)

(kann nur verwendet werden, wenn das Gerät mit einem Netzwerk verbunden ist)

Hiermit können Sie die Scannerfunktion des Geräts von einer TWAIN-kompatiblen Softwareanwendung aus verwenden.

☞ INSTALLIEREN DES SCANNERTREIBERS (Seite 1-100 in der Bedienungsanleitung)

ANDERE CD-ROMS**▶ "PRINTER UTILITIES"-CD-ROM; mit dem PS3-Modul geliefert (für Windows/Macintosh)**

Diese enthält die mit dem PS-Druckertreiber verwendeten Anzeigeschriften.

(Installieren Sie den PS-Druckertreiber und die Macintosh PPD-Datei von der "Software CD-ROM".)

☞ INSTALLIEREN DER PS-ANZEIGESCHRIFTEN (Seite 1-102 in der Bedienungsanleitung)

▶ "PRINTER UTILITIES"-CD-ROM; mit dem Internet-Fax-Erweiterungssatz geliefert (für Windows)

Diese CD-ROM dient der Aktualisierung des PC-Fax-Treibers von der "Software CD-ROM", damit dieser zum Senden von Internetfaxnachrichten verwendet werden kann (PC-I-Fax-Funktion).

Wenn Sie die PC-I-Fax-Funktion verwenden möchten, installieren Sie zuerst den PC-Fax-Treiber von der "Software CD-ROM" und führen Sie dann das Installationsprogramm auf dieser CD-ROM aus. Wenn der PC-Fax-Treiber schon installiert ist, führen Sie nur das Installationsprogramm aus. (Der PC-Fax-Treiber muss nicht erneut installiert werden.)

☞ INSTALLIEREN DES DRUCKERTREIBERS/ PC-FAX-TREIBERS (Seite 31)

▶ "Sharpdesk/Network Scanner Utilities"-CD-ROM (für Windows)

Diese CD-ROM enthält Software, die Ihnen hilft, optimale Ergebnisse beim Scannen von Bildern mit dem Gerät zu erzielen; darunter "Sharpdesk", eine Desktop-Dokumentenverwaltungsanwendung, die integrierte Verwaltung von gescannten Bildern und Dateien, die mit unterschiedlichen Anwendungen erstellt wurden, ermöglicht. Zur Verwendung der "Scannen zum Desktop"-Scannerfunktion muss das "Network Scanner Tool" von der CD-ROM installiert werden. Informationen zu den Systemanforderungen der Software finden Sie im Ordner "Manual" des Handbuchs (PDF-Format) oder der Readme-Datei auf der CD-ROM. Anleitungen zum Installieren der Software finden Sie in der "Kurzinformationen".

ÜBERPRÜFEN DER SYSTEMANFORDERUNGEN

SYSTEMANFORDERUNGEN

Bevor Sie die in diesem Handbuch beschriebene Software installieren, vergewissern Sie sich, dass Ihr Computer die folgenden Anforderungen erfüllt.

	Windows*1	Macintosh*4
Betriebssystem	Windows 2000 Professional, Windows XP Professional*2, Windows XP Home Edition, Windows 2000 Server, Windows Server 2003*2, Windows Vista*2, Windows Server 2008*2, Windows 7*2*3	Mac OS 9.0 bis 9.2.2, Mac OS X v10.2.8, Mac OS X v10.3.9, Mac OS X v10.4.11, Mac OS X v10.5 bis 10.5.8, Mac OS X v10.6 bis 10.6.2
Computertyp	IBM PC/AT-kompatibler Computer Ausgestattet mit einem 10Base-T/100Base-TX/1000Base-T LAN Board oder einem Standard-USB 2.0/1.1*3 Port.	Eine Umgebung, in der jedes der oben genannten Betriebssysteme voll lauffähig ist (inkl. Macintosh-Computer mit Intel-Prozessoren).
Display	Auflösung von 1024 x 768 Punkten und eine 16-Bit-Farbe oder höher werden empfohlen.	
Weitere Hardwareanforderungen	Eine Umgebung, in der jedes der oben genannten Betriebssysteme uneingeschränkt lauffähig ist.	

*1 Der Druckertreiber PCL5e funktioniert in einem 64-Bit-Windows-Betriebssystem, Windows Server 2008 und Windows 7 nicht.

*2 Enthält die 64-Bit-Ausgabe.

*3 Kompatibel mit Modellen, auf denen Windows 2000 Professional, Windows XP Professional, Windows XP Home Edition, Windows 2000 Server, Windows Server 2003, Windows Vista, Windows Server 2008 oder Windows 7 vorinstalliert ist, und die standardmäßig mit einer USB-Schnittstelle ausgestattet sind.

*4 Kann nicht verwendet werden, wenn das Gerät mit einem USB-Kabel angeschlossen ist. Der PC-Fax-Treiber und der Scannertreiber können nicht verwendet werden.



• **Für Benutzer von Mac OS 9.0 bis 9.2.2/X10.2.8/X10.3.9**

Die CD-ROM enthält keine Software für Mac OS 9.0 bis 9.2.2/X10.2.8/X10.3.9.

Fragen Sie Ihren Händler oder die nächstgelegene autorisierte Servicevertretung, falls Sie die Software dafür erhalten möchten.

• **Für Benutzer von Windows 2000/XP/Server 2003/Vista/Server 2008/7**

Zum Ausführen der im Handbuch beschriebenen Vorgänge, wie das Installieren von Software und die Konfiguration der Einstellungen werden die Administratorrechte benötigt.

SOFTWAREANFORDERUNGEN

Zur Verwendung der in diesem Handbuch beschriebenen Software müssen die folgenden Anforderungen erfüllt werden.

Umgebung des Betriebssystems*1	Software	Erforderliche Erweiterungssätze	Art der Verbindung*1
Windows	PCL6 Druckertreiber, PCL5e Druckertreiber	Kann in der Standardkonfiguration verwendet werden.	Netzwerk/ USB
	PS Druckertreiber, PPD Treiber	PS3-Modul	
	PC-Fax-Treiber	Fax-Erweiterungs-Kit*2	
	Scannertreiber	Kann in der Standardkonfiguration verwendet werden.	Nur Netzwerk*3 (kann nicht mit einer USB-Verbindung benutzt werden)
	Printer Status Monitor		
Macintosh	Macintosh PPD-Datei	Druckermodul PS3-Modul	

*1 Lesen Sie unter "SYSTEMANFORDERUNGEN" (Seite 28) nach, welche Computer- und Betriebssystemtypen die Software ausführen können.

*2 Wenn der Internet-Fax-Erweiterungssatz installiert ist, kann der PC-Fax-Treiber über die "PRINTER UTILITIES"-CD-ROM aktualisiert werden, um die Verwendung des Treibers als PC-I-Fax-Treiber zu ermöglichen. In diesem Fall kann der Treiber ohne Fax-Modul verwendet werden.

*3 Scannertreiber und Printer Status Monitor können in einem reinen IPv6-Netzwerk nicht verwendet werden.

ANSCHLUSS DES GERÄTS

ANSCHLUSS AN EIN NETZWERK

Zum Verbinden des Gerätes mit einem Netzwerk schließen Sie das LAN-Kabel am Netzwerkanschluss des Geräts an. Verwenden Sie ein geschirmtes LAN-Kabel.

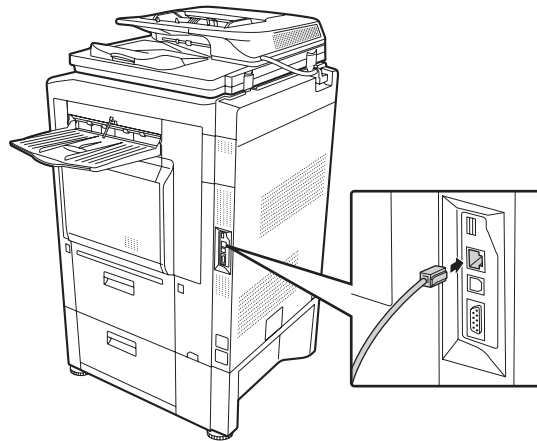

Stellen Sie sicher, dass Sie nach Verbindung des Geräts mit einem Netzwerk und vor der Installation der Software die IP-Adresse und andere Netzwerkeinstellungen konfigurieren. (Die IP-Adresse ist werkseitig standardmäßig so eingestellt, dass eine automatische Anforderung der IP-Adresse erfolgt, wenn das Gerät in einer DHCP-Umgebung verwendet wird.)

Netzwerkeinstellungen können über "Netzwerk-Einstellung" in den Systemeinstellungen (Administrator) am Gerät konfiguriert werden.



- Wird das Gerät in einer DHCP-Umgebung verwendet, kann sich die IP-Adresse des Geräts ändern. Wenn das geschieht, kann nicht gedruckt werden. Dieses Problem kann vermieden werden, indem ein WINS-Server verwendet oder dem Gerät eine permanente IP-Adresse zugewiesen wird.
- Dieses Handbuch erläutert, wie die Software in einer Windows-Netzwerkumgebung eingerichtet wird.
- Um das Gerät in einem IPv6-Netzwerk zu verwenden, muss die IPv6-Einstellung in "Netzwerkeinstellungen" in den Systemeinstellungen (Administrator) aktiviert sein.

Überprüfen der IP-Adresse des Geräts

Sie können die IP-Adresse überprüfen, indem Sie die Taste [SYSTEMEINSTELLUNGEN] am Gerät drücken und die "Liste aller anwenderspezifischen Einstellungen" unter [Listendruck (Benutzer)] ausdrucken.

ANSCHLUSS DES GERÄTS MIT EINEM USB-KABEL (Windows)

Das Gerät kann über ein USB-Kabel an einen Computer angeschlossen werden, wenn der Computer ein Windows-Computer ist. (Die USB-Schnittstelle am Gerät kann nicht in einer Macintosh-Umgebung verwendet werden.) Das Gerät und der Computer sollten während der Installation des Druckertreibers verbunden werden. Falls ein USB-Kabel vor dem Installieren des Druckertreibers angeschlossen wird, wird der Druckertreiber nicht korrekt installiert. Informationen zum Anschließen eines USB-Kabels finden Sie unter "WENN DAS GERÄT MIT EINEM USB-KABEL ANGESCHLOSSEN WIRD" (Seite 1-89 in der Bedienungsanleitung)

EINRICHTUNG IN EINER WINDOWS-UMGEBUNG

In diesem Abschnitt wird beschrieben, wie die Software auf einem Windows-Computer installiert wird. Nähere Informationen zum Installationsvorgang und eine Anleitung zur Installation in Macintosh-Umgebungen finden Sie in Kapitel 1 der Bedienungsanleitung.

ÖFFNEN DES SOFTWARE-AUSWAHLBILDSCHIRMS (FÜR ALLE SOFTWARE)

1 Legen Sie die "Software CD-ROM" in das CD-ROM-Laufwerk Ihres Computers ein.

- Legen Sie zur Installation des Druckertreibers oder des Druckerstatusmonitors die "Software CD-ROM" mit der Aufschrift "Disc 1" ein.
- Legen Sie zur Installation des PC-Fax-Treibers oder des Scannertreibers die "Software CD-ROM" mit der Aufschrift "Disc 2" ein.

2 Klicken Sie auf die Schaltfläche [Start] (), klicken Sie auf [Computer] und doppelklicken Sie auf das [CD-ROM]-Symbol ().

- Klicken Sie in Windows XP/Server 2003 auf die Schaltfläche [Start], dann auf [Arbeitsplatz], und doppelklicken Sie dann auf das Symbol [CD-ROM].
- Unter Windows 2000 doppelklicken Sie auf [Arbeitsplatz] und dann auf das [CD-ROM]-Symbol.

3 Doppelklicken Sie auf das Symbol [Setup] ().

Wenn unter Windows 7 eine Meldung angezeigt wird, in der Sie um Bestätigung gebeten werden, klicken Sie auf [Ja].

 In Windows Vista/Server 2008, wenn eine Meldung erscheint, die um Bestätigung bittet, klicken Sie auf [Zulassen].

4 Das Fenster "LIZENZVEREINBARUNG" erscheint. Lesen Sie die Lizenzvereinbarung sorgfältig durch und klicken Sie anschließend auf [Ja].

 Sie können die "LIZENZVEREINBARUNG" in einer anderen Sprache anzeigen, indem Sie die gewünschte Sprache aus dem Sprachmenü auswählen. Um die Software in der gewählten Sprache zu installieren, fahren Sie mit der Installation unter Beibehaltung der gewünschten Sprache fort.

5 Lesen Sie die Meldung im "Willkommen"-Fenster und klicken Sie anschließend auf [Weiter].

6 Der Software-Auswahlbildschirm wird angezeigt.

Klicken Sie vor der Installation der Software bitte unbedingt auf [README anzeigen], um nähere Informationen zur Software anzuzeigen.

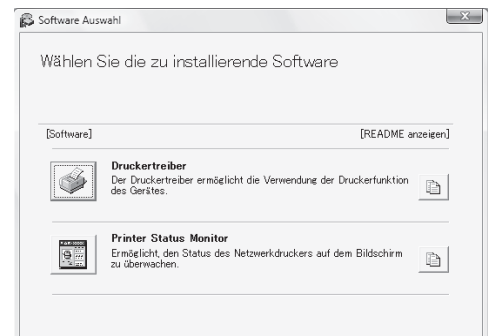

* Die oben angezeigte Ansicht erscheint bei Verwendung der CD-ROM "Disc 1".

Beachten Sie für die nachfolgenden Schritte die Anweisungen auf den Seiten, die Ihrer Software entsprechen.

INSTALLIEREN DES DRUCKERTREIBERS/ PC-FAX-TREIBERS

- WENN DAS GERÄT MIT EINEM NETZWERK VERBUNDEN IST*
 - Standardinstallation: Seite 31
 - Installation durch Angabe der Geräteadresse: Seite 1-84 in der Bedienungsanleitung.
 - Drucken mit der IPP-Funktion und der SSL-Funktion: Seite 1-87 in der Bedienungsanleitung.
- WENN DAS GERÄT MIT EINEM USB-KABEL ANGESCHLOSSEN WIRD: Seite 1-89 in der Bedienungsanleitung
- VERWENDUNG DES GERÄTS ALS FREIGELEGEBENER DRUCKER: Seite 1-94 in der Bedienungsanleitung

INSTALLIEREN DES PRINTER STATUS MONITOR: Seite 1-99 in der Bedienungsanleitung

INSTALLIEREN DES SCANNERTREIBERS: Seite 1-100 in der Bedienungsanleitung

* Falls das Gerät in einem IPv6-Netzwerk verwendet werden soll, sehen Sie unter "Installation durch Angabe der Geräteadresse" (Seite 1-84 in der Bedienungsanleitung) nach.

INSTALLIEREN DES DRUCKERTREIBERS/ PC-FAX-TREIBERS

Zur Installation des Druckertreibers oder des PC-Fax-Treibers führen Sie je nachdem, ob das Gerät mit einem Netzwerk verbunden oder mit einem USB-Kabel angeschlossen ist, die entsprechenden, in diesem Abschnitt beschriebenen Schritte aus.

☞ WENN DAS GERÄT MIT EINEM USB-KABEL ANGESCHLOSSEN WIRD (Seite 1-89 in der Bedienungsanleitung)

WENN DAS GERÄT MIT EINEM NETZWERK VERBUNDEN IST

In diesem Abschnitt wird erläutert, wie Sie den Druckertreiber und den PC-Fax-Treiber installieren, wenn das Gerät mit einem Windows-Netzwerk (TCP/IP-Netzwerk) verbunden ist.

- Für die Verwendung des PS-Druckertreibers oder des PPD-Treibers ist das PS3-Modul erforderlich.
- Lesen Sie die Informationen zum Drucken zum Gerät über das Internet mit der IPP-Funktion, wenn das Gerät an einem anderen Ort installiert ist, oder zum Drucken mit der SSL-(verschlüsselte Kommunikation)-Funktion unter "Drucken mit der IPP-Funktion und der SSL-Funktion" (Seite 1-87 in der Bedienungsanleitung) und installieren Sie den Druckertreiber oder den PC-Fax-Treiber.
- **Wenn das Gerät an ein IPv6-only-Netzwerk angeschlossen ist**
Die Software lässt sich nicht durch Erfassen der Geräteadresse über das Installationsprogramm installieren. Ändern Sie nach Installation der Software wie in "Installation durch Angabe der Geräteadresse" (Seite 1-84 in der Bedienungsanleitung) beschrieben, den Port wie in "Ändern in einen Standard TCP/IP Port" (Seite 1-105 in der Bedienungsanleitung) beschrieben.
- Obwohl sich die Erklärungen der Installationsanleitung in diesem Abschnitt auf den Druckertreiber konzentrieren, gelten sie sowohl für den Druckertreiber als auch für den PC-Fax-Treiber.

► Standardinstallation

Wenn der Software-Auswahlbildschirm in Schritt 6 "ÖFFNEN DES SOFTWARE-AUSWAHLBILDSCHIRMS (FÜR ALLE SOFTWARE)" (Seite 30) angezeigt wird, führen Sie die nachfolgenden Schritte aus.

1 Klicken Sie auf [Druckertreiber].

Klicken Sie auf der "Disc 2" CD-ROM die Schaltfläche [PC-Fax-Treiber], um den PC-Fax-Treiber zu installieren.

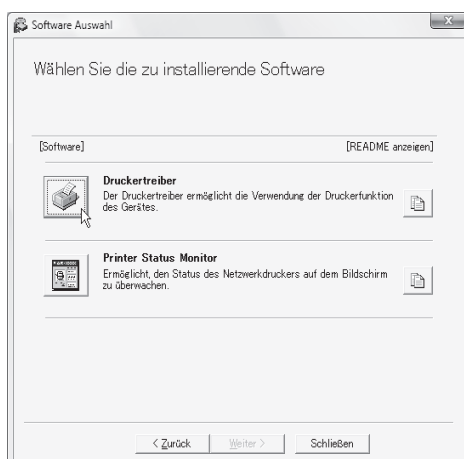

*Die oben angezeigte Ansicht erscheint bei Verwendung der CD-ROM "Disc 1".

2 Klicken Sie auf die Schaltfläche [Standardinstallation].

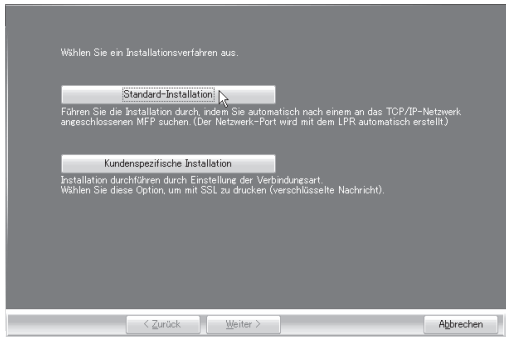

Wenn Sie [Kundenspezifische Installation] auswählen, können Sie jeden beliebigen der nachfolgenden Punkte ändern. Wenn Sie [Standard-Installation] auswählen, wird die Installation wie unten angegeben erfolgen.

- Geräteanschlussmethode: LPR Direktdruck (Auto-Suche)
- Definieren als Standarddrucker: Ja (PC-Fax-Treiber ausgenommen)
- Druckertreibername: Kann nicht geändert werden
- PCL Drucker Screen Fonts: Installiert

Wenn Sie [Kundenspezifische Installation] ausgewählt haben, müssen Sie [LPR Direktdruck (Auto-Suche)] auswählen und auf [Weiter] klicken.

Wenn Sie nicht [LPR Direktdruck (Auto-Suche)] ausgewählt haben, finden Sie weitere Informationen auf den folgenden Seiten in der Bedienungsanleitung:

- LPR Direktdruck (Adresse Festlegen): Seite 1-84
- IPP: Seite 1-87
- Freigegebener Drucker: Seite 1-94
- An diesen Computer angeschlossen: Seite 1-89

3 Die mit dem Netzwerk verbundenen Drucker werden erkannt. Wählen Sie das Gerät aus und klicken Sie auf die Schaltfläche [Weiter].

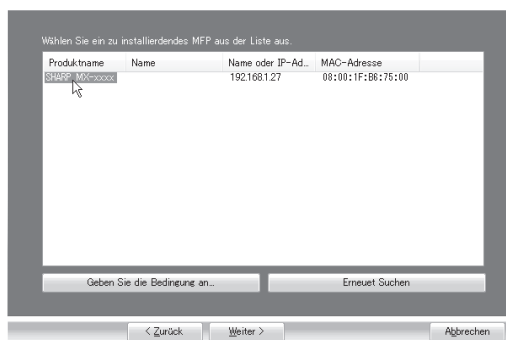

- Falls das Gerät nicht erkannt wird, kontrollieren Sie, ob das Gerät eingeschaltet und mit dem Netzwerk verbunden ist, und klicken Sie anschließend auf die Schaltfläche [Erneut Suchen].
- Alternativ können Sie auf die Schaltfläche [Geben Sie die Bedingung an] klicken und über die Eingabe des Gerätenamens (Hostname) oder der IP-Adresse nach dem Gerät suchen.
- ☞ Überprüfen der IP-Adresse des Geräts (Seite 29)

4 Ein Bestätigungsfenster wird angezeigt. Prüfen Sie die Angaben und klicken Sie anschließend auf die Schaltfläche [Weiter].

5 Wählen Sie im Fenster für die Auswahl des Druckertreibers den gewünschten Druckertreiber aus und klicken Sie auf die Schaltfläche [Weiter].

Klicken Sie auf das Kontrollkästchen für den gewünschten Druckertreiber, damit es mit einem Häkchen () versehen wird.

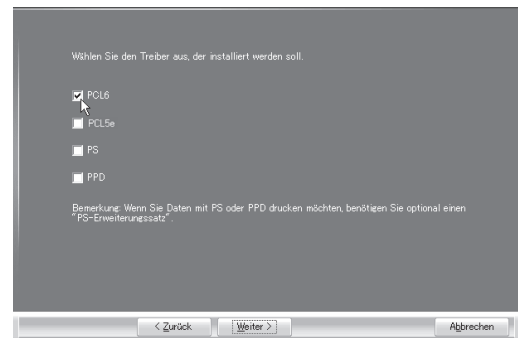

- Bei der Installation des PC-Fax-Treibers wird dieses Fenster nicht angezeigt. Fahren Sie mit dem nächsten Schritt fort.
- Für die Verwendung des PS-Druckertreibers oder des PPD-Treibers ist das PS3-Modul erforderlich.

6 Wenn Sie gefragt werden, ob der Drucker Ihr Standarddrucker sein soll oder nicht, treffen Sie eine Auswahl und klicken Sie auf die Schaltfläche [Weiter].

Wenn Sie mehrere Treiber installieren, müssen Sie festlegen, welcher Druckertreiber als Standarddrucker verwendet werden soll.

Wenn Sie keinen der Druckertreiber als Standarddrucker einrichten möchten, wählen Sie [Nein].



Wenn Sie in Schritt 2 auf die Schaltfläche [Kundenspezifische Installation] geklickt haben, werden die folgenden Fenster angezeigt.

• **Druckername-Fenster**

Wenn Sie den Druckernamen ändern möchten, geben Sie den gewünschten Namen ein und klicken Sie auf die Schaltfläche [Weiter].

• **Bestätigungsfenster für die Installation der Anzeigeschrift**

Zum Installieren der Anzeigeschrift für den PCL-Druckertreiber müssen Sie [Ja] auswählen und auf die Schaltfläche [Weiter] klicken.

- Bei der Installation des PC-Fax-Treibers wird dieses Fenster nicht angezeigt. Fahren Sie mit dem nächsten Schritt fort.
- Wenn Sie nicht den PCL-Druckertreiber, sondern den PS-Druckertreiber oder den PPD-Treiber installieren, müssen Sie [Nein] auswählen und auf die Schaltfläche [Weiter] klicken.

7 Folgen Sie den Anweisungen auf dem Bildschirm.

Lesen Sie die Meldung im dann angezeigten Fenster und klicken Sie auf die Schaltfläche [Weiter].

Die Installation beginnt.



• **Wenn Sie Windows Vista/Server 2008/7 verwenden**

Wenn eine Sicherheitsmeldung erscheint, können Sie mit Sicherheit auf [Diese Software trotzdem installieren] klicken.

• **Wenn Sie Windows 2000/XP/Server 2003 verwenden**

Wenn eine Warnmeldung bezüglich des Windows-Logo-Tests oder der digitalen Signatur angezeigt wird, müssen Sie auf die Schaltfläche [Installation fortsetzen] oder [Ja] klicken.

8 Wenn der Bildschirm "Installation abgeschlossen" angezeigt wird, klicken Sie auf [OK].

9 Klicken Sie auf die Schaltfläche [Schließen] im Fenster von Schritt 1.



Nach der Installation wird möglicherweise eine Meldung angezeigt, die Sie dazu auffordert, Ihren Computer neu zu starten. Klicken Sie in diesem Fall auf die Schaltfläche [Ja], um Ihren Computer neu zu starten.

Damit schließen Sie die Installation ab.

- Sehen Sie nach der Installation unter "KONFIGURIEREN DES DRUCKERTREIBERS FÜR DIE AM GERÄT INSTALLIERTEN OPTIONEN" (Seite 1-96 in der Bedienungsanleitung) nach, um die Druckereinstellungen zu konfigurieren.
- Wenn Sie den PS-Druckertreiber oder den PPD-Treiber installiert haben, können Sie die PS-Anzeigeschrift von der mit dem PS3-Modul gelieferten "PRINTER UTILITIES"-CD-ROM installieren. Siehe "INSTALLIEREN DER PS-ANZEIGESCHRIFTEN" (Seite 1-102 in der Bedienungsanleitung).
- Wenn Sie das Gerät als einen freigegebenen Drucker verwenden, lesen Sie bitte "VERWENDUNG DES GERÄTS ALS FREIGELEGEBENER DRUCKER" (Seite 1-94 in der Bedienungsanleitung), um den Druckertreiber auf den einzelnen Client-Computern zu installieren.

WARTUNG

In diesem Abschnitt wird beschrieben, wie Sie das Gerät reinigen und die Tonerkassetten und den Tonersammelcontainer austauschen.

REGELMÄSSIGE WARTUNG

Um eine dauerhaft gute Leistung des Geräts zu garantieren, müssen Sie das Gerät regelmäßig reinigen.

! Warnung

Benutzen Sie keinen brennbaren Spray zum Reinigen des Geräts. Wenn Gas vom Spray mit heißen elektrischen Komponenten oder mit der Fixiereinheit innerhalb des Geräts in Kontakt kommt, könnte es zu Feuer oder einem elektrischen Schlag kommen.

- ! Benutzen Sie keine Lösungsmittel, Benzol oder ähnliche flüchtige Reinigungsmittel für die Reinigung des Geräts. Das Gehäuse könnte dadurch beschädigt werden.
- Wischen Sie mit einem weichen Tuch vorsichtig das Bedienpult mit der spiegelartigen Oberfläche (siehe Abbildung rechts) ab. Bei Verwendung eines harten Tuchs oder wenn Sie zu fest reiben, kann die Oberfläche möglicherweise beschädigt werden.

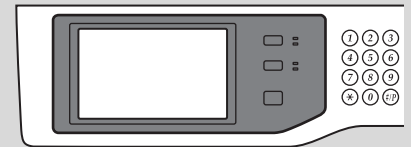

Der Bereich mit einer spiegelartigen Oberfläche ist der Bereich .

REINIGUNG DES VORLAGENGLASES UND AUTOMATISCHEN ORIGINALEINZUGS

Wenn das Vorlagenglas oder die Dokumentenabdeckung verschmutzt ist, zeigen sich diese Verschmutzungen auf den gescannten Dokumenten. Halten Sie diese Teile immer sauber.

Säubern Sie die Teile mit einem weichen, sauberen Tuch.

Feuchten Sie das Tuch erforderlichenfalls mit Wasser oder einer geringen Menge von neutralem Reinigungsmittel an.

Trocknen Sie danach die Teile mit einem sauberen Tuch ab.

Vorlagenglas

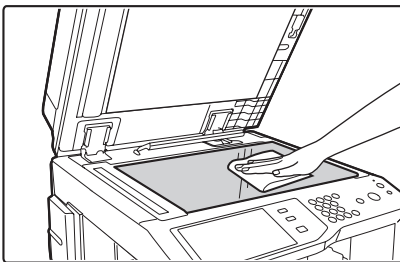

Dokumentenabdeckung

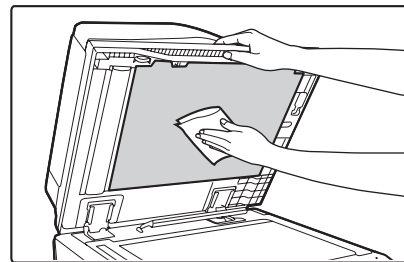

Scanbereich

Wenn schwarze oder weiße Streifen im Abbild von Dokumenten auftauchen, die über den automatischen Originaleinzug gescannt wurden, reinigen Sie den Scanbereich (das lange, schmale Glas neben dem Vorlagenglas).

Verwenden Sie zum Reinigen dieses Bereichs den Glasreiniger, den Sie im automatischen Originaleinzug finden. Stellen Sie den Glasreiniger nach Verwendung wieder an seinen Aufbewahrungsort zurück.

Beispiel von Streifen auf dem Bild

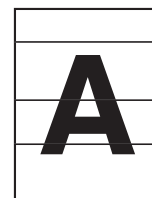

Schwarze Streifen



Weißer Streifen

1  Öffnen Sie den automatischen Originaleinzug und entnehmen Sie den Glasreiniger.

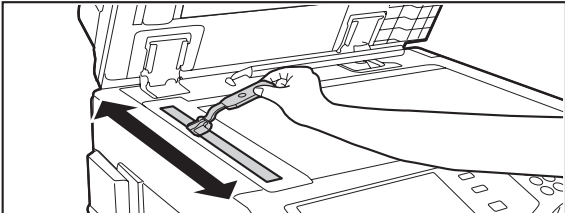
2  Reinigen Sie den Scanbereich am Vorlagenglas mit dem Glasreiniger.

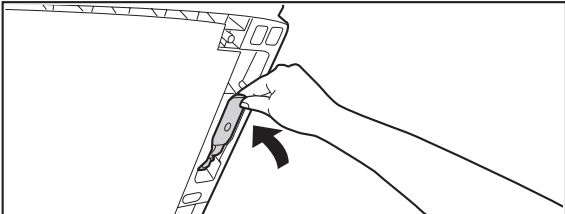
3  Geben Sie den Glasreiniger wieder an seinen Aufbewahrungsort zurück.

REINIGUNG DER MANUELLEN EINZUGSROLLE

Wenn es beim Einlegen von Umschlägen oder dickem Papier in den Einzelblatteinzug öfters zu Papierstau kommt, reinigen Sie die Einzugsrolle mit einem sauberen, weichen Tuch und feuchten Sie dieses mit Wasser oder einer neutralen Reinigungsflüssigkeit an.

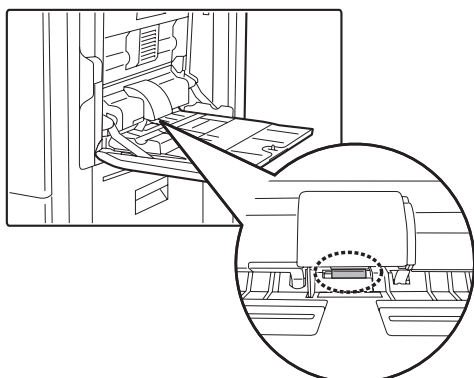

REINIGUNG DER ORIGINALEINZUGSROLLE

Wenn Streifen oder sonstige Verschmutzungen im Druckbild des Originals auftauchen, das über den automatischen Originaleinzug zugeführt wurde, reinigen Sie die Oberfläche der Rolle mit einem weichen, sauberen Tuch und feuchten Sie dieses mit Wasser oder einer neutralen Reinigungsflüssigkeit an.

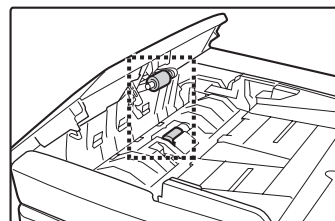

TONERKARTUSCHE AUSTAUSCHEN

Vergessen Sie nicht, die Tonerkartusche wechseln, wenn die Meldung "Wechseln Sie die Tonerkartusche aus." erscheint.

Im Kopiermodus

 Bereit zum Scannen für kopieren.



 Bereit für Scan-Kopie.
(Bereiten Sie einen neuen vor.)



 Bereit zum Scannen für Kopieren.
(Toner wird knapp)

Wenn die Meldung in der Meldungsanzeige erscheint, müssen Sie die Tonerkartusche austauschen.



Wenn Sie das Gerät weiterhin verwenden, ohne die Tonerkartusche auszuwechseln, erscheint die folgende Meldung, wenn der Toner verbraucht ist.

 Wechseln Sie die Tonerkartusche aus.

1 Öffnen Sie die Frontabdeckung.

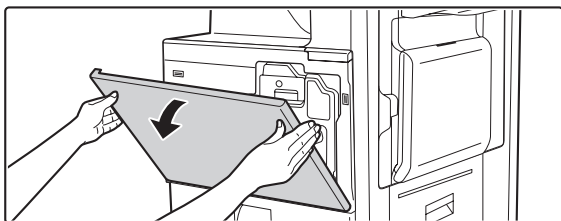

2 Ziehen Sie die Tonerpatrone in Ihre Richtung heraus.

Ziehen Sie die Tonerpatrone vorsichtig waagrecht zu Ihnen hin heraus.

Achten Sie beim Herausziehen der Tonerpatrone darauf, dass dies sehr vorsichtig geschieht. Wird die Patrone abrupt herausgezogen, kann Toner verschüttet werden.

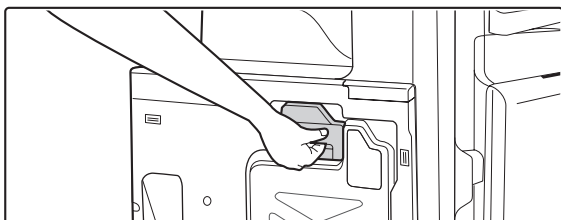

Halten Sie die Tonerpatrone mit beiden Händen fest, und ziehen Sie sie aus dem Gerät heraus (siehe Abbildung).

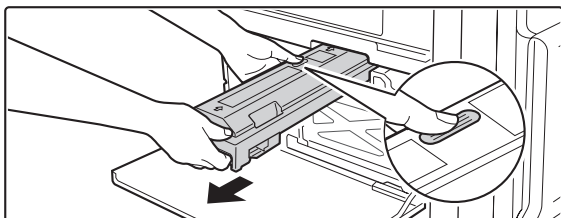

3 Nehmen Sie die neue Tonerpatrone aus der Verpackung und schütteln Sie diese 5- oder 6-mal wie gezeigt.

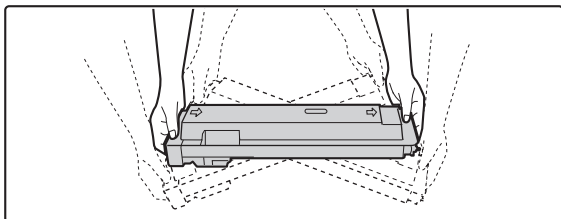

4 Legen Sie die neue Tonerpatrone waagrecht ein.

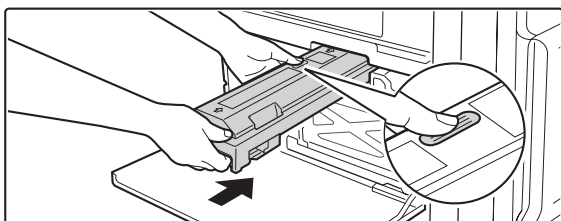

5 Schieben Sie die Kassette ein, bis sie fest einrastet.

Schieben Sie die Kassette fest ein, bis sie in ihrer Position einrastet.

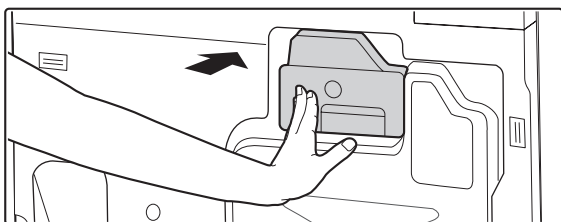

6

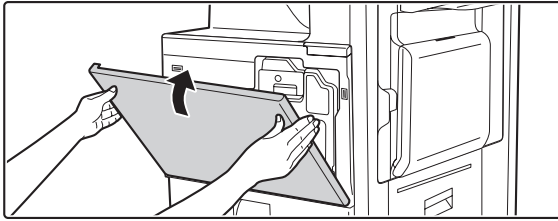

Schließen Sie die Frontabdeckung.

Wenn die Tonerpatrone ausgewechselt wurde, wechselt das Gerät automatisch in den Bildeinstellungsmodus.

Achtung

- Werfen Sie die Tonerpatrone nicht ins Feuer. Der Toner könnte durch die Luft fliegen und einen Brand verursachen.
- Lagern Sie die Toner-Kartuschen nicht in der Reichweite von Kindern.
- Wenn eine Tonerkartusche aufrecht gelagert wird, kann der Toner hart und damit unbrauchbar werden. Lagern Sie Tonerkartuschen liegend, mit der Oberseite nach oben.
- Bei Verwendung einer nicht von SHARP empfohlenen Tonerkassette kann das Gerät möglicherweise nicht seine volle Qualität und Leistung erreichen und es besteht ein Risiko der Beschädigung des Geräts. Vergewissern Sie sich, eine von SHARP empfohlene Tonerkassette zu verwenden.

-  Bewahren Sie die gebrauchte Tonerkassette in einem Plastiksack auf (werfen Sie sie nicht weg). Ihr Kundendiensttechniker wird den Behälter für Abfall-Toner mitnehmen.
- Sie können die ungefähre Restmenge der Toner feststellen, indem Sie während dem Drucken oder bei Leerlauf des Geräts die Taste [KOPIE] drücken. Solange Sie die Taste gedrückt halten, wird der Prozentsatz des restlichen Toners angezeigt. Wenn der Prozentsatz unter "25-0%" fällt, halten Sie eine neue Tonerpatrone zum Austausch bereit.
- Je nach Nutzungsbedingungen kann die Farbe blass oder das Bild verwischt werden.

AUSTAUSCH DES TONERSAMMELCONTAINERS

Im Tonersammelbehälter wird der beim Drucken entstehende Resttoner gesammelt. Wenn der Tonersammelbehälter voll wird, erscheint die Meldung "Tonerabfallbehälter auswechseln.". Führen Sie die nachfolgenden Schritte aus, um den Tonersammelbehälter auszuwechseln. Für den Austausch der Übertragungseinheit ist es ebenfalls notwendig, den Tonersammelbehälter zu entfernen.

1 Öffnen Sie die Frontabdeckung.

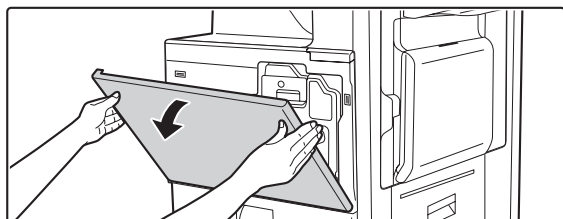

2 Nehmen Sie den Tonersammelbehälter ab.

(1) Kippen Sie den Tonersammelcontainer nach vorne.

Halten Sie den Tonersammelcontainer wie gezeigt mit beiden Händen an den Enden fest und kippen Sie ihn bis zum Anschlag nach vorne.

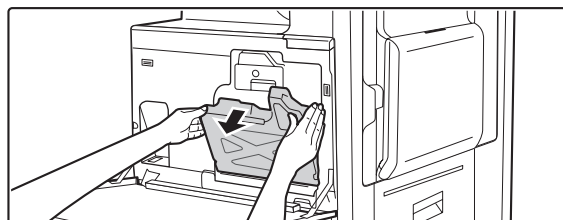

(2) Heben Sie den Tonersammelcontainer langsam an.



3 Legen Sie den Behälter auf eine ebene Fläche.

Legen Sie ein Zeitungsblatt auf die Oberfläche, bevor Sie den Toner darauf absetzen.

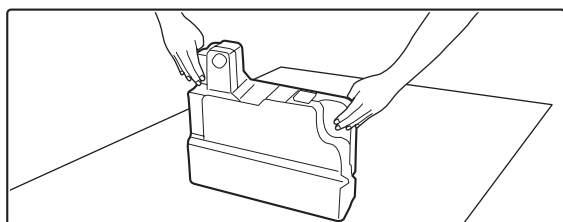

Die Löcher dürfen nicht nach unten zeigen, da sonst Toner ausläuft.

4 Nehmen Sie die mitgelieferte Abdeckkappe von der Seite des Tonersammelcontainers ab.

Ziehen Sie die Abdeckkappe an deren Ende nach vorne heraus.

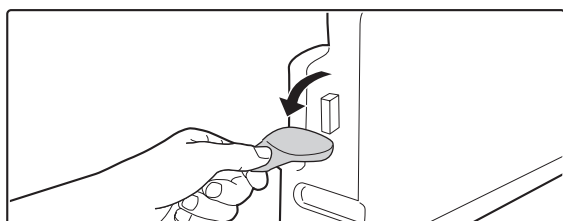

5

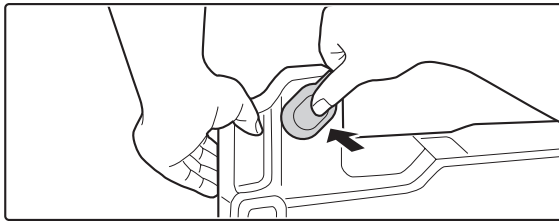

Verschließen Sie die Öffnung im Tonersammelcontainer mit der Abdeckkappe.

Drücken Sie die Kappe fest ein, so dass kein Toner austreten kann.



Werfen Sie den Tonersammelbehälter nicht weg. Stecken Sie ihn in eine Plastiktüte und bewahren Sie ihn auf, bis der Kundendiensttechniker zur nächsten Wartung kommt. Ihr Kundendiensttechniker wird den Tonersammelbehälter zurücknehmen.

6



Setzen Sie einen neuen Tonersammelbehälter ein.

Legen Sie den Behälter schräg von oben ein.

7

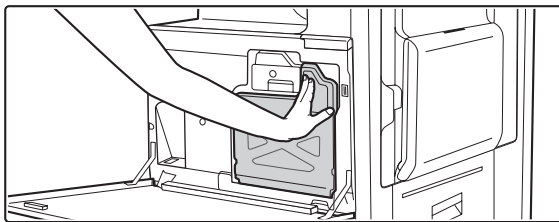

Drücken Sie den Tonersammelcontainer in das Gerät.

Drücken Sie den Behälter hinein, bis er mit einem Klicken einrastet.

8

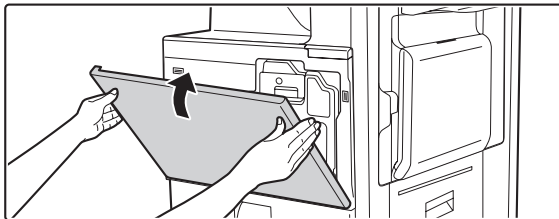

Schließen Sie die Frontabdeckung.

⚠ Achtung

- Werfen Sie den Tonersammelbehälter nicht in ein Feuer. Der Toner könnte platzen und Verbrennungen verursachen.
- Bewahren Sie den Tonersammelbehälter außerhalb der Reichweite von kleinen Kindern auf.



Bedenken Sie beim Auswechseln des Tonersammelcontainers, dass der Toner Ihre Kleidung und Ihre unmittelbare Umgebung verschmutzen könnte.

AUSTAUSCH DER STEMPELPATRONE

Wenn eine Stempereinheit am automatischen Originaleinzug installiert ist (AR-SU1) und der Stempel blass wird, ersetzen Sie die Stempelpatrone (AR-SV1).

Versorgungsmaterialien

Stempelpatrone (2 im Paket) AR-SV1

1

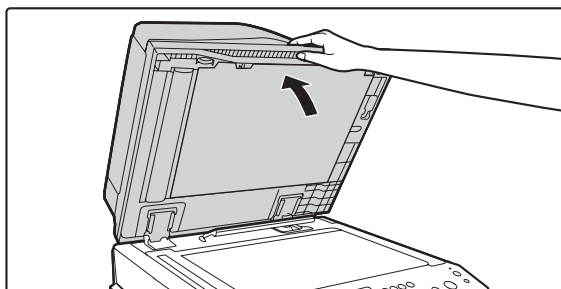

Öffnen Sie den automatischen Originaleinzug.

2

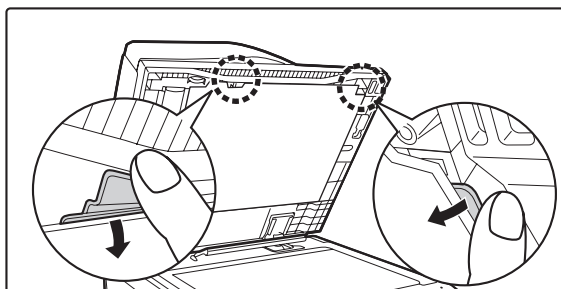

Öffnen Sie den Halter des automatischen Originaleinzugs, der das Originaldruckblatt hält.

Öffnen Sie die Halter (zwei) auf der linken und rechten Seite.

3

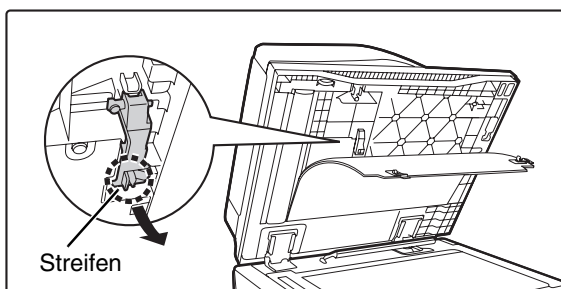

Greifen Sie den Streifen der Stempereinheit und ziehen Sie sie heraus.

4

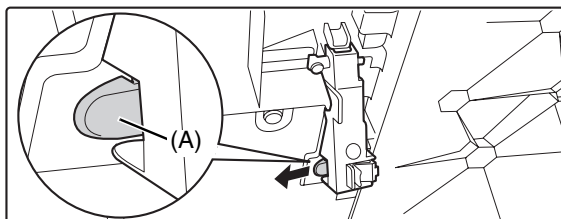

Entfernen Sie die Stempelpatrone (A).

5

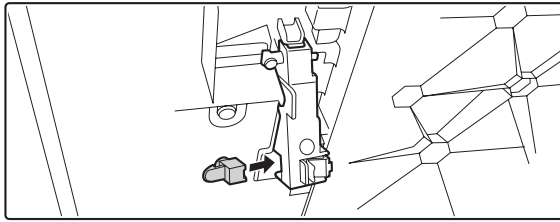

Installieren Sie eine neue Stempelpatrone.

6

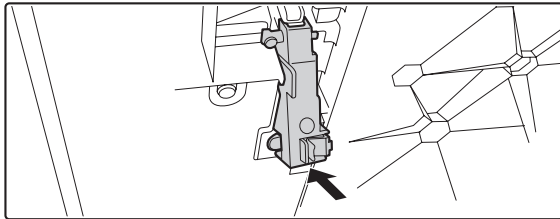

Schieben Sie die Stempereinheit wieder zurück.

Drücken Sie die Stempereinheit hinein, bis sie mit einem Klicken einrastet.

7

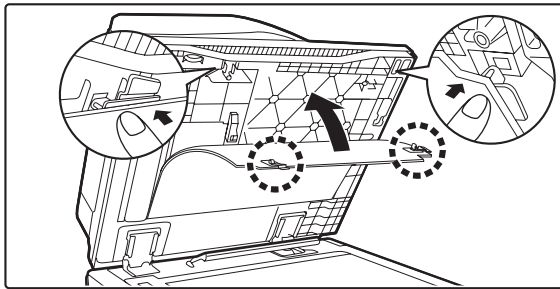

Ersetzen Sie das Originaldruckblatt.

Drücken Sie die Halter hinein, bis sie mit einem Klicken einrasten.

8

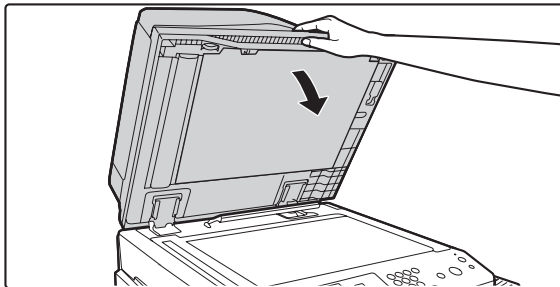

Schließen Sie den automatischen Originaleinzug.

PAPIERSTAU BESEITIGEN

Wenn ein Papierstau auftritt, dann wird die Meldung "Zufuhrfehler." in dem Bedienfeld angezeigt und der Druck und Scanvorgang wird angehalten. Berühren Sie in diesem Fall das Feld [Info] im Touch-Panel. Nach Berühren des Feldes werden Anweisungen zum Beseitigen des Papierstaus angezeigt. Befolgen Sie die Anweisungen. Wenn der Papierstau beseitigt ist, dann verschwindet die Meldung automatisch.

Das blinkende  Zeichen in dem Bild links zeigt die ungefähre Position des Papierstaus an.

1

Lage des Papierstaus

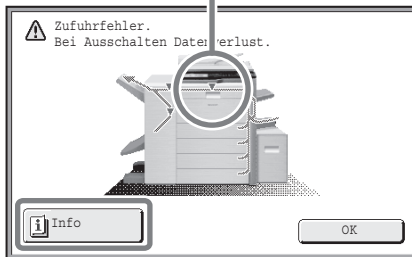

Berühren Sie die Taste [Info], um folgende Ansicht anzuzeigen.

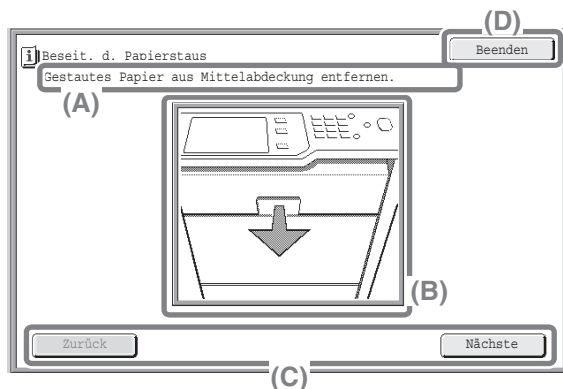

(A) Hier erscheinen die Anweisungen für das Beseitigen des Papierstaus.

(B) Die Animation zeigt, was zu tun ist.

(C) Zeigen Sie die vorherige oder nächste Ansicht an.

(D) Damit wird die Informationsanzeige geschlossen.

Die Informationsanzeige kann nicht geschlossen werden, bevor nicht der Papierstau beseitigt ist.

- Während die Meldung erscheint, kann nicht weiter gedruckt oder gescannt werden.
- Wenn die Meldung nicht erlischt, auch nicht, nachdem der Stau entfernt wurde, sind folgende Ursachen möglich. Überprüfen Sie alles noch einmal.
 - Der Stau war nicht richtig entfernt worden.
 - Ein zerrissenes Stück Papier ist noch in dem Gerät.
 - Eine Abdeckung oder eine Einheit, die geöffnet oder herausgenommen wurde, um den Stau zu entfernen, wurde nicht wieder in die ursprüngliche Position gebracht.

Weitere Vorgehensweisen zur Behebung von Zufuhrfehlern finden Sie in der Bedienungsanleitung unter "8. FEHLERSUCHE" im Abschnitt "BESEITIGUNG VON PAPIERSTAUS".

VERSORGUNGSMATERIALIEN

Standardzubehör für dieses Gerät kann vom Benutzer ausgewechselt werden, dazu gehören Papier, Tonerpatronen und Hefterpatronen für den Finisher.

Verwenden Sie für die Tonerkassetten, die Finisher-Heftklammerkassetten, die Heftklammerkassetten für den Finisher mit Sattelheftung und die Transparentfolie nur von SHARP spezifizierte Produkte.

	<p>Für beste Kopiererergebnisse, verwenden Sie nur echte SHARP-Produkte, die darauf ausgelegt sind, die Lebensdauer und Leistung von Sharpgeräten zu erhöhen. Schauen Sie nach dem Echtheitslabel auf der Toner-Verpackung.</p>
<p>GENUINE SUPPLIES</p>	

Zubehörlagerung

Richtige Lagerung

1. Bewahren Sie die Verbrauchsmaterialien an einem Platz auf, der
 - sauber und trocken ist
 - eine gleichbleibende Temperatur aufweist
 - nicht direkter Sonnenbestrahlung ausgesetzt ist
2. Lagern Sie Papier flach liegend und in dessen Umhüllung.
3. Hochkant gelagertes Papier oder Papier, das außerhalb seiner Verpackung gelagert wird, kann wellig oder feucht werden, was zu Papierstaus führen kann.

Lagern von Tonerkassetten

Lagern Sie eine neue Tonerpatrone horizontal mit der Oberseite nach oben. Lagern Sie eine Tonerpatrone nicht hochkant. Wird die Tonerpatrone hochkant gelagert, verteilt sich ggfs. die Tonerflüssigkeit auch nach starkem Schütteln nicht gut und bleibt in der Patrone hängen.

Heftklammerpatrone

Für den Finisher und den Finisher mit Sattelheftung ist folgende Heftklammerpatrone erforderlich:

MX-SCX1 (für den Finisher und den Finisher mit Sattelheftung)

Ca. 5000 pro Kassette x 3 Kassetten

AR-SC2 (nur Finisher (Großer Hefter))

Ca. 5000 pro Kassette x 3 Kassetten

AR-SC3 (nur für den Finisher mit Sattelheftung)

Ca. 2000 pro Kassette x 3 Kassetten

Lieferung von Ersatzteilen und Verbrauchsmaterial

Die Lieferung von zur Reparatur des Geräts erforderlichen Ersatzteilen ist für mindestens 7 Jahre nach Einstellung der Produktion garantiert. Ersatzteile sind diejenigen Teile des Geräts, die beim normalen Gebrauch des Geräts verschlissen werden können, wohingegen diejenigen Teile, deren Standzeit normalerweise die Produktlebensdauer überschreitet, nicht als Ersatzteile erachtet werden. Verbrauchsmaterialien sind ebenfalls für 7 Jahre ab Produktionseinstellung erhältlich.

TECHNISCHE DATEN

Technische Gerätedaten / Technische Kopiererdaten

Name	Digitales Multifunktionssystem MX-M282N/MX-M362N/MX-M452N/MX-M502N	
Ausführung	Desktop	
Bildtrommel-Typ	OPC-Typ	
Druckverfahren	Elektrophotografisches System (Laser)	
Entwicklersystem	Trockene Zweikomponenten-Entwicklung mit magnetischer Abschirmung	
Fixiersystem	Heizwalzen	
Scanauflösung	Vorlagenglas	600 x 300 dpi (Herstellerstandards), 600 x 400 dpi, 600 x 600 dpi
	Automatischer Originaleinzug	600 x 300 dpi (Herstellerstandards), 600 x 400 dpi, 600 x 600 dpi
Druckauflösung	600 x 600 dpi	
Scanabstufung	256 Stufen	
Druckabstufung	Mit 256 Stufen gleichwertig	
Originalgrößen / -formate	Max. A3 (11" x 17") / Blätter, gebundene Dokumente	
Kopierformate	Maximal: A3W (12" x 18") Minimal: A5R (5-1/4" x 5-3/4")	
Druckbereiche	Vorderkante / Hinterkante: gesamt 8 mm (21/64") oder weniger, Seitenränder: gesamt 4 mm ±2 mm (11/64" ±3/32") oder weniger	
Aufwärmzeit*1	20 Sek. oder weniger	
Erstkopiezeit*2	MX-M282N/MX-M362N:4,6 Sekunden oder weniger MX-M452N/MX-M502N:3,9 Sekunden oder weniger	
Kopierverhältnisse	Variabel:25 % bis 400% in Schritten von 1%, insg. 376 Schritte (25% bis 200% bei Verwendung des automatischen Originaleinzugs) Feste Voreinstellungen:25 %, 50 %, 70 %, 81 %, 86 %, 100 %, 115 %, 122 %, 141 %, 200 % und 400 % für AB-Formate; 25 %, 50 %, 64 %, 77 %, 100 %, 121 %, 129 %, 200 % und 400 % für Zollabmessungen. Es können jeweils zwei Verkleinerungs- und Vergrößerungsverhältnisse gespeichert werden.	
Fortlaufendes Kopieren	999 Kopien	
Automatischer Originaleinzug	Siehe "Technische Daten für den automatischen Originaleinzug"	
Kassette 1 / Kassette 2	Papierformate:A3, B4, A4, A4R, B5, B5R, A5R, 11" x 17", 8-1/2" x 14", 8-1/2" x 13-1/2", 8-1/2" x 13-2/5", 8-1/2" x 13", 8-1/2" x 11", 8-1/2" x 11"R, 7-1/4" x 10-1/2"R, 5-1/2" x 8-1/2"R, 8K, 16K, 16KR Papiergewicht:Normalpapier (60 g/m ² bis 105 g/m ² (16 bis 28 lbs.)), dickes Papier (106 g/m ² bis 209 g/m ² (28 lbs. bond bis 110 lbs. index)) Papierkapazität:Normalpapier (80 g/m ² (21 lbs.)) 500 Blatt, dickes Papier 200 Blatt Papiersorten:Von Sharp empfohlenes Normalpapier, Recyclingpapier, farbiges Papier und schweres Papier	

*1 Die Aufwärmzeit kann je nach Umgebungstemperatur variieren.

*2 Die Zeit bis zum ersten Ausdruck kann je nach Zustand des Gerätes variieren.

Technische Gerätedaten / Technische Kopiererdaten (Fortsetzung).

Manueller Einzug	Papierformate: A3W, A3, B4, A4, A4R, B5, B5R, A5R, 12" x 18", 11" x 17", 8-1/2" x 14", 8-1/2" x 13-1/2", 8-1/2" x 13-2/5", 8-1/2" x 13", 8-1/2" x 11", 8-1/2" x 11"R, 7-1/4" x 10-1/2"R, 5-1/2" x 8-1/2"R, Umschläge, 8K, 16K, 16KR (Mit automatischer Formaterkennung. Es kann Papier bis zur Größe 297 mm x 432 mm (11-5/8" x 17") eingelegt werden.)
	Papiergewicht: Dünnes Papier (56 g/m ² bis 59 g/m ² (15 lbs. bis 16 lbs.)), Normalpapier (60 g/m ² bis 105 g/m ² (16 lbs. bis 28 lbs.)), dickes Papier (106 g/m ² bis 209 g/m ² (28 lbs. bond bis 110 lbs. index)), Umschläge (75 g/m ² bis 90 g/m ² (20 lbs. bis 24 lbs.))
	Papierkapazität: 100 Blatt Standardpapier
	Papiersorten: Von Sharp empfohlenes Normalpapier, Recyclingpapier, farbiges Papier, schweres Papier, dünnes Papier, Transparentfolien, Etiketten, Registerpapier, Umschläge (Monarch, Com-10, DL, C5)
Duplexmodul	Papierformate: A3, B4, A4, A4R, B5, B5R, A5R, 11" x 17", 8-1/2" x 14", 8-1/2" x 13-1/2", 8-1/2" x 13-2/5", 8-1/2" x 13", 8-1/2" x 11", 8-1/2" x 11"R, 5-1/2" x 8-1/2"R, 8K, 16K, 16KR Papiergewicht: Normalpapier (60 g/m ² bis 105 g/m ² (16 bis 28 lbs.)), dickes Papier (106 g/m ² bis 209 g/m ² (28 lbs. bond bis 110 lbs. index)) Papiersorten: Von SHARP empfohlenes Normalpapier, Recyclingpapier, farbiges Papier und dickes Papier
Ausgabefach (mittleres Fach)*1	Ausgabefach: Bedruckte Seite nach unten (Papier im Format A3W und 12" x 18" kann im rechten Fach, im Finisher oder im Finisher mit Sattelheftung ausgegeben werden) Ausgabekapazität: 400 Blatt (bei Verwendung von von SHARP empfohlenem Papier im Format A4 oder 8-1/2" x 11") (Die maximale Blattzahl ist abhängig von den Umgebungsbedingungen am Aufstellplatz, der Papiersorte und den Lagerbedingungen des Papiers.) Sensor für volles Ausgabefach: Ja
Schnittstellenanschluss	LAN-Verbindung: 10Base-T / 100Base-TX / 1000Base-T USB-Anschluss: Typ A-Verbinder unterstützt USB 2.0*2 Kompatibilität Anforderungen von USB-Speicher Speicherkapazität: max. 32GB Disk Format: Nur FAT32 Typ B-Verbinder unterstützt USB 2.0 (Hi-Speed)
Stromversorgung	Ortsnetzspannung ±10% (Die Energieversorgungsanforderungen finden Sie auf der Namenskennzeichnung in der unteren Ecke der linken Maschinenseite)
Stromverbrauch	1,84 kW (220-240 V) / 1,44 kW (100-127 V)
Abmessungen	645 mm (B) x 695 mm (T) x 953 mm (H) (25-25/64" (B) x 27-3/8" (T) x 37-33/64" (H)) (Mit installiertem automatischen Originaleinzug mit Wendung) 645 mm (B) x 695 mm (T) x 833 mm (H) (25-25/64" (B) x 27-3/8" (T) x 32-51/64" (H)) (Mit installierter Vorlagenabdeckung)
Gewicht	Ca. 95 kg (209,4 lbs.) (Mit installiertem automatischen Originaleinzug mit Wendung) Ca. 88 kg (194,0 lbs.) (Mit installierter Vorlagenabdeckung)
Gesamtabmessungen	986 mm (B) x 695 mm (T) (38-53/64" (W) x 27-3/8" (T))(bei ausgefahrenem manuellen Einzug)

*1 Das Ausgabefach (mittleres Fach) kann nicht verwendet werden, wenn ein Finisher oder ein Finisher mit Sattelheftung installiert ist.

*2 Im vorderen und rechten Bereich des Geräts auf der Rückseite sind Anschlüsse des Typs A vorhanden (zwei Anschlüsse). Verwenden Sie die Anschlüsse nicht gleichzeitig.
Ist keine Tastatur angeschlossen (MX-KBX2), kann nur ein Anschluss verwendet werden; die gleichzeitige Verwendung ist nicht möglich. Wenn der verwendete Anschluss ausgetauscht werden muss, wenden Sie sich an Ihren Service-Techniker.
Bei Erhalt des Stroms von einem Anschluss des Typs A sollte der Gesamtstromverbrauch des angeschlossenen Geräts 500 mA nicht überschreiten.

Geschwindigkeit für fortlaufendes Kopieren*

Modell	MX-M282N	MX-M362N	MX-M452N	MX-M502N
Abbildungsverhältnis	100% / Verkleinert / Vergrößert			
A3, 11" x 17", 8K	15 Kopien/Min.	17 Kopien/Min.	20 Kopien/Min.	22 Kopien/Min.
B4, 8-1/2" x 14", 8-1/2" x 13-1/2", 8-1/2" x 13-2/5", 8-1/2" x 13"	17 Kopien/Min.	20 Kopien/Min.	23 Kopien/Min.	25 Kopien/Min.
A4, B5, 8-1/2" x 11", 16K	28 Kopien/Min.	36 Kopien/Min.	45 Kopien/Min.	50 Kopien/Min.
A4R, B5R, 8-1/2" x 11"R, 7-1/4" x 10-1/2"R, 16KR	20 Kopien/Min.	25 Kopien/Min.	30 Kopien/Min.	30 Kopien/Min.

* Kopiergeschwindigkeit während der Ausgabe der zweiten Kopie und der nachfolgenden Kopieren beim Ausführen eines fortlaufenden einseitigen Kopiervorgangs derselben Seite (ausschließlich Versatzausgabe) bei Verwendung eines normalen einseitigen Papiers aus einem anderen Fach als dem manuellen Einzug.

Betriebsbedingungen

(Luftfeuchtigkeit)

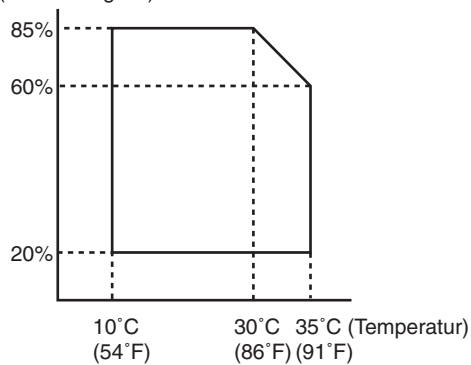

Chemische Emissionen (gemessen gemäß RAL UZ-122: Ausgabe Juni 2006)

Ozon	max. 1,5 mg/h
Staub	max. 4,0 mg/h
Styrol	max. 1,0 mg/h
Benzol	weniger als 0,05 mg/h
TVOC	max. 10 mg/h

Schallemission (Messung gemäß ISO7779)

		MX-M282N	MX-M362N	MX-M452N	MX-M502N
Schallpegel L _{WA}					
Druckmodus (fortlaufendes Drucken)		6,4 B	6,6 B	6,7 B	6,8 B
Standby-Modus		4,0 B	4,6 B	4,6 B	4,6 B
Schalldruckpegel L _{PA} (tatsächlicher Messwert)					
Druckmodus	Positionen für unbeteiligte Dritte	50 dB (A)	52 dB (A)	53 dB (A)	54 dB (A)
	Position für Bediener	51 dB (A)	52 dB (A)	53 dB (A)	53 dB (A)
Standby-Modus	Positionen für unbeteiligte Dritte	27 dB (A)	32 dB (A)	32 dB (A)	32 dB (A)
	Position für Bediener	28 dB (A)	34 dB (A)	32 dB (A)	31 dB (A)

Technische Daten für automatischen Originaleinzug mit Wendung (MX-RP11)

Originalformate	A3 bis A5, 11" x 17" bis 5-1/2" x 8-1/2", langes Papier (max. Breite 297 mm (11-5/8") x max. Länge 1000 mm* ¹ (39-23/64"))
Originalgewicht	Einseitig 35 g/m ² bis 128 g/m ² (9 lbs. bis 32 lbs.)* ² Beidseitig 50 g/m ² bis 105 g/m ² (13 lbs. bis 28 lbs.)
Kapazität	100 Blatt (80 g/m ² (21 lbs.)) Maximale Stapelhöhe 13 mm (1/2")

*¹ Das Scannen im Modus Mono 2 einer Seite ist nur in den Sendemodi für Faxen und Scannen möglich. Wenn jedoch die Auflösung im Internetfaxmodus 600 x 600 dpi lautet, beträgt die maximale Länge 800 mm (31-31/64"). Wenn die Auflösung im Scanmodus 400 x 400 dpi oder 600 x 600 dpi beträgt, kann kein langes Original gescannt werden.

*² Bei Papiergewichten von 35 g/m² (9 lbs.) bis 49 g/m² (13 lbs.) langsamen Scanmodus verwenden.

Technische Daten für die Ausgabereinheit (Rechtes Ausgabefach)

Modell	MX-TRX2
Ausgabeart	Bedruckte Seite nach unten
Ausgabekapazität*	100 Blatt (bei Verwendung von von SHARP empfohlenem Papier im Format A4 oder 8-1/2" x 11")
Abmessungen	Bei eingezogenem Fach: 314 mm (B) x 405 mm (T) x 52 mm (H) (12-23/2" (B) x 15-61/64" (T) x 2-3/64" (H)) Bei ausgefahrenem Fach: 444 mm (B) x 405 mm (T) x 52 mm (H) (17-31/64" (B) x 15-61/64" (T) x 2-3/64" (H))
Gewicht	Ca. 0,93 kg (2 lbs.)

* Die maximale Blattanzahl ist abhängig von den Umgebungsbedingungen am Aufstellplatz, der Papiersorte und den Lagerbedingungen des Papiers. Umschläge und Registerpapier können nicht ausgegeben werden.

Administrator

Name:

Kontaktieren unter:



Informationen, die der Administrator des Geräts braucht, werden auf die Rückseite dieses Blattes gedruckt.

(Trennen Sie diese Seite aus dem Handbuch heraus und bewahren Sie sie an einem sicheren Ort auf. Tragen Sie außerdem den Namen des Administrators und seine Kontaktinformationen in die leeren Felder links ein.)

FÜR DEN ADMINISTRATOR DES GERÄTS

(Trennen Sie diese Seite aus dem Handbuch heraus und bewahren Sie sie an einem sicheren Ort auf.)

Vom Werk vorgegebene Passwörter

Für den Zugriff auf die Systemeinstellungen ist das Administratorpasswort zur Anmeldung mit Administratorberechtigungen erforderlich. Die Systemeinstellungen können sowohl in den Webseiten als auch über das Bedienfeld konfiguriert werden. Für den Zugriff auf die Systemeinstellungen über die Webseiten ist ebenfalls ein Passwort erforderlich.

Vom Werk vorgegebenes Administratorpasswort

Grundeinstellung ab Werk: admin

Speichern Sie nach dem Installieren des Geräts unverzüglich ein neues Administratorpasswort. Sobald das Administratorpasswort geändert wurde, ist das neue Passwort zum Zurücksetzen auf das vom Werk vorgegebene Passwort erforderlich. Merken Sie sich das neue Passwort.

Vom Werk vorgegebene Passwörter (Webseiten)

Es gibt zwei vom Werk vorgegebene Konten: "Administrator" und "Benutzer". Eine Person, die sich als "Administrator" anmeldet, kann alle Einstellungen auf den Webseiten konfigurieren. Außerdem kann ein Administrator den Zugriff auf andere Einstellungen durch Aktivierung von "Benutzer"-Konten einschränken. Die vom Werk vorgegebenen Passwörter finden Sie unten.

	Vom Werk vorgegebenes Konto	Vom Werk vorgegebenes Passwort
Benutzer	users	users
Administrator	admin	admin

Weiterleiten aller übertragenen und empfangenen Daten an den Administrator (Dokumentenadministrationsfunktion)

Diese Funktion wird dazu verwendet, alle vom Gerät übertragenen und empfangenen Daten an ein festgelegtes Ziel (Zieladresse für Scannen zu E-Mail, für Scannen zu FTP, für Scannen zum Netzwerkordner oder für Scannen zum Desktop) weiterzuleiten.

Der Administrator des Geräts kann diese Funktion dazu verwenden, alle übertragenen und empfangenen Dateien zu archivieren.

Zum Konfigurieren der Einstellungen der Dokumentenverwaltung klicken Sie auf [Applikationseinstellungen] und anschließend auf [Dokumentenverwaltung] im Webseitenmenü. (Sie müssen vorher die Administratorrechte einholen.)



- Die Format-, Belichtungs- und Auflösungseinstellungen der übertragenen und empfangenen Daten bleiben beim Weiterleiten der Daten in Kraft.
- Wenn im Modus "Daten als Fax versenden" eine Weiterleitung aktiviert ist,
- Die Taste [Dir. Senden] wird im Touch-Panel nicht angezeigt.
- Die schnelle Online-Übertragung und das Wählen mit Lautsprecher können nicht verwendet werden.

Für Anwender der Faxfunktion

Wichtige Sicherheitsinformationen

- Falls eines Ihrer Telefongeräte nicht richtig funktioniert, trennen Sie es unverzüglich von der Telefonleitung, da das Telefonnetz sonst gestört werden könnte.
- Die Steckdose sollte sich in der Nähe des Geräts befinden und leicht zugänglich sein.
- Installieren Sie Telefone niemals während eines Gewitters.
- Installieren Sie Telefonbuchsen niemals an nassen Orten, außer die Telefonbuchse ist speziell für nasse Orte ausgelegt.
- Berühren Sie niemals blanke Telefondrähte oder Klemmen, wenn die Telefonleitung von der Netzwerkschnittstelle abgezogen wurde.
- Gehen Sie beim Installieren oder Ändern von Telefonleitungen vorsichtig vor.
- Telefonieren Sie nicht bei einem Gewitter (Ausnahme: drahtloses Telefon). Es besteht die Gefahr eines elektrischen Schlags bei Blitzeinschlag.
- Verwenden Sie das Telefon nicht, um austretendes Gas in der Umgebung zu melden.
- Installieren oder verwenden Sie das Gerät nicht in der Nähe von Wasser bzw. mit nassen Händen usw. Achten Sie darauf, dass keine Flüssigkeiten auf das Gerät spritzen.
- Speichern Sie diese Anweisungen.

INFORMATIONEN ZUR ENTSORGUNG

A. Entsorgungsinformationen für Benutzer (aus Privathaushalten)

1. In der Europäischen Union

Achtung: Werfen Sie dieses Gerät zur Entsorgung bitte nicht in den normalen Hausmüll !

Gemäß einer neuen EU-Richtlinie, die die ordnungsgemäße Rücknahme, Behandlung und Verwertung von gebrauchten Elektro- und Elektronikgeräten vorschreibt, müssen elektrische und elektronische Altgeräte getrennt entsorgt werden.

Nach der Einführung der Richtlinie in den EU-Mitgliedstaaten können Privathaushalte ihre gebrauchten Elektro- und Elektronikgeräte nun kostenlos an ausgewiesenen Rücknahmestellen abgeben*.

In einigen Ländern* können Sie Altgeräte u.U. auch kostenlos bei Ihrem Fachhändler abgeben, wenn Sie ein vergleichbares neues Gerät kaufen.

*) Weitere Einzelheiten erhalten Sie von Ihrer Gemeindeverwaltung.

Wenn Ihre gebrauchten Elektro- und Elektronikgeräte Batterien oder Akkus enthalten, sollten diese vorher entnommen und gemäß örtlich geltenden Regelungen getrennt entsorgt werden.

Durch die ordnungsgemäße Entsorgung tragen Sie dazu bei, dass Altgeräte angemessen gesammelt, behandelt und verwertet werden. Dies verhindert mögliche schädliche Auswirkungen auf Umwelt und Gesundheit durch eine unsachgemäße Entsorgung.

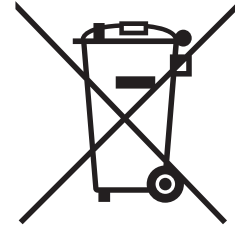

Achtung: Ihr Produkt trägt dieses Symbol. Es besagt, dass Elektro- und Elektronikgeräte nicht mit dem Hausmüll entsorgt, sondern einem getrennten Rücknahmesystem zugeführt werden sollten.

2. In anderen Ländern außerhalb der EU

Bitte erkundigen Sie sich bei Ihrer Gemeindeverwaltung nach dem ordnungsgemäßen Verfahren zur Entsorgung dieses Geräts.

Für die Schweiz: Gebrauchte Elektro- und Elektronikgeräte können kostenlos beim Händler abgegeben werden, auch wenn Sie kein neues Produkt kaufen. Weitere Rücknahmesysteme finden Sie auf der Homepage von www.swico.ch oder www.sens.ch.

B. Entsorgungsinformationen für gewerbliche Nutzer

1. In der Europäischen Union

Wenn Sie dieses Produkt für gewerbliche Zwecke genutzt haben und nun entsorgen möchten:

Bitte wenden Sie sich an Ihren SHARP Fachhändler, der Sie über die Rücknahme des Produkts informieren kann.

Möglicherweise müssen Sie die Kosten für die Rücknahme und Verwertung tragen. Kleine Produkte (und kleine Mengen) können möglicherweise bei Ihrer örtlichen Rücknahmestelle abgegeben werden.

Für Spanien: Bitte wenden Sie sich an das vorhandene Rücknahmesystem oder Ihre Gemeindeverwaltung, wenn Sie Fragen zur Rücknahme Ihrer Altgeräte haben.

2. In anderen Ländern außerhalb der EU

Bitte erkundigen Sie sich bei Ihrer Gemeindeverwaltung nach dem ordnungsgemäßen Verfahren zur Entsorgung dieses Geräts.

Anerkennung der Warenzeichen

Die folgenden Warenzeichen und eingetragenen Warenzeichen werden in Verbindung mit dem Gerät, seinen Peripheriegeräten und seinem Zubehör verwendet.

- Microsoft®, Windows®, Windows® 2000, Windows® XP, Windows Server® 2003, Windows Vista®, Windows Server® 2008, Windows® 7 und Internet Explorer® sind eingetragene Warenzeichen oder Warenzeichen der Microsoft Corporation in den USA und in anderen Ländern.
- PostScript ist ein eingetragenes Warenzeichen von Adobe Systems Incorporated.
- Adobe und Flash sind eingetragene Warenzeichen oder Warenzeichen von Adobe Systems Incorporated in den USA und in anderen Ländern.
- Adobe, das Adobe-Logo, Acrobat, das Adobe PDF-Logo und Reader sind eingetragene Warenzeichen oder Warenzeichen von Adobe Systems Incorporated in den USA und in anderen Ländern.
- Macintosh, Mac OS, AppleTalk, EtherTalk und LaserWriter sind Warenzeichen von Apple Inc., die in den USA und anderen Ländern eingetragen sind.
- Netscape Navigator ist ein Warenzeichen der Netscape Communications Corporation.
- Mozilla® und Firefox® sind eingetragene Warenzeichen oder Warenzeichen der Mozilla Foundation in den USA und in anderen Ländern.
- PCL ist ein eingetragenes Warenzeichen der Hewlett-Packard Company.
- IBM, PC/AT und PowerPC sind Warenzeichen der International Business Machines Corporation.
- Sharpdesk ist ein Warenzeichen der Sharp Corporation.
- Sharp OSA ist ein Warenzeichen der Sharp Corporation.
- RealVNC ist ein Warenzeichen von RealVNC Limited.
- Alle anderen Warenzeichen und Urheberrechte sind das Eigentum ihrer jeweiligen Inhaber.

Candid und Taffy sind Markenzeichen von Monotype Imaging, Inc. und am United States Patent and Trademark Office (Patentamt der USA) registriert und können in bestimmten Rechtsgebieten registriert sein. CG Omega, CG Times, Garamond Antiqua, Garamond Halbfett, Garamond Kursiv, Garamond und Halbfett Kursiv sind Markenzeichen von Monotype Imaging, Inc. und können in bestimmten Rechtsgebieten registriert sein. Albertus, Arial, Coronet, Gill Sans, Joanna und Times New Roman sind Markenzeichen von The Monotype Corporation und am United States Patent and Trademark Office (Patentamt der USA) registriert und können in bestimmten Rechtsgebieten registriert sein. Avant Garde, ITC Bookman, Lubalin Graph, Mona Lisa, Zapf Chancery und Zapf Dingbats sind Markenzeichen von International Typeface Corporation und am United States Patent and Trademark Office (Patentamt der USA) registriert und können in bestimmten Rechtsgebieten registriert sein. Clarendon, Eurostile, Helvetica, Optima, Palatino, Stempel Garamond, Times und Univers sind Markenzeichen von Heidelberger Druckmaschinen AG, die in bestimmten Rechtsgebieten registriert sein können, ausschließlich unter Lizenz von Linotype Library GmbH, einer hundertprozentigen Tochter von Heidelberger Druckmaschinen AG. Apple Chancery, Chicago, Geneva, Monaco und New York sind Markenzeichen von Apple Computer Inc. und können in bestimmten Rechtsgebieten registriert sein. HGGothicB, HGMinchoL, HGPGothicB und HGPMInchoL sind Markenzeichen der Ricoh Company, Ltd. und können in bestimmten Rechtsgebieten registriert sein. Wingdings ist ein eingetragenes Markenzeichen der Microsoft Corporation in den USA und in anderen Ländern. Marigold und Oxford sind Markenzeichen von Arthur Baker und können in bestimmten Rechtsgebieten registriert sein. Antique Olive ist ein Markenzeichen von Marcel Olive und kann in bestimmten Rechtsgebieten registriert sein. Hoefler Text ist ein Markenzeichen von Johnathan Hoefler und kann in bestimmten Rechtsgebieten registriert sein. ITC ist ein Markenzeichen der International Typeface Corporation und am United States Patent and Trademark Office (Patentamt der USA) registriert und kann in bestimmten Rechtsgebieten registriert sein. Agfa ist ein Markenzeichen der Agfa-Gevaert Group und kann in bestimmten Rechtsgebieten registriert sein. Intellifont, MicroType und UFST sind Markenzeichen von Monotype Imaging, Inc. und am United States Patent and Trademark Office (Patentamt der USA) registriert und können in bestimmten Rechtsgebieten registriert sein. Macintosh und TrueType sind Markenzeichen von Apple Computer Inc. und am United States Patent and Trademark Office (Patentamt der USA) und in anderen Ländern registriert. PostScript ist ein Markenzeichen von Adobe Systems Incorporated und kann in bestimmten Rechtsgebieten registriert sein. HP, PCL, FontSmart und LaserJet sind Markenzeichen von Hewlett-Packard Company und können in bestimmten Rechtsgebieten registriert sein. Das Type 1, das in dem Produkt Monotype Imaging's UFST processorresident ist, ist unter Lizenz von Electronics For Imaging, Inc. Alle anderen Markenzeichen sind Eigentum ihrer jeweiligen Inhaber.

SHARP ELECTRONICS (Europe) GmbH
Sonninstraße 3, D-20097 Hamburg

SHARP[®]

SHARP CORPORATION

GEDRUCKT IN FRANKREICH
TINSG4815GHZZ

